

# Dati tecnici.

## BMW Serie 4 Coupé.

### 420i, 430i.



		BMW 420i Coupé	BMW 430i Coupé
<b>Carrozzeria</b>			
Numero porte / posti		2 / 4	2 / 4
Lungh./ largh./ alt. (a vuoto)	mm	4640 / 1825 / 1377	4640 / 1825 / 1377
Passo	mm	2810	2810
Carreggiata ant./post.	mm	1547 / 1593	1547 / 1593
Luce a terra	mm	130	130
Diametro di sterzata	m	11,3	11,3
Capacità serbatoio	ca. l	60	60
Olio motore <sup>1)</sup>	l	5,25	5,25
Massa a vuoto DIN/UE	kg	1475 / 1550 (1495 / 1570)	1490 / 1565 (1510 / 1585)
Carico utile DIN	kg	520	520
Peso complessivo legale	kg	1995 (2015)	2010 (2030)
Carico per asse ant./ post.	kg	940 / 1115	940 / 1130
Carico trainabile (12%) frenato / non frenato	kg	1400 (1500) / 695	1600 / 745
Carico sul tetto/ al timone	kg	75 / 75	75 / 75
Volume del bagagliaio	l	445	445
Resistenza aerodinamica	c <sub>x</sub> x A	0,29 x 2,16	0,29 x 2,16
<b>Motore</b>			
Tipo/ no. cilindri / valvole		in linea / 4 / 4	in linea / 4 / 4
Tecnologia motore		tecnologia BMW TwinPower Turbo con turbocompressore TwinScroll, iniezione diretta di carburante High Precision Injection, comando valvole variabile VALVETRONIC e fasatura variabile alberi a camme Doppio VANOS	
Cilindrata effettiva	cm <sup>3</sup>	1998	1998
Corsa / alesaggio	mm	94,6 / 82,0	94,6 / 82,0
Compressione	:1	11,0	10,2
Carburante		RON 90 - 98	RON 90 - 98
Carburante raccomandato		RON 95	RON 95
Potenza	kW/CV	135 / 184	185 / 252
a giri	g/min	5000	5200
Coppia	Nm	290 (270)	350
a giri	g/min	1350 – 4600	1450 – 4800
<b>Impianto elettrico</b>			
Batteria/sede	Ah/–	80 / bagagliaio	80 / bagagliaio
<b>Dinamica di guida e sicurezza</b>			
Sospensioni anteriori		asse anteriore a doppio snodo in alluminio con variazione dell'incidenza, piccolo braccio a terra positivo, compensazione delle forze trasversali, riduzione del beccheggio in frenata	
Sospensioni posteriori		asse a cinque bracci in costruzione leggera di acciaio	
Freni anteriori		a disco, pinza flottante, ventilati	
Freni posteriori		a disco, pinza flottante, ventilati	
Sistemi di stabilità di guida		di serie: DSC incl. ABS, ASC e DTC (Dynamic Traction Control), assistente frenata in curva CBC, assistente di frenata DBC, funzione freni asciutti, compensazione del fading, assistente di partenza;	
Equipaggiamenti di sicurezza		di serie: di serie: airbag per guidatore e passeggero, airbag laterali per guidatore e passeggero, airbag per la testa per li sedili anteriori e posteriori, cinture automatiche di sicurezza a tre punti per tutti i sedili, anteriormente con tendicintura e limitatore di sforzo, sensori di crash, indicatore pressione pneumatici	
Sterzo		servosterzo elettromeccanico a pignone e cremagliera (EPS) con funzione Servotronic; optional: Sterzo variabile sportivo	
Rapporto di demoltiplicazione	:1	15,0	15,0
Pneumatici ant./ post.		225/50 R17 94W	225/50 R17 94W
Cerchi ant./ post.		7,5J x 17 lega	7,5J x 17 lega

		<b>BMW 420i Coupé</b>	<b>BMW 430i Coupé</b>
<b>Cambio</b>			
Tipo		manuale a 6 rapporti (optional: Steptronic a 8 rapporti)	
Rapporti	I	:1	4,002 (5,000)
	II	:1	2,130 (3,200)
	III	:1	1,396 (2,143)
	IV	:1	1,000 (1,720)
	V	:1	0,781 (1,314)
	VI	:1	0,668 (1,000)
	VII	:1	-- (0,822)
	VIII	:1	-- (0,640)
	R	:1	3,647 (3,456)
Rapporto del differenziale		:1	3,385 (2,813)
<b>Prestazioni</b>			
Rapporto massa/potenza (DIN)	kg/kW	10,9 (11,1)	8,1 (8,2)
Potenza specifica	kW/l	67,6	92,6
Accelerazione 0-100 km/h	s	7,3 (7,5)	5,9 (5,8)
Velocità massima	km/h	236 (236)	250 (250)
<b>BMW EfficientDynamics</b>			
Misure BMW EfficientDynamics di serie	Brake Energy Regeneration con indicazione del recupero, servosterzo elettromeccanico, funzione Auto Start/ Stop, indicatore punto ottimale di cambiata, modalità ECO PRO; con modalità di veleggio (cambio automatico), lightweight design intelligente, caratteristiche aerodinamiche ottimizzate, gruppi secondari controllati in base al fabbisogno, pompa dell'olio regolata dalla mappatura, differenziale posteriore con caratteristiche di esercizio a caldo ottimizzate, pneumatici a resistenza al rotolamento ridotta		
<b>Consumo nel ciclo di prova UE <sup>2)</sup></b>			
con pneumatici di serie			
urbano	l/100 km	7,7 (7,1)	7,9 (7,0)
extraurbano	l/100 km	4,7 (4,5)	5,1 (4,7)
combinato	l/100 km	5,8 (5,5)	6,1 (5,5)
CO <sub>2</sub>	g/km	134 (127)	143 (129)
con cerchi 8J x 18 e pneumatici 225/45 R18 e con pneumatici invernali con cerchi anteriori 8J x 18, posteriori 8,5J x 18 e pneumatici anteriori 225/45 R18, posteriori 255/40 R18, con cerchi anteriori 8J x 19, posteriori 8,5J x 19 e pneumatici anteriori 225/40 R19, posteriori 255/35 R19			
Urbano	l/100 km	8,1 (7,6)	8,4 (7,4)
extraurbano	l/100 km	4,9 (4,7)	5,4 (4,9)
Combinato	l/100 km	6,1 (5,8)	6,5 (5,8)
CO <sub>2</sub>	g/km	141 (134)	151 (136)
Classe antinquinamento		Euro 6	Euro 6

Dati tecnici validi solo per mercati ACEA/Dati di omologazione validi in parte solo per la Germania (pesi)  
 i valori in parentesi sono validi per cambi automatici

<sup>1)</sup> quantità cambio olio

<sup>2)</sup> i valori di consumo di carburante e di CO<sub>2</sub> dipendono dalla misura degli pneumatici selezionata

# BMW Serie 4 Coupé. 420i xDrive, 430i xDrive.

		<b>BMW 420i xDrive Coupé</b>	<b>BMW 430i xDrive Coupé</b>
<b>Carrozzeria</b>			
Numero porte / posti		2 / 4	2 / 4
Lungh./ largh./ alt. (a vuoto)	mm	4640 / 1825 / 1392	4640 / 1825 / 1392
Passo	mm	2810	2810
Carreggiata ant./post.	mm	1543 / 1589	1543 / 1589
Luce a terra	mm	145	145
Diametro di sterzata	m	11,8	11,8
Capacità serbatoio	ca. l	60	60
Olio motore <sup>1)</sup>	l	5,25	5,25
Massa a vuoto DIN/UE	kg	1560 / 1635 (1570 / 1645)	1575 / 1650
Carico utile DIN	kg	520	520
Peso complessivo legale	kg	2080 (2090)	2095
Carico per asse ant./ post.	kg	995 / 1135	995 / 1140
Carico trainabile (12%) frenato / non frenato	kg	1700 / 750	1700 / 750
Carico sul tetto / al timone	kg	75 / 75	75 / 75
Volume del bagagliaio	l	445	445
Resistenza aerodinamica	c <sub>x</sub> x A	0,30 x 2,16	0,30 x 2,16
<b>Motore</b>			
Tipo/ no. cilindri / valvole		in linea / 4 / 4	in linea / 4 / 4
Tecnologia motore		tecnologia BMW TwinPower Turbo con turbocompressore TwinScroll, iniezione diretta di carburante High Precision Injection, comando valvole variabile VALVETRONIC e fasatura variabile alberi a camme Doppio VANOS	
Cilindrata effettiva	cm <sup>3</sup>	1998	1998
Corsa/alesaggio	mm	94,6 / 82,0	94,6 / 82,0
Compressione	:1	11,0	10,2
Carburante		RON 90 - 98	RON 90 - 98
Carburante raccomandato		RON 95	RON 95
Potenza	kW/CV	135 / 184	185 / 252
a giri	g/min	5000	5200
Coppia	Nm	270	350
a giri	g/min	1350 – 4600	1450 – 4800
<b>Impianto elettrico</b>			
Batteria/sede	Ah/–	80 / bagagliaio	80 / bagagliaio
<b>Dinamica di guida e sicurezza</b>			
Sospensioni anteriori		asse anteriore a doppio snodo in alluminio con variazione dell'incidenza, piccolo braccio a terra positivo, compensazione delle forze trasversali, riduzione del beccheggio in frenata	
Sospensioni posteriori		asse a cinque bracci in costruzione leggera di acciaio	
Freni anteriori		a disco, pinza flottante, ventilati	
Freni posteriori		a disco, pinza flottante, ventilati	
Sistemi di stabilità di guida		di serie: DSC incl. ABS, ASC e DTC (Dynamic Traction Control), assistente frenata in curva CBC, assistente di frenata DBC, funzione freni asciutti, compensazione del fading, assistente di partenza, interconnessione con il sistema di trazione integrale xDrive;	
Equipaggiamenti di sicurezza		di serie: di serie: airbag per guidatore e passeggero, airbag laterali per guidatore e passeggero, airbag per la testa per li sedili anteriori e posteriori, cinture automatiche di sicurezza a tre punti per tutti i sedili, anteriormente con tendicintura e limitatore di sforzo, sensori di crash, indicatore pressione pneumatici	
Sterzo		servosterzo elettromeccanico a pignone e cremagliera (EPS) con funzione Servotronic; optional: Sterzo variabile sportivo	
Rapporto di demoltiplicazione	:1	15,1	15,1
Pneumatici ant./ post.		225/50 R17 94W	225/50 R17 94W
Cerchi ant./ post.		7,5J x 17 lega	7,5J x 17 lega

			<b>BMW 420i xDrive Coupé</b>	<b>BMW 430i xDrive Coupé</b>
<b>Cambio</b>				
Tipo			manuale a 6 rapporti (optional: Steptronic a 8 rapporti)	Steptronic a 8 rapporti
Rapporti	I	:1	4,110 (5,000)	5,000
	II	:1	2,315 (3,200)	3,200
	III	:1	1,542 (2,143)	2,143
	IV	:1	1,179 (1,720)	1,720
	V	:1	1,000 (1,314)	1,314
	VI	:1	0,846 (1,000)	1,000
	VII	:1	-- (0,822)	0,822
	VIII	:1	-- (0,640)	0,640
	R	:1	3,727 (3,456)	3,456
Rapporto del differenziale		:1	3,385 (2,813)	2,813
<b>Prestazioni</b>				
Rapporto massa/potenza (DIN)	kg/kW		11,6 (11,6)	8,5
Potenza specifica	kW/l		67,6	92,6
Accelerazione 0–100 km/h	s		7,6 (7,8)	5,8
Velocità massima	km/h		233 (231)	250
<b>BMW EfficientDynamics</b>				
Misure BMW EfficientDynamics di serie	Brake Energy Regeneration con indicazione del recupero, servosterzo elettromeccanico, funzione Auto Start/ Stop, indicatore punto ottimale di cambiata (cambio manuale), modalità ECO PRO; con modalità di veleggiato (cambio automatico), lightweight design intelligente, caratteristiche aerodinamiche ottimizzate, gruppi secondari controllati in base al fabbisogno, pompa dell'olio regolata dalla mappatura, differenziale posteriore e ripartitore di coppia con caratteristiche di esercizio a caldo ottimizzate, pneumatici a resistenza al rotolamento ridotta			
<b>Consumo nel ciclo di prova UE<sup>2)</sup></b>				
con pneumatici di serie				
urbano	l/100 km		8,7 (7,7)	7,5
extraurbano	l/100 km		5,4 (4,8)	5,0
combinato	l/100 km		6,6 (5,9)	5,9
CO <sub>2</sub>	g/km		154 (137)	138
con cerchi 8J x 18 e pneumatici 225/45 R18 e con pneumatici invernali con cerchi anteriori 8J x 18, posteriori 8,5J x 18 e pneumatici anteriori 225/45 R18, posteriori 255/40 R18, con cerchi anteriori 8J x 19, posteriori 8,5J x 19 e pneumatici anteriori 225/40 R19, posteriori 255/35 R19				
urbano	l/100 km		9,0 (8,1)	7,8
extraurbano	l/100 km		5,7 (5,1)	5,2
combinato	l/100 km		6,9 (6,2)	6,2
CO <sub>2</sub>	g/km		161 (144)	144
Classe antinquinamento			Euro 6	Euro 6

Dati tecnici validi solo per mercati ACEA/Dati di omologazione validi in parte solo per la Germania (pesi)  
 BMW 420i xDrive Coupé: i valori in parentesi sono validi per cambi automatici

<sup>1)</sup> quantità cambio olio

<sup>2)</sup> i valori di consumo di carburante e di CO<sub>2</sub> dipendono dalla misura degli pneumatici selezionata

# BMW Serie 4 Coupé. 440i.

<b>BMW 440i Coupé</b>		
<b>Carrozzeria</b>		
Numero porte / posti		2 / 4
Lungh./ largh./ alt. (a vuoto)	mm	4640 / 1825 / 1377
Passo	mm	2810
Carreggiata ant./post.	mm	1547 / 1593
Luce a terra	mm	130
Diametro di sterzata	m	11,3
Capacità serbatoio	ca. l	60
Olio motore <sup>1)</sup>	l	6,5
Massa a vuoto DIN/UE	kg	1540 / 1615 (1555 / 1630)
Carico utile DIN	kg	520
Peso complessivo legale	kg	2060 (2075)
Carico per asse ant./ post.	kg	985 / 1130
Carico trainabile (12%) frenato / non frenato	kg	1700 / 750
Carico sul tetto/ al timone	kg	75 / 75
Volume del bagagliaio	l	445
Resistenza aerodinamica	c <sub>x</sub> x A	0,30 x 2,16 (0,29 x 2,16)
<b>Motore</b>		
Tipo/ no. cilindri / valvole		in linea / 6 / 4
Tecnologia motore		tecnologia BMW TwinPower Turbo con turbocompressore TwinScroll, iniezione diretta di carburante High Precision Injection, comando valvole variabile VALVETRONIC e fasatura variabile alberi a camme Doppio VANOS
Cilindrata effettiva	cm <sup>3</sup>	2998
Corsa / alesaggio	mm	94,6 / 82,0
Compressione	:1	11,0
Carburante		RON 90 - 98
Carburante raccomandato		RON 95
Potenza	kW/CV	240 / 326
a giri	g/min	5500
Coppia	Nm	450
a giri	g/min	1380 — 5000
<b>Impianto elettrico</b>		
Batteria/sede	Ah/—	90 / bagagliaio
<b>Dinamica di guida e sicurezza</b>		
Sospensioni anteriori		asse anteriore a doppio snodo in alluminio con variazione dell'incidenza, piccolo braccio a terra positivo, compensazione delle forze trasversali, riduzione del beccheggio in frenata
Sospensioni posteriori		asse a cinque bracci in costruzione leggera di acciaio
Freni anteriori		a disco, pinza flottante, ventilati
Freni posteriori		a disco, pinza flottante, ventilati
Sistemi di stabilità di guida		di serie: DSC incl. ABS, ASC e DTC (Dynamic Traction Control), assistente frenata in curva CBC, assistente di frenata DBC, funzione freni asciutti, compensazione del fading, assistente di partenza;
Equipaggiamenti di sicurezza		di serie: di serie: airbag per guidatore e passeggero, airbag laterali per guidatore e passeggero, airbag per la testa per li sedili anteriori e posteriori, cinture automatiche di sicurezza a tre punti per tutti i sedili, anteriormente con tendicintura e limitatore di sforzo, sensori di crash, indicatore pressione pneumatici
Sterzo		servosterzo elettromeccanico a pignone e cremagliera (EPS) con funzione Servotronic; optional: Sterzo variabile sportivo
Rapporto di demoltiplicazione	:1	15,0
Pneumatici ant./ post.		225/50 R17 94W
Cerchi ant./ post.		7,5J x 17 lega

**BMW 440i Coupé**

**Cambio**

Tipo		manuale a 6 rapporti (optional: Steptronic a 8 rapporti)	
Rapporti	I	:1	4,110 (5,000)
	II	:1	2,315 (3,200)
	III	:1	1,542 (2,143)
	IV	:1	1,179 (1,720)
	V	:1	1,000 (1,314)
	VI	:1	0,846 (1,000)
	VII	:1	-- (0,822)
	VIII	:1	-- (0,640)
	R	:1	3,727 (3,456)
Rapporto del differenziale		:1	3,231 (2,813)

**Prestazioni**

Rapporto massa/potenza (DIN)	kg/kW	6,4 (6,5)
Potenza specifica	kW/l	80,1
Accelerazione 0–100 km/h	s	5,2 (5,0)
Velocità massima	km/h	250 (250)

**BMW EfficientDynamics**

Misure BMW EfficientDynamics di serie

Brake Energy Regeneration con indicazione del recupero, servosterzo elettromeccanico, funzione Auto Start/ Stop, indicatore punto ottimale di cambiata, modalità ECO PRO; con modalità di veleggio (cambio automatico), lightweight design intelligente, caratteristiche aerodinamiche ottimizzate, gruppi secondari controllati in base al fabbisogno, pompa dell'olio regolata dalla mappatura, differenziale posteriore con caratteristiche di esercizio a caldo ottimizzate, pneumatici a resistenza al rotolamento ridotta

**Consumo nel ciclo di prova**

<b>UE <sup>2)</sup></b>		
con pneumatici di serie		
urbano	l/100 km	10,0 (8,8)
extraurbano	l/100 km	5,9 (5,3)
combinato	l/100 km	7,4 (6,6)
CO <sub>2</sub>	g/km	172 (154)
con cerchi 8J x 18 e pneumatici 225/45 R18 e con pneumatici invernali con cerchi anteriori 8J x 18, posteriori 8,5J x 18 e pneumatici anteriori 225/45 R18, posteriori 255/40 R18, con cerchi anteriori 8J x 19, posteriori 8,5J x 19 e pneumatici anteriori 225/40 R19, posteriori 255/35 R19		
urbano	l/100 km	10,4 (9,1)
extraurbano	l/100 km	6,1 (5,5)
combinato	l/100 km	7,7 (6,8)
CO <sub>2</sub>	g/km	179 (159)
Classe antinquinamento		Euro 6

Dati tecnici validi solo per mercati ACEA/Dati di omologazione validi in parte solo per la Germania (pesi)  
 i valori in parentesi sono validi per cambi automatici

<sup>1)</sup> quantità cambio olio

<sup>2)</sup> i valori di consumo di carburante e di CO<sub>2</sub> dipendono dalla misura degli pneumatici selezionata

# BMW Serie 4 Coupé. 440i xDrive.

## BMW 440i xDrive Coupé

### Carrozzeria

Numero porte / posti		2 / 4
Lungh./ largh./ alt. (a vuoto)	mm	4640 / 1825 / 1392
Passo	mm	2810
Carreggiata ant./post.	mm	1543 / 1589
Luce a terra	mm	145
Diametro di sterzata	m	11,8
Capacità serbatoio	ca. l	60
Olio motore <sup>1)</sup>	l	6,5
Massa a vuoto DIN/UE	kg	1610 / 1685 (1625 / 1700)
Carico utile DIN	kg	520
Peso complessivo legale	kg	2130 (2145)
Carico per asse ant./ post.	kg	1040 / 1145
Carico trainabile (12%) frenato / non frenato	kg	1800 / 750
Carico sul tetto/ al timone	kg	75 / 75
Volume del bagagliaio	l	445
Resistenza aerodinamica	c <sub>x</sub> x A	0,31 x 2,16

### Motore

Tipo/ no. cilindri / valvole		in linea / 6 / 4
Tecnologia motore		tecnologia BMW TwinPower Turbo con turbocompressore TwinScroll, iniezione diretta di carburante High Precision Injection, comando valvole variabile VALVETRONIC e fasatura variabile alberi a camme Doppio VANOS
Cilindrata effettiva	cm <sup>3</sup>	2998
Corsa / alesaggio	mm	94,6 / 82,0
Compressione	:1	11,0
Carburante		RON 90 - 98
Carburante raccomandato		RON 95
Potenza	kW/CV	240 / 326
a giri	g/min	5500
Coppia	Nm	450
a giri	g/min	1380 — 5000

### Impianto elettrico

Batteria/sede	Ah/—	90 / bagagliaio
---------------	------	-----------------

### Dinamica di guida e sicurezza

Sospensioni anteriori		asse anteriore a doppio snodo in alluminio con variazione dell'incidenza, piccolo braccio a terra positivo, compensazione delle forze trasversali, riduzione del beccheggio in frenata
Sospensioni posteriori		asse a cinque bracci in costruzione leggera di acciaio
Freni anteriori		a disco, pinza flottante, ventilati
Freni posteriori		a disco, pinza flottante, ventilati
Sistemi di stabilità di guida		di serie: DSC incl. ABS, ASC e DTC (Dynamic Traction Control), assistente frenata in curva CBC, assistente di frenata DBC, funzione freni asciutti, compensazione del fading, assistente di partenza, interconnessione con il sistema di trazione integrale xDrive;
Equipaggiamenti di sicurezza		di serie: di serie: airbag per guidatore e passeggero, airbag laterali per guidatore e passeggero, airbag per la testa per li sedili anteriori e posteriori, cinture automatiche di sicurezza a tre punti per tutti i sedili, anteriormente con tendicintura e limitatore di sforzo, sensori di crash, indicatore pressione pneumatici
Sterzo		servosterzo elettromeccanico a pignone e cremagliera (EPS) con funzione Servotronic; optional: Sterzo variabile sportivo
Rapporto di demoltiplicazione	:1	15,1
Pneumatici ant./ post.		225/50 R17 94W
Cerchi ant./ post.		7,5J x 17 lega

**BMW 440i xDrive Coupé**

**Cambio**

Tipo		manuale a 6 rapporti (optional: Steptronic a 8 rapporti)	
Rapporti	I	:1	4,110 (5,000)
	II	:1	2,315 (3,200)
	III	:1	1,542 (2,143)
	IV	:1	1,179 (1,720)
	V	:1	1,000 (1,314)
	VI	:1	0,846 (1,000)
	VII	:1	-- (0,822)
	VIII	:1	-- (0,640)
	R	:1	3,727 (3,456)
Rapporto del differenziale		:1	3,231 (2,813)

**Prestazioni**

Rapporto massa/potenza (DIN)	kg/kW	6,7 (6,8)
Potenza specifica	kW/l	80,1
Accelerazione 0–100 km/h	s	5,0 (4,9)
Velocità massima	km/h	250 (250)

**BMW EfficientDynamics**

Misure BMW EfficientDynamics di serie

Brake Energy Regeneration con indicazione del recupero, servosterzo elettromeccanico, funzione Auto Start/ Stop, indicatore punto ottimale di cambiata, modalità ECO PRO; con modalità di veleggio (cambio automatico), lightweight design intelligente, caratteristiche aerodinamiche ottimizzate, gruppi secondari controllati in base al fabbisogno, pompa dell'olio regolata dalla mappatura, differenziale posteriore e ripartitore di coppia con caratteristiche di esercizio a caldo ottimizzate, pneumatici a resistenza al rotolamento ridotta

**Consumo nel ciclo di prova**

<b>UE <sup>2)</sup></b>		
con pneumatici di serie		
urbano	l/100 km	10,4 (9,3)
extraurbano	l/100 km	6,1 (5,6)
combinato	l/100 km	7,7 (7,0)
CO <sub>2</sub>	g/km	179 (162)
con cerchi 8J x 18 e pneumatici 225/45 R18 e con pneumatici invernali con cerchi anteriori 8J x 18, posteriori 8,5J x 18 e pneumatici anteriori 225/45 R18, posteriori 255/40 R18, con cerchi anteriori 8J x 19, posteriori 8,5J x 19 e pneumatici anteriori 225/40 R19, posteriori 255/35 R19		
urbano	l/100 km	10,7 (9,7)
extraurbano	l/100 km	6,3 (5,9)
combinato	l/100 km	7,9 (7,3)
CO <sub>2</sub>	g/km	185 (169)
Classe antinquinamento		Euro 6

Dati tecnici validi solo per mercati ACEA/Dati di omologazione validi in parte solo per la Germania (pesi)  
 i valori in parentesi sono validi per cambi automatici

<sup>1)</sup> quantità cambio olio

<sup>2)</sup> i valori di consumo di carburante e di CO<sub>2</sub> dipendono dalla misura degli pneumatici selezionata



# BMW Serie 4 Coupé. 420d.

<b>BMW 420d Coupé</b>		
<b>Carrozzeria</b>		
Numero porte / posti		2 / 4
Lungh./ largh./ alt. (a vuoto)	mm	4640 / 1825 / 1377
Passo	mm	2810
Carreggiata ant./post.	mm	1547 / 1593
Luce a terra	mm	130
Diametro di sterzata	m	11,3
Capacità serbatoio	ca. l	57
Olio motore <sup>1)</sup>	l	5,0
Massa a vuoto DIN/UE	kg	1475 / 1550 (1500 / 1575)
Carico utile DIN	kg	520
Peso complessivo legale	kg	1995 (2020)
Carico per asse ant./ post.	kg	940 / 1120
Carico trainabile (12%) frenato / non frenato	kg	1600 / 745
Carico sul tetto/ al timone	kg	75 / 75
Volume del bagagliaio	l	445
Resistenza aerodinamica	c <sub>x</sub> x A	0,28 x 2,16
<b>Motore</b>		
Tipo/ no. cilindri / valvole		in linea /4/ 4
Tecnologia motore		Tecnologia BMW TwinPower Turbo: turbocompressore con geometria variabile al lato di aspirazione; iniezione diretta Common-rail con iniettori elettromagnetici, pressione massima d'iniezione: 2000 bar
Cilindrata effettiva	cm <sup>3</sup>	1995
Corsa/alesaggio	mm	90,0 /84,0
Compressione	:1	16,5
Carburante		diesel
Potenza	kW/CV	140 / 190
a giri	g/min	4000
Coppia	Nm	400
a giri	g/min	1750 – 2500
<b>Impianto elettrico</b>		
Batteria/sede	Ah/–	80 (90) / bagagliaio
<b>Dinamica di guida e sicurezza</b>		
Sospensioni anteriori		asse anteriore a doppio snodo in alluminio con variazione dell'incidenza, piccolo braccio a terra positivo, compensazione delle forze trasversali, riduzione del beccheggio in frenata
Sospensioni posteriori		asse a cinque bracci in costruzione leggera di acciaio
Freni anteriori		a disco, pinza flottante, ventilati
Freni posteriori		a disco, pinza flottante, ventilati
Sistemi di stabilità di guida		di serie: DSC incl. ABS, ASC e DTC (Dynamic Traction Control), assistente frenata in curva CBC, assistente di frenata DBC, funzione freni asciutti, compensazione del fading, assistente di partenza
Equipaggiamenti di sicurezza		di serie: di serie: airbag per guidatore e passeggero, airbag laterali per guidatore e passeggero, airbag per la testa per li sedili anteriori e posteriori, cinture automatiche di sicurezza a tre punti per tutti i sedili, anteriormente con tendicintura e limitatore di sforzo, sensori di crash, indicatore pressione pneumatici
Sterzo		servosterzo elettromeccanico (EPS) con funzione Servotronic, optional: Sterzo variabile sportivo
Rapporto di demoltiplicazione	:1	15,0
Pneumatici ant./ post.		225/50 R17 94W
Cerchi ant./ post.		7,5J x 17 lega

**BMW 420d Coupé**

**Cambio**

Tipo		manuale a 6 rapporti (Steptronic a 8 rapporti)	
Rapporti	I	:1	4,110 (5,000)
	II	:1	2,247 (3,200)
	III	:1	1,403 (2,143)
	IV	:1	1,000 (1,720)
	V	:1	0,802 (1,314)
	VI	:1	0,659 (1,000)
	VII	:1	-- (0,822)
	VIII	:1	-- (0,640)
	R	:1	3,727 (3,456)
Rapporto del differenziale		:1	3,154 (2,813)

**Prestazioni**

Rapporto massa/potenza (DIN)	kg/kW	10,5 (10,7)
Potenza specifica	kW/l	70,2
Accelerazione 0-100 km/h	s	7,3 (7,1)
Velocità massima	km/h	240 (232)

**BMW EfficientDynamics**

Misure BMW	Brake Energy Regeneration con indicazione del recupero, servosterzo elettromeccanico, funzione Auto Start/ Stop, indicatore punto ottimale di cambiata, modalità ECO PRO; con modalità di veleggio (cambio automatico), lightweight design intelligente, caratteristiche aerodinamiche ottimizzate, gruppi secondari controllati in base al fabbisogno, pompa dell'olio regolata dalla mappatura, differenziale posteriore con caratteristiche di esercizio a caldo ottimizzate, pneumatici a resistenza al rotolamento ridotta
EfficientDynamics di serie	

**Consumo nel ciclo di prova**

<b>UE <sup>2)</sup></b>		
con pneumatici di serie		
urbano	l/100 km	5,1 (4,7)
extraurbano	l/100 km	3,7 (3,6)
combinato	l/100 km	4,2 (4,0)
CO <sub>2</sub>	g/km	111 (106)
con cerchi 8J x 18 e pneumatici 225/45 R18 e con pneumatici invernali con cerchi anteriori 8J x 18, posteriori 8,5J x 18 e pneumatici anteriori 225/40 R18, posteriori 255/40 R18, con cerchi anteriori 8J x 19, posteriori 8,5J x 19 e pneumatici anteriori 225/40 R19, posteriori 255/35 R19		
urbano	l/100 km	5,5 (5,1)
extraurbano	l/100 km	3,9 (3,9)
combinato	l/100 km	4,5 (4,3)
CO <sub>2</sub>	g/km	119 (114)
Classe antinquinamento		Euro 6

Dati tecnici validi solo per mercati ACEA/Dati di omologazione validi in parte solo per la Germania (pesi)  
 i valori in parentesi sono validi per cambi automatici

<sup>1)</sup> quantità cambio olio

<sup>2)</sup> i valori di consumo di carburante e di CO<sub>2</sub> dipendono dalla misura degli pneumatici selezionata

# BMW Serie 4 Coupé. 420d xDrive.

<b>BMW 420d xDrive Coupé</b>		
<b>Carrozzeria</b>		
Numero porte / posti		2 / 4
Lungh./ largh./ alt. (a vuoto)	mm	4640 / 1825 / 1392
Passo	mm	2810
Carreggiata ant./post.	mm	1543 / 1589
Luce a terra	mm	145
Diametro di sterzata	m	11,8
Capacità serbatoio	ca. l	57
Olio motore <sup>1)</sup>	l	5,0
Massa a vuoto DIN/UE	kg	1540 / 1615 (1560 / 1635)
Carico utile DIN	kg	520
Peso complessivo legale	kg	2060 (2080)
Carico per asse ant./ post.	kg	995 / 1125
Carico trainabile (12%) frenato / non frenato	kg	1600 / 750
Carico sul tetto/ al timone	kg	75 / 75
Volume del bagagliaio	l	445
Resistenza aerodinamica	c <sub>x</sub> x A	0,29 x 2,16
<b>Motore</b>		
Tipo/ no. cilindri / valvole		in linea / 4 / 4
Tecnologia motore		Tecnologia BMW TwinPower Turbo: turbocompressore con geometria variabile al lato di aspirazione; iniezione diretta Common-rail con iniettori elettromagnetici, pressione massima d'iniezione: 2000 bar
Cilindrata effettiva	cm <sup>3</sup>	1995
Corsa / alesaggio	mm	90,0 / 84,0
Compressione	:1	16,5
Carburante		diesel
Potenza	kW/CV	140 / 190
a giri	g/min	4000
Coppia	Nm	400
a giri	g/min	1750 – 2500
<b>Impianto elettrico</b>		
Batteria/sede	Ah/–	80 (90) /bagagliaio 150 / 2100
<b>Dinamica di guida e sicurezza</b>		
Sospensioni anteriori		asse anteriore a doppio snodo in alluminio con variazione dell'incidenza, piccolo braccio a terra positivo, compensazione delle forze trasversali, riduzione del beccheggio in frenata
Sospensioni posteriori		asse a cinque bracci in costruzione leggera di acciaio
Freni anteriori		a disco, pinza flottante, ventilati
Freni posteriori		a disco, pinza flottante, ventilati
Sistemi di stabilità di guida		di serie: DSC incl. ABS, ASC e DTC (Dynamic Traction Control), assistente frenata in curva CBC, assistente di frenata DBC, funzione freni asciutti, compensazione del fading, assistente di partenza, interconnessione con il sistema di trazione integrale xDrive nell'integrated Chassis Management (ICM)
Equipaggiamenti di sicurezza		di serie: di serie: airbag per guidatore e passeggero, airbag laterali per guidatore e passeggero, airbag per la testa per li sedili anteriori e posteriori, cinture automatiche di sicurezza a tre punti per tutti i sedili, anteriormente con tendicintura e limitatore di sforzo, sensori di crash, indicatore pressione pneumatici
Sterzo		servosterzo elettromeccanico (EPS) con funzione Servotronic, optional: Sterzo variabile sportivo
Rapporto di demoltiplicazione	:1	15,1
Pneumatici ant./ post.		225/50 R17 94W
Cerchi ant./ post.		7,5J x 17 lega

**BMW 420d xDrive Coupé**

**Cambio**

Tipo		manuale a 6 rapporti (Steptronic a 8 rapporti)	
Rapporti	I	:1	4,110 (5,000)
	II	:1	2,315 (3,200)
	III	:1	1,542 (2,143)
	IV	:1	1,179 (1,720)
	V	:1	1,000 (1,314)
	VI	:1	0,846 (1,000)
	VII	:1	-- (0,822)
	VIII	:1	-- (0,640)
	R	:1	3,727 (3,456)
Rapporto del differenziale		:1	3,154 (2,813)

**Prestazioni**

Rapporto massa/potenza (DIN)	kg/kW	11,0 (11,1)
Potenza specifica	kW/l	70,2
Accelerazione 0-100 km/h	s	7,4 (7,2)
Velocità massima	km/h	236 (230)

**BMW EfficientDynamics**

Misure BMW	Brake Energy Regeneration con indicazione del recupero, servosterzo elettromeccanico, funzione Auto Start/ Stop, indicatore punto ottimale di cambiata, modalità ECO PRO; con modalità di veleggio (cambio automatico), lightweight design intelligente, caratteristiche aerodinamiche ottimizzate, gruppi secondari controllati in base al fabbisogno, pompa dell'olio regolata dalla mappatura, differenziale posteriore e ripartitore di coppia con caratteristiche di esercizio a caldo ottimizzate, pneumatici a resistenza al rotolamento ridotta
EfficientDynamics di serie	

**Consumo nel ciclo di prova**

<b>UE <sup>2)</sup></b>		
con pneumatici di serie		
urbano	l/100 km	5,3 (5,2)
extraurbano	l/100 km	3,9 (4,0)
combinato	l/100 km	4,4 (4,4)
CO <sub>2</sub>	g/km	117 (117)
con cerchi 8J x 18 e pneumatici 225/45 R18 e con pneumatici invernali		
con cerchi anteriori 8J x 18, posteriori 8,5J x 18 e pneumatici anteriori 225/45 R18, posteriori 255/40 R18,		
con cerchi anteriori 8J x 19, posteriori 8,5J x 19 e pneumatici anteriori 225/40 R19, posteriori 255/35 R19		
urbano	l/100 km	5,8 (5,6)
extraurbano	l/100 km	4,1 (4,2)
combinato	l/100 km	4,7 (4,7)
CO <sub>2</sub>	g/km	125 (125)
Classe antinquinamento	Euro 6	

Dati tecnici validi solo per mercati ACEA/Dati di omologazione validi in parte solo per la Germania (pesi)  
 i valori in parentesi sono validi per cambi automatici

<sup>1)</sup> quantità cambio olio

<sup>2)</sup> i valori di consumo di carburante e di CO<sub>2</sub> dipendono dalla misura degli pneumatici selezionata

# BMW Serie 4 Coupé. 430d.

<b>BMW 430d Coupé</b>		
<b>Carrozzeria</b>		
Numero porte / posti		2 / 4
Lungh./ largh./ alt. (a vuoto)	mm	4640 / 1825 / 1392
Passo	mm	2810
Carreggiata ant./post.	mm	1547 / 1593
Luce a terra	mm	130
Diametro di sterzata	m	11,3
Capacità serbatoio	ca. l	57
<b>Olio motore<sup>1)</sup></b>	l	6,5
Massa a vuoto DIN/UE	kg	1540 / 1615
Carico utile DIN	kg	520
Peso complessivo legale	kg	2060
Carico per asse ant./ post.	kg	985 / 1120
Carico trainabile (12%) frenato / non frenato	kg	1800 / 750
Carico sul tetto/ al timone	kg	75 / 75
Volume del bagagliaio	l	445
Resistenza aerodinamica	$c_x \times A$	0,29 x 2,16
<b>Motore</b>		
Tipo/ no. cilindri / valvole		in linea / 6 / 4
Tecnologia motore		Tecnologia BMW TwinPower Turbo: turbocompressore con geometria variabile al lato di aspirazione; iniezione diretta Common-rail con iniettori elettromagnetici, pressione massima d'iniezione: 1800 bar
Cilindrata effettiva	cm <sup>3</sup>	2993
Corsa/alesaggio	mm	90,0 / 84,0
Compressione	:1	16,5
Carburante		diesel
Potenza	kW/CV	190 / 258
a giri	g/min	4000
Coppia	Nm	560
a giri	g/min	1500 – 3000
<b>Impianto elettrico</b>		
Batteria/sede	Ah/—	90 /bagagliaio
<b>Dinamica di guida e sicurezza</b>		
Sospensioni anteriori		asse anteriore a doppio snodo in alluminio con variazione dell'incidenza, piccolo braccio a terra positivo, compensazione delle forze trasversali, riduzione del beccheggio in frenata
Sospensioni posteriori		asse a cinque bracci in costruzione leggera di acciaio
Freni anteriori		a disco, pinza flottante, ventilati
Freni posteriori		a disco, pinza flottante, ventilati
Sistemi di stabilità di guida		di serie: DSC incl. ABS, ASC e DTC (Dynamic Traction Control), assistente frenata in curva CBC, assistente di frenata DBC, funzione freni asciutti, compensazione del fading, assistente di partenza
Equipaggiamenti di sicurezza		di serie: di serie: airbag per guidatore e passeggero, airbag laterali per guidatore e passeggero, airbag per la testa per li sedili anteriori e posteriori, cinture automatiche di sicurezza a tre punti per tutti i sedili, anteriormente con tendicintura e limitatore di sforzo, sensori di crash, indicatore avaria pneumatici
Sterzo		servosterzo elettromeccanico a pignone e cremagliera (EPS) con funzione Servotronic; optional: Sterzo variabile sportivo
Rapporto di demoltiplicazione	:1	15,0
Pneumatici ant./ post.		225/50 R17 94W
Cerchi ant./ post.		7,5J x 17 lega

<b>BMW 430d Coupé</b>		
<b>Cambio</b>		
Tipo		Steptronic a 8 rapporti
Rapporti	I	:1 4,714
	II	:1 3,143
	III	:1 2,106
	IV	:1 1,667
	V	:1 1,285
	VI	:1 1,000
	VII	:1 0,839
	VIII	:1 0,667
	R	:1 3,317
Rapporto del differenziale		:1 2,563
<b>Prestazioni</b>		
Rapporto massa/potenza	kg/kW	8,1
Potenza specifica	kW/l	63,5
Accelerazione 0-100	s	5,5
Velocità massima	km/h	250
<b>BMW EfficientDynamics</b>		
Misure BMW EfficientDynamics di serie		Brake Energy Regeneration con indicazione del recupero, servosterzo elettromeccanico, funzione Auto Start/ Stop, modalità ECO PRO; con modalità di veleggio, lightweight design intelligente, caratteristiche aerodinamiche ottimizzate, gruppi secondari controllati in base al fabbisogno, differenziale posteriore con caratteristiche di esercizio a caldo ottimizzate, pneumatici a resistenza al rotolamento ridotta
<b>Consumo nel ciclo di</b>		
con pneumatici di serie		
urbano	l/100 km	5,7
extraurbano	l/100 km	4,5
combinato	l/100 km	4,9
CO <sub>2</sub>	g/km	129
con cerchi 8J x 18 e pneumatici 225/45 R18 e con pneumatici invernali con cerchi anteriori 8J x 18, posteriori 8,5J x 18 e pneumatici anteriori 225/45 R18, posteriori 255/40 R18, con cerchi anteriori 8J x 19, posteriori 8,5J x 19 e pneumatici anteriori 225/40 R19, posteriori 255/35 R19		
urbano	l/100 km	5,9
extraurbano	l/100 km	4,6
combinato	l/100 km	5,1
CO <sub>2</sub>	g/km	134
Classe antinquinamento		Euro 6

Dati tecnici validi solo per mercati ACEA/Dati di omologazione validi in parte solo per la Germania (pesi)

<sup>1)</sup> quantità cambio olio

<sup>2)</sup> i valori di consumo di carburante e di CO<sub>2</sub> dipendono dalla misura degli pneumatici selezionata

# BMW Serie 4 Coupé. 430d xDrive.

<b>BMW 430d xDrive Coupé</b>		
<b>Carrozzeria</b>		
Numero porte / posti		2 / 4
Lungh./ largh./ alt. (a vuoto)	mm	4640 / 1825 / 1392
Passo	mm	2810
Carreggiata ant./post.	mm	1543 / 1589
Luce a terra	mm	145
Diametro di sterzata	m	11,8
Capacità serbatoio	ca. l	57
Olio motore <sup>1)</sup>	l	6,5
Massa a vuoto DIN/UE	kg	1615 / 1690
Carico utile DIN	kg	520
Peso complessivo legale	kg	2135
Carico per asse ant./ post.	kg	1040 / 1135
Carico trainabile (12%) frenato / non frenato	kg	1800 / 750 75 / 75
Carico sul tetto/ al timone	kg	75 / 75
Volume del bagagliaio	l	445
Resistenza aerodinamica	$c_x \times A$	0,29 x 2,16
<b>Motore</b>		
Tipo/ no. cilindri / valvole		in linea / 6 / 4
Tecnologia motore		Tecnologia BMW TwinPower Turbo: turbocompressore con geometria variabile al lato di aspirazione; iniezione diretta Common-rail con iniettori elettromagnetici, (pressione massima d'iniezione 1800 bar)
Cilindrata effettiva	cm <sup>3</sup>	2993
Corsa/alesaggio	mm	90,0 / 84,0
Compressione	:1	16,5
Carburante		diesel
Potenza	kW/CV	190 / 258
a giri	g/min	4000
Coppia	Nm	560
a giri	g/min	1500 – 3000
<b>Impianto elettrico</b>		
Batteria/sede	Ah/-	90 /bagagliaio
<b>Dinamica di guida e sicurezza</b>		
Sospensioni anteriori		asse anteriore a doppio snodo in alluminio con variazione dell'incidenza, piccolo braccio a terra positivo, compensazione delle forze trasversali, riduzione del beccheggio in frenata
Sospensioni posteriori		asse a cinque bracci in costruzione leggera di acciaio
Freni anteriori		a disco, pinza flottante, ventilati
Freni posteriori		a disco, pinza flottante, ventilati
Sistemi di stabilità di guida		di serie: DSC incl. ABS, ASC e DTC (Dynamic Traction Control), assistente frenata in curva CBC, assistente di frenata DBC, funzione freni asciutti, compensazione del fading, assistente di partenza, interconnessione con il sistema di trazione integrale xDrive in Integrated Chassis Management (ICM)
Equipaggiamenti di sicurezza		di serie: di serie: airbag per guidatore e passeggero, airbag laterali per guidatore e passeggero, airbag per la testa per li sedili anteriori e posteriori, cinture automatiche di sicurezza a tre punti per tutti i sedili, anteriormente con tendicintura e limitatore di sforzo, sensori di crash, indicatore avaria pneumatici
Sterzo		servosterzo elettromeccanico a pignone e cremagliera (EPS) con funzione Servotronic; optional: Sterzo variabile sportivo
Rapporto di demoltiplicazione	:1	15,1
Pneumatici ant./ post.		225/50 R17 94W
Cerchi ant./ post.		7,5J x 17 lega

**BMW 430d xDrive Coupé**

**Cambio**

Tipo		Steptronic a 8 rapporti	
Rapporti	I	:1	4,714
	II	:1	3,143
	III	:1	2,106
	IV	:1	1,667
	V	:1	1,285
	VI	:1	1,000
	VII	:1	0,839
	VIII	:1	0,667
	R	:1	3,317
Rapporto del differenziale		:1	2,563

**Prestazioni**

Rapporto massa/potenza (DIN)	kg/kW	8,5
Potenza specifica	kW/l	63,5
Accelerazione 0-100 km/h	s	5,2
Velocità massima	km/h	250

**BMW EfficientDynamics**

Misure BMW EfficientDynamics di serie	Brake Energy Regeneration con indicazione del recupero, servosterzo elettromeccanico, funzione Auto Start/ Stop, modalità ECO PRO; con modalità di veleggio, lightweight design intelligente, caratteristiche aerodinamiche ottimizzate, gruppi secondari controllati in base al fabbisogno, differenziale posteriore e ripartitore di coppia con caratteristiche di esercizio a caldo ottimizzate, pneumatici a resistenza al rotolamento ridotta
---------------------------------------	----------------------------------------------------------------------------------------------------------------------------------------------------------------------------------------------------------------------------------------------------------------------------------------------------------------------------------------------------------------------------------------------------------------------------------------------------

**Consumo nel ciclo di prova**

con pneumatici di serie		
urbano	l/100	6,0
extraurbano	l/100	4,8
combinato	l/100	5,2
CO <sub>2</sub>	g/km	137
con cerchi 8J x 18 e pneumatici 225/45 R18 e con pneumatici invernali con cerchi anteriori 8J x 18, posteriori 8,5J x 18 e pneumatici anteriori 225/45 R18, posteriori 255/40 R18, con cerchi anteriori 8J x 19, posteriori 8,5J x 19 e pneumatici anteriori 225/40 R19, posteriori 255/35 R19		
urbano	l/100	6,2
extraurbano	l/100	4,9
combinato	l/100	5,4
CO <sub>2</sub>	g/km	142
Classe antinquinamento		Euro 6

Dati tecnici validi solo per mercati ACEA/Dati di omologazione validi in parte solo per la Germania (pesi)

<sup>1)</sup> quantità cambio olio

<sup>2)</sup> i valori di consumo di carburante e di CO<sub>2</sub> dipendono dalla misura degli pneumatici selezionata



# BMW Serie 4 Coupé. 435d xDrive.

## BMW 435d xDrive Coupé

### Carrozzeria

Numero porte / posti		2 / 4
Lungh./ largh./ alt. (a vuoto)	mm	4640 / 1825 / 1392
Passo	mm	2810
Carreggiata ant./post.	mm	1543 / 1589
Luce a terra	mm	145
Diametro di sterzata	m	11,8
Capacità serbatoio	ca. l	57
Olio motore <sup>1)</sup>	l	6,5
Massa a vuoto DIN/UE	kg	1625 / 1700
Carico utile DIN	kg	520
Peso complessivo legale	kg	2145
Carico per asse ant./ post.	kg	1050 / 1135
Carico trainabile (12%) frenato / non frenato	kg	1800 / 750
Carico sul tetto/ al timone	kg	75 / 75
Volume del bagagliaio	l	445
Resistenza aerodinamica	c <sub>x</sub> x A	0,30 x 2,16

### Motore

Tipo/ no. cilindri / valvole		in linea / 6 / 4
Tecnologia motore		Tecnologia BMW TwinPower Turbo: sovralimentazione a geometria variabile, compressore con geometria variabile al lato di aspirazione; iniezione diretta Common-rail con iniettori elettromagnetici (pressione max. d'iniezione: 2000 bar)
Cilindrata effettiva	cm <sup>3</sup>	2993
Corsa/alesaggio	mm	90,0 / 84,0
Compressione	:1	16,5
Carburante		diesel
Potenza	kW/CV	230 / 313
a giri	g/min	4400
Coppia	Nm	630
a giri	g/min	1500 – 2500

### Impianto elettrico

Batteria/sede	Ah/—	90 /bagagliaio
---------------	------	----------------

### Dinamica di guida e sicurezza

Sospensioni anteriori		asse anteriore a doppio snodo in alluminio con variazione dell'incidenza, piccolo braccio a terra positivo, compensazione delle forze trasversali, riduzione del beccheggio in frenata
Sospensioni posteriori		asse a cinque bracci in costruzione leggera di acciaio
Freni anteriori		a disco, pinza flottante, ventilati
Freni posteriori		a disco, pinza flottante, ventilati
Sistemi di stabilità di guida		di serie: DSC incl. ABS, ASC e DTC (Dynamic Traction Control), assistente frenata in curva CBC, assistente di frenata DBC, funzione freni asciutti, compensazione del fading, assistente di partenza, interconnessione con il sistema di trazione integrale xDrive in Integrated Chassis Management
Equipaggiamenti di sicurezza		di serie: di serie: airbag per guidatore e passeggero, airbag laterali per guidatore e passeggero, airbag per la testa per li sedili anteriori e posteriori, cinture automatiche di sicurezza a tre punti per tutti i sedili, anteriormente con tendicintura e limitatore di sforzo, sensori di crash, indicatore avaria pneumatici
Sterzo		servosterzo elettromeccanico a pignone e cremagliera (EPS) con funzione Servotronic; optional: Sterzo variabile sportivo
Rapporto di demoltiplicazione	:1	15,1
Pneumatici ant./ post.		225/50 R17 94W
Cerchi ant./ post.		7,5J x 17 lega

**BMW 420d xDrive Coupé**

**Cambio**

Tipo	Steptronic a 8 rapporti	
Rapporti	I	:1
	II	:1
	III	:1
	IV	:1
	V	:1
	VI	:1
	VII	:1
	VIII	:1
	R	:1
Rapporto del differenziale	:1	

**Prestazioni**

Rapporto massa/potenza	kg/kW	7,1
Potenza specifica	kW/l	76,8
Accelerazione 0-100	s	4,7
Velocità massima	km/h	250

**BMW EfficientDynamics**

Misure BMW EfficientDynamics di serie	Brake Energy Regeneration con indicazione del recupero, servosterzo elettromeccanico, funzione Auto Start/ Stop, modalità ECO PRO; con modalità di veleggio, lightweight design intelligente, caratteristiche aerodinamiche ottimizzate, gruppi secondari controllati in base al fabbisogno, differenziale posteriore e ripartitore di coppia con caratteristiche di esercizio a caldo ottimizzate, pneumatici a resistenza al rotolamento ridotta
---------------------------------------	----------------------------------------------------------------------------------------------------------------------------------------------------------------------------------------------------------------------------------------------------------------------------------------------------------------------------------------------------------------------------------------------------------------------------------------------------

**Consumo nel ciclo di**

con pneumatici di serie		
urbano	l/100 km	6,4
extraurbano	l/100 km	4,9
combinato	l/100 km	5,4
CO <sub>2</sub>	g/km	143
con cerchi 8J x 18 e pneumatici 225/45 R18 e con pneumatici invernali con cerchi anteriori 8J x 18, posteriori 8,5J x 18 e pneumatici anteriori 225/45 R18, posteriori 255/40 R18, con cerchi anteriori 8J x 19, posteriori 8,5J x 19 e pneumatici anteriori 225/40 R19, posteriori 255/35 R19		
urbano	l/100 km	6,6
extraurbano	l/100 km	5,0
combinato	l/100 km	5,6
CO <sub>2</sub>	g/km	147
Classe antinquinamento	Euro 6	

Dati tecnici validi solo per mercati ACEA/Dati di omologazione validi in parte solo per la Germania (pesi)

<sup>1)</sup> quantità cambio olio

<sup>2)</sup> i valori di consumo di carburante e di CO<sub>2</sub> dipendono dalla misura degli pneumatici selezionata

# BMW Serie 4 Cabrio. 420i, 430i.

		<b>BMW 420i Cabrio</b>	<b>BMW 430i Cabrio</b>
<b>Carrozzeria</b>			
Numero porte / posti		2 / 4	2 / 4
Lungh./ largh./ alt. (a vuoto)	mm	4640 / 1825 / 1384	4640 / 1825 / 1384
Passo	mm	2810	2810
Carreggiata ant./post.	mm	1544 / 1593	1544 / 1593
Luce a terra	mm	130	130
Diametro di sterzata	m	11,3	11,3
Capacità serbatoio	ca. l	60	60
Olio motore <sup>1)</sup>	l	5,25	5,25
Massa a vuoto DIN/UE	kg	1700 / 1775 (1715 / 1790)	1710 / 1785 (1735 / 1810)
Carico utile DIN	kg	470	460
Peso complessivo legale	kg	2170 (2185)	2170 (2195)
Carico per asse ant./ post.	kg	960 / 1250	965 / 1255
Carico trainabile (12%) frenato / non frenato	kg	1400 (1500) / 695	1600 / 745
Carico sul tetto/ al timone	kg	– / 75	– / 75
Volume del bagagliaio	L	370	370
Resistenza aerodinamica	c <sub>x</sub> x A	0,30 x 2,16	0,30 x 2,16
<b>Motore</b>			
Tipo/ no. cilindri / valvole		in linea / 4 / 4	in linea / 4 / 4
Tecnologia motore		tecnologia BMW TwinPower Turbo con turbocompressore TwinScroll, iniezione diretta di carburante High Precision Injection, comando valvole variabile VALVETRONIC e fasatura variabile alberi a camme Doppio VANOS	
Cilindrata effettiva	cm <sup>3</sup>	1998	1998
Corsa/alesaggio	mm	94,6 / 82,0	94,6 / 82,0
Compressione	:1	11,0	10,2
Carburante		RON 90-98	RON 90-98
Carburante raccomandato		RON 95	RON 95
Potenza	kW/CV	135 / 184	185 / 252
a giri	g/min	5000	5200
Coppia	Nm	290 (270)	350
a giri	g/min	1350 – 4600	1450 – 4800
<b>Impianto elettrico</b>			
Batteria/sede	Ah/–	90 /bagagliaio	90 /bagagliaio
<b>Dinamica di guida e sicurezza</b>			
Sospensioni anteriori		asse anteriore a doppio snodo in alluminio con variazione dell'incidenza, piccolo braccio a terra positivo, compensazione delle forze trasversali, riduzione del beccheggio in frenata	
Sospensioni posteriori		asse a cinque bracci in costruzione leggera di acciaio	
Freni anteriori		a disco, pinza flottante, ventilati	
Freni posteriori		a disco, pinza flottante, ventilati	
Sistemi di stabilità di guida		di serie: DSC incl. ABS, ASC e DTC (Dynamic Traction Control), assistente frenata in curva CBC, assistente di frenata DBC, funzione freni asciutti, compensazione del fading, assistente di partenza;	
Equipaggiamenti di sicurezza		di serie: di serie: airbag per guidatore e passeggero, airbag laterali per guidatore e passeggero con airbag per la testa combinati, cinture automatiche di sicurezza a tre punti per tutti i sedili, anteriormente con tendicintura e limitatore di sforzo, sensori di crash, sistema anticapottamento, indicatore pressione pneumatici	
Sterzo		servosterzo elettromeccanico a pignone e cremagliera (EPS) con funzione Servotronic; optional: Sterzo variabile sportivo	
Rapporto di demoltiplicazione	:1	15,0	15,0
Pneumatici ant./ post.		225/50 R17 94W	225/50 R17 98W XL
Cerchi ant./ post.		7,5J x 17 lega	7,5J x 17 lega

			<b>BMW 420i Cabrio</b>	<b>BMW 430i Cabrio</b>
<b>Cambio</b>				
Tipo			manuale a 6 rapporti (optional: Steptronic a 8 rapporti)	
Rapporti	I	:1	4,002 (5,000)	3,683 (5,000)
	II	:1	2,130 (3,200)	2,062 (3,200)
	III	:1	1,396 (2,143)	1,313 (2,143)
	IV	:1	1,000 (1,720)	1,000 (1,720)
	V	:1	0,781 (1,314)	0,809 (1,314)
	VI	:1	0,668 (1,000)	0,677 (1,000)
	VII	:1	-- (0,822)	-- (0,822)
	VIII	:1	-- (0,640)	-- (0,640)
	R	:1	3,647 (3,456)	3,348 (3,456)
Rapporto del differenziale			3,462 (2,813)	3,909 (2,813)
<b>Prestazioni</b>				
Rapporto massa/potenza (DIN)	kg/kW		12,6 (12,7)	9,2 (9,4)
Potenza specifica	kW/l		67,6	92,6
Accelerazione 0–100 km/h	s		8,2 (8,4)	6,4 (6,3)
Velocità massima	km/h		230 (230)	250 (250)
<b>BMW EfficientDynamics</b>				
Misure BMW EfficientDynamics di serie			Brake Energy Regeneration con indicazione del recupero, servosterzo elettromeccanico, funzione Auto Start/ Stop, indicatore punto ottimale di cambiata, modalità ECO PRO; con modalità di veleggio (cambio automatico), lightweight design intelligente, caratteristiche aerodinamiche ottimizzate, gruppi secondari controllati in base al fabbisogno, pompa dell'olio regolata dalla mappatura, differenziale posteriore con caratteristiche di esercizio a caldo ottimizzate, pneumatici a resistenza al rotolamento ridotta	
<b>Consumo nel ciclo di prova UE <sup>2)</sup></b>				
con pneumatici di serie				
urbano	l/100 km		8,0 (7,6)	8,6 (7,5)
extraurbano	l/100 km		5,1 (4,8)	5,5 (5,0)
combinato	l/100 km		6,2 (5,8)	6,6 (5,9)
CO <sub>2</sub>	g/km		145 (136)	154 (138)
con cerchi 8J x 18 e pneumatici 225/45 R18 e con pneumatici invernali con cerchi anteriori 8J x 18, posteriori 8,5J x 18 e pneumatici anteriori 225/45 R18, posteriori 255/40 R18, con cerchi anteriori 8J x 19, posteriori 8,5J x 19 e pneumatici anteriori 225/40 R19, posteriori 255/35 R19				
urbano	l/100 km		8,6 (8,1)	9,0 (7,9)
extraurbano	l/100 km		5,5 (5,1)	5,8 (5,3)
combinato	l/100 km		6,6 (6,2)	7,0 (6,3)
CO <sub>2</sub>	g/km		153 (144)	162 (146)
Classe antinquinamento			Euro 6	Euro 6

Dati tecnici validi solo per mercati ACEA/Dati di omologazione validi in parte solo per la Germania (pesi)  
 i valori in parentesi sono validi per cambi automatici

<sup>1)</sup> quantità cambio olio

<sup>2)</sup> i valori di consumo di carburante e di CO<sub>2</sub> dipendono dalla misura degli pneumatici selezionata

# BMW Serie 4 Cabrio. 430i xDrive.

<b>BMW 430i xDrive Cabrio</b>		
<b>Carrozzeria</b>		
Numero porte / posti		2 / 4
Lungh./ largh./ alt. (a vuoto)	mm	4640 / 1825 / 1399
Passo	mm	2810
Carreggiata ant./post.	mm	1543 / 1593
Luce a terra	mm	145
Diametro di sterzata	m	11,8
Capacità serbatoio	ca. l	60
Olio motore <sup>1)</sup>	l	5,25
Massa a vuoto DIN/UE	kg	1805/1880
Carico utile DIN	kg	450
Peso complessivo legale	kg	2255
Carico per asse ant./ post.	kg	1035 / 1255
Carico trainabile (12%) frenato / non frenato	kg	1700 / 750
Carico sul tetto/ al timone	kg	– / 75
Volume del bagagliaio	l	370
Resistenza aerodinamica	c <sub>x</sub> x A	0,31 x 2,16
<b>Motore</b>		
Tipo/ no. cilindri / valvole		in linea / 4 / 4
Tecnologia motore		tecnologia BMW TwinPower Turbo con turbocompressore TwinScroll, iniezione diretta di carburante High Precision Injection, comando valvole variabile VALVETRONIC e fasatura variabile alberi a camme Doppio VANOS
Cilindrata effettiva	cm <sup>3</sup>	1998
Corsa/alesaggio	mm	94,6 / 82,0
Compressione	:1	10,2
Carburante		RON 90-98
Carburante raccomandato		RON 95
Potenza	kW/CV	185 / 252
a giri	g/min	5200
Coppia	Nm	350
a giri	g/min	1450 – 4800
<b>Impianto elettrico</b>		
Batteria/sede	Ah/–	90 /bagagliaio
<b>Dinamica di guida e sicurezza</b>		
Sospensioni anteriori		asse anteriore a doppio snodo in alluminio con variazione dell'incidenza, piccolo braccio a terra positivo, compensazione delle forze trasversali, riduzione del beccheggio in frenata
Sospensioni posteriori		asse a cinque bracci in costruzione leggera di acciaio
Freni anteriori		a disco, pinza flottante, ventilati
Freni posteriori		a disco, pinza flottante, ventilati
Sistemi di stabilità di guida		di serie: DSC incl. ABS, ASC e DTC (Dynamic Traction Control), assistente frenata in curva CBC, assistente di frenata DBC, funzione freni asciutti, compensazione del fading, assistente di partenza, interconnessione con il sistema di trazione integrale xDrive;
Equipaggiamenti di sicurezza		di serie: di serie: airbag per guidatore e passeggero, airbag laterali per guidatore e passeggero con airbag per la testa combinati, cinture automatiche di sicurezza a tre punti per tutti i sedili, anteriormente con tendicintura e limitatore di sforzo, sensori di crash, sistema anticapottamento, indicatore pressione pneumatici
Sterzo		servosterzo elettromeccanico a pignone e cremagliera (EPS) con funzione Servotronic; optional: Sterzo variabile sportivo
Rapporto di demoltiplicazione	:1	15,0
Pneumatici ant./ post.		225/50 R17 98W XL
Cerchi ant./ post.		7,5J x 17 lega

**BMW 430i xDrive Cabrio**

**Cambio**

Tipo		Steptronic a 8 rapporti	
Rapporti	I	:1	5,000
	II	:1	3,200
	III	:1	2,143
	IV	:1	1,720
	V	:1	1,314
	VI	:1	1,000
	VII	:1	0,822
	VIII	:1	0,640
	R	:1	3,456
Rapporto del differenziale		:1	2,813

**Prestazioni**

Rapporto massa/potenza (DIN)	kg/kW	9,8
Potenza specifica	kW/l	92,6
Accelerazione 0–100 km/h	s	6,4
Velocità massima	km/h	250

**BMW EfficientDynamics**

Misure BMW EfficientDynamics di serie	Brake Energy Regeneration con indicazione del recupero, servosterzo elettromeccanico, funzione Auto Start/ Stop, modalità ECO PRO; con modalità di veleggio, lightweight design intelligente, caratteristiche aerodinamiche ottimizzate, gruppi secondari controllati in base al fabbisogno, pompa dell'olio regolata dalla mappatura, differenziale posteriore e ripartitore di coppia con caratteristiche di esercizio a caldo ottimizzate, pneumatici a resistenza al rotolamento ridotta
---------------------------------------	----------------------------------------------------------------------------------------------------------------------------------------------------------------------------------------------------------------------------------------------------------------------------------------------------------------------------------------------------------------------------------------------------------------------------------------------------------------------------------------------

**Consumo nel ciclo di prova**

<b>UE <sup>2)</sup></b>		
con pneumatici di serie		
urbano	l/100 km	8,1
extraurbano	l/100 km	5,4
combinato	l/100 km	6,4
CO <sub>2</sub>	g/km	149
con cerchi 8J x 18 e pneumatici 225/45 R18 e con pneumatici invernali con cerchi anteriori 8J x 18, posteriori 8,5J x 18 e pneumatici anteriori 225/45 R18, posteriori 255/40 R18, con cerchi anteriori 8J x 19, posteriori 8,5J x 19 e pneumatici anteriori 225/40 R19, posteriori 255/35 R19		
urbano	l/100 km	8,5
extraurbano	l/100 km	5,7
combinato	l/100 km	6,7
CO <sub>2</sub>	g/km	156
Classe antinquinamento		Euro 6

Dati tecnici validi solo per mercati ACEA/Dati di omologazione validi in parte solo per la Germania (pesi)

<sup>1)</sup> quantità cambio olio

<sup>2)</sup> i valori di consumo di carburante e di CO<sub>2</sub> dipendono dalla misura degli pneumatici selezionata

# BMW Serie 4 Cabrio. 440i.

<b>BMW 440i Cabrio</b>		
<b>Carrozzeria</b>		
Numero porte / posti		2 / 4
Lungh./ largh./ alt. (a vuoto)	mm	4640 / 1825 / 1384
Passo	mm	2810
Carreggiata ant./post.	mm	1544 / 1593
Luce a terra	mm	130
Diametro di sterzata	m	11,3
Capacità serbatoio	ca. l	60
Olio motore <sup>1)</sup>	l	6,5
Massa a vuoto DIN/UE	kg	1770 / 1845
Carico utile DIN	kg	460
Peso complessivo legale	kg	2230
Carico per asse ant./ post.	kg	995 / 1255
Carico trainabile (12%) frenato / non frenato	kg	1700 / 750
Carico sul tetto/ al timone	kg	-- 7575
Volume del bagagliaio	l	370
Resistenza aerodinamica	c <sub>x</sub> x A	0,30 x 2,16
<b>Motore</b>		
Tipo/ no. cilindri / valvole		in linea / 6 / 4
Tecnologia motore		tecnologia BMW TwinPower Turbo con turbocompressore TwinScroll, iniezione diretta di carburante High Precision Injection, comando valvole variabile VALVETRONIC e fasatura variabile alberi a camme Doppio VANOS
Cilindrata effettiva	cm <sup>3</sup>	2998
Corsa / alesaggio	mm	94,6 / 82,0
Compressione	:1	11,0
Carburante		RON 90-98
Carburante raccomandato		RON 95
Potenza	kW/CV	240 / 326
a giri	g/min	5500
Coppia	Nm	450
a giri	g/min	1380 – 5000
<b>Impianto elettrico</b>		
Batteria/sede	Ah/–	90 /bagagliaio
<b>Dinamica di guida e sicurezza</b>		
Sospensioni anteriori		asse anteriore a doppio snodo in alluminio con variazione dell'incidenza, piccolo braccio a terra positivo, compensazione delle forze trasversali, riduzione del beccheggio in frenata
Sospensioni posteriori		asse a cinque bracci in costruzione leggera di acciaio
Freni anteriori		a disco, pinza flottante, ventilati
Freni posteriori		a disco, pinza flottante, ventilati
Sistemi di stabilità di guida		di serie: DSC incl. ABS, ASC e DTC (Dynamic Traction Control), assistente frenata in curva CBC, assistente di frenata DBC, funzione freni asciutti, compensazione del fading, assistente di partenza;
Equipaggiamenti di sicurezza		di serie: di serie: airbag per guidatore e passeggero, airbag laterali per guidatore e passeggero con airbag per la testa combinati, cinture automatiche di sicurezza a tre punti per tutti i sedili, anteriormente con tendicintura e limitatore di sforzo, sensori di crash, sistema anticapottamento, indicatore pressione pneumatici
Sterzo		servosterzo elettromeccanico a pignone e cremagliera (EPS) con funzione Servotronic; optional: Sterzo variabile sportivo
Rapporto di demoltiplicazione	:1	15,0
Pneumatici ant./ post.		225/50 R17 98W XL
Cerchi ant./ post.		7,5J x 17 lega

**BMW 440i Cabrio**

**Cambio**

Tipo		Steptronic a 8 rapporti	
Rapporti	I	:1	5,000
	II	:1	3,200
	III	:1	2,143
	IV	:1	1,720
	V	:1	1,314
	VI	:1	1,000
	VII	:1	0,822
	VIII	:1	0,640
	R	:1	3,456
Rapporto del differenziale		:1	2,813

**Prestazioni**

Rapporto massa/potenza (DIN)	kg/kW	7,4
Potenza specifica	kW/l	80,1
Accelerazione 0-100 km/h	s	5,4
Velocità massima	km/h	250

**BMW EfficientDynamics**

Misure BMW EfficientDynamics di serie

Brake Energy Regeneration con indicazione del recupero, servosterzo elettromeccanico, funzione Auto Start/ Stop, modalità ECO PRO; con modalità di veleggio, lightweight design intelligente, caratteristiche aerodinamiche ottimizzate, gruppi secondari controllati in base al fabbisogno, pompa dell'olio regolata dalla mappatura, differenziale posteriore con caratteristiche di esercizio a caldo ottimizzate, pneumatici a resistenza al rotolamento ridotta

**Consumo nel ciclo di prova**

**UE <sup>2)</sup>**

con pneumatici di serie		
urbano	l/100 km	9,1
extraurbano	l/100 km	5,5
combinato	l/100 km	6,8
CO <sub>2</sub>	g/km	159
con cerchi 8J x 18 e pneumatici 225/45 R18 e con pneumatici invernali con cerchi anteriori 8J x 18, posteriori 8,5J x 18 e pneumatici anteriori 225/45 R18, posteriori 255/40 R18, con cerchi anteriori 8J x 19, posteriori 8,5J x 19 e pneumatici anteriori 225/40 R19, posteriori 255/35 R19		
urbano	l/100 km	9,5
extraurbano	l/100 km	5,8
combinato	l/100 km	7,2
CO <sub>2</sub>	g/km	167
Classe antinquinamento		Euro 6

Dati tecnici validi solo per mercati ACEA/Dati di omologazione validi in parte solo per la Germania (pesi)

<sup>1)</sup> quantità cambio olio

<sup>2)</sup> i valori di consumo di carburante e di CO<sub>2</sub> dipendono dalla misura degli pneumatici selezionata



# BMW Serie 4 Cabrio. 440i xDrive.

<b>BMW 440i xDrive Cabrio</b>		
<b>Carrozzeria</b>		
Numero porte / posti		2 / 4
Lungh./ largh./ alt. (a vuoto)	mm	4640 / 1825 / 1399
Passo	mm	2810
Carreggiata ant./post.	mm	1543 / 1593
Luce a terra	mm	145
Diametro di sterzata	m	11,8
Capacità serbatoio	ca. l	60
Olio motore <sup>1)</sup>	l	6,5
Massa a vuoto DIN/UE	kg	1850 / 1925
Carico utile DIN	kg	450
Peso complessivo legale	kg	2300
Carico per asse ant./ post.	kg	1075 / 1255
Carico trainabile (12%) frenato / non frenato	kg	1800 / 750
Carico sul tetto/ al timone	kg	– / 75
Volume del bagagliaio	l	370
Resistenza aerodinamica	c <sub>x</sub> x A	0,31 x 2,16
<b>Motore</b>		
Tipo/ no. cilindri / valvole		in linea /6/ 4
Tecnologia motore		tecnologia BMW TwinPower Turbo con turbocompressore TwinScroll, iniezione diretta di carburante High Precision Injection, comando valvole variabile VALVETRONIC e fasatura variabile alberi a camme Doppio VANOS
Cilindrata effettiva	cm <sup>3</sup>	2998
Corsa/alesaggio	mm	94,6 / 82,0
Compressione	:1	11,0
Carburante		RON 90-98
Carburante raccomandato		RON 95
Potenza	kW/CV	240 / 326
a giri	g/min	5500
Coppia	Nm	450
a giri	g/min	1380 – 5000
<b>Impianto elettrico</b>		
Batteria/sede	Ah/–	90 /bagagliaio
<b>Dinamica di guida e sicurezza</b>		
Sospensioni anteriori		asse anteriore a doppio snodo in alluminio con variazione dell'incidenza, piccolo braccio a terra positivo, compensazione delle forze trasversali, riduzione del beccheggio in frenata
Sospensioni posteriori		asse a cinque bracci in costruzione leggera di acciaio
Freni anteriori		a disco, pinza flottante, ventilati
Freni posteriori		a disco, pinza flottante e pistone unico, ventilati
Sistemi di stabilità di guida		di serie: DSC incl. ABS, ASC e DTC (Dynamic Traction Control), assistente frenata in curva CBC, assistente di frenata DBC, funzione freni asciutti, compensazione del fading, assistente di partenza, interconnessione con il sistema di trazione integrale xDrive;
Equipaggiamenti di sicurezza		di serie: di serie: airbag per guidatore e passeggero, airbag laterali per guidatore e passeggero con airbag per la testa combinati, cinture automatiche di sicurezza a tre punti per tutti i sedili, anteriormente con tendicintura e limitatore di sforzo, sensori di crash, sistema anticapottamento, indicatore pressione pneumatici
Sterzo		servosterzo elettromeccanico a pignone e cremagliera (EPS) con funzione Servotronic; optional: Sterzo variabile sportivo
Rapporto di demoltiplicazione	:1	15,1
Pneumatici ant./ post.		225/50 R17 98W XL
Cerchi ant./ post.		7,5J x 17 lega

**BMW 440i xDrive Cabrio**

**Cambio**

Tipo		Steptronic a 8 rapporti	
Rapporti	I	:1	5,000
	II	:1	3,200
	III	:1	2,143
	IV	:1	1,720
	V	:1	1,314
	VI	:1	1,000
	VII	:1	0,822
	VIII	:1	0,640
	R	:1	3,456
Rapporto del differenziale		:1	2,813

**Prestazioni**

Rapporto massa/potenza (DIN)	kg/kW	7,7
Potenza specifica	kW/l	80,1
Accelerazione 0–100 km/h	s	5,4
Velocità massima	km/h	250

**BMW EfficientDynamics**

Misure BMW EfficientDynamics di serie	Brake Energy Regeneration con indicazione del recupero, servosterzo elettromeccanico, funzione Auto Start/ Stop, modalità ECO PRO; con modalità di veleggio, lightweight design intelligente, caratteristiche aerodinamiche ottimizzate, gruppi secondari controllati in base al fabbisogno, pompa dell'olio regolata dalla mappatura, differenziale posteriore e ripartitore di coppia con caratteristiche di esercizio a caldo ottimizzate, pneumatici a resistenza al rotolamento ridotta
---------------------------------------	----------------------------------------------------------------------------------------------------------------------------------------------------------------------------------------------------------------------------------------------------------------------------------------------------------------------------------------------------------------------------------------------------------------------------------------------------------------------------------------------

**Consumo nel ciclo di prova**

<b>UE <sup>2)</sup></b>		
con pneumatici di serie		
urbano	l/100 km	9,8
extraurbano	l/100 km	5,8
combinato	l/100 km	7,3
CO <sub>2</sub>	g/km	169
con cerchi 8J x 18 e pneumatici 225/45 R18 e con pneumatici invernali con cerchi anteriori 8J x 18, posteriori 8,5J x 18 e pneumatici anteriori 225/45 R18, posteriori 255/40 R18, con cerchi anteriori 8J x 19, posteriori 8,5J x 19 e pneumatici anteriori 225/40 R19, posteriori 255/35 R19		
urbano	l/100 km	10,3
extraurbano	l/100 km	6,1
combinato	l/100 km	7,6
CO <sub>2</sub>	g/km	177
Classe antinquinamento		Euro 6

Dati tecnici validi solo per mercati ACEA/Dati di omologazione validi in parte solo per la Germania (pesi)

<sup>1)</sup> quantità cambio olio

<sup>2)</sup> i valori di consumo di carburante e di CO<sub>2</sub> dipendono dalla misura degli pneumatici selezionata

# BMW Serie 4 Cabrio. 420d.

<b>BMW 420d Cabrio</b>		
<b>Carrozzeria</b>		
Numero porte / posti		2 / 4
Lungh./ largh./ alt. (a vuoto)	mm	4640 / 1825 / 1384
Passo	mm	2810
Carreggiata ant./post.	mm	1544 / 1593
Luce a terra	mm	130
Diametro di sterzata	m	11,3
Capacità serbatoio	ca. l	57
Olio motore <sup>1)</sup>	l	5,0
Massa a vuoto DIN/UE	kg	1700 / 1775 (1715 / 1790)
Carico utile DIN	kg	470
Peso complessivo legale	kg	2170 (2185)
Carico per asse ant./ post.	kg	965 / 1255
Carico trainabile (12%) frenato / non frenato	kg	1600 / 745
Carico sul tetto/ al timone	kg	— / 75
Volume del bagagliaio	l	370
Resistenza aerodinamica	$c_x \times A$	0,28 x 2,16
<b>Motore</b>		
Tipo/ no. cilindri / valvole		in linea /4/ 4
Tecnologia motore		Tecnologia BMW TwinPower Turbo: turbocompressore con geometria variabile al lato di aspirazione; iniezione diretta Common-rail con iniettori elettromagnetici (pressione massima d'iniezione: 2000 bar)
Cilindrata effettiva	cm <sup>3</sup>	1995
Corsa / alesaggio	mm	90,0/84,0
Compressione	:1	16,5
Carburante		diesel
Potenza	kW/CV	140 / 190
a giri	g/min	4000
Coppia	Nm	400
a giri	g/min	1750 – 2500
<b>Impianto elettrico</b>		
Batteria/sede	Ah/—	90 /bagagliaio
<b>Dinamica di guida e sicurezza</b>		
Sospensioni anteriori		asse anteriore a doppio snodo in alluminio con variazione dell'incidenza, piccolo braccio a terra positivo, compensazione delle forze trasversali, riduzione del beccheggio in frenata
Sospensioni posteriori		asse a cinque bracci in costruzione leggera di acciaio
Freni anteriori		a disco, pinza flottante e pistone unico, ventilati
Freni posteriori		a disco, pinza flottante e pistone unico, ventilati
Sistemi di stabilità di guida		di serie: DSC incl. ABS, ASC e DTC (Dynamic Traction Control), assistente frenata in curva CBC, assistente di frenata DBC, funzione freni asciutti, compensazione del fading, assistente di partenza;
Equipaggiamenti di sicurezza		di serie: di serie: airbag per guidatore e passeggero, airbag laterali per guidatore e passeggero con airbag per la testa combinati, cinture automatiche di sicurezza a tre punti per tutti i sedili, anteriormente con tendicintura e limitatore di sforzo, sistema protezione anticappottamento, sensori di crash, indicatore pressione pneumatici
Sterzo		servosterzo elettromeccanico a pignone e cremagliera (EPS) con funzione Servotronic; optional: Sterzo variabile sportivo
Rapporto di demoltiplicazione	:1	15,0
Pneumatici ant./ post.		225/50 R17 94W
Cerchi ant./ post.		7,5J x 17 lega

**BMW 420d Cabrio**

**Cambio**

Tipo	manuale a 6 rapporti	
Rapporti	I	:1 4,110 (5,000)
	II	:1 2,248 (3,200)
	III	:1 1,403 (2,143)
	IV	:1 1,000 (1,720)
	V	:1 0,802 (1,314)
	VI	:1 0,659 (1,000)
	VII	:1 -- (0,822)
	VIII	:1 -- (0,640)
	R	:1 3,727 (3,456)
Rapporto del differenziale	:1	3,385 (2,813)

**Prestazioni**

Rapporto massa/potenza	kg/kW	12,1 (12,3)
Potenza specifica	kW/l	70,2
Accelerazione 0-100	s	8,1 (8,0)
Velocità massima	km/h	235 (228)

**BMW EfficientDynamics**

Misure BMW EfficientDynamics di serie Brake Energy Regeneration con indicazione del recupero, servosterzo elettromeccanico, funzione Auto Start/ Stop, indicatore punto ottimale di cambiata, modalità ECO PRO; con modalità di veleggio (cambio automatico), lightweight design intelligente, caratteristiche aerodinamiche ottimizzate, gruppi secondari regolati in base al fabbisogno, pompa dell'olio regolata dalla mappatura, differenziale posteriore con caratteristiche di esercizio a caldo ottimizzate, pneumatici a resistenza al rotolamento ridotta

**Consumo nel ciclo di**

con pneumatici di serie		
urbano	l/100 km	5,7 (5,2)
extraurbano	l/100 km	4,3 (3,9)
combinato	l/100 km	4,8 (4,4)
CO <sub>2</sub>	g/km	127 (116)
con cerchi 8J x 18 e pneumatici 225/45 R18 e con pneumatici invernali con cerchi anteriori 8J x 18, posteriori 8,5J x 18 e pneumatici anteriori 225/45 R18, posteriori 255/40 R18, con cerchi anteriori 8J x 19, posteriori 8,5J x 19 e pneumatici anteriori 225/40 R19, posteriori 255/35 R19		
urbano	l/100 km	6,1 (5,6)
extraurbano	l/100 km	4,5 (4,2)
combinato	l/100 km	5,1 (4,7)
CO <sub>2</sub>	g/km	134 (124)
Classe antinquinamento		Euro 6

Dati tecnici validi solo per mercati ACEA/Dati di omologazione validi in parte solo per la Germania (pesi)  
 i valori in parentesi sono validi per cambi automatici

<sup>1)</sup> quantità cambio olio

<sup>2)</sup> i valori di consumo di carburante e di CO<sub>2</sub> dipendono dalla misura degli pneumatici selezionata

# BMW Serie 4 Cabrio. 430d.

<b>BMW 430d Cabrio</b>		
<b>Carrozzeria</b>		
Numero porte / posti		2 / 4
Lungh./ largh./ alt. (a vuoto)	mm	4640 / 1825 / 1384
Passo	mm	2810
Carreggiata ant./post.	mm	1544 / 1593
Luce a terra	mm	130
Diametro di sterzata	m	11,3
Capacità serbatoio	ca. l	57
Olio motore <sup>1)</sup>	l	6,5
Massa a vuoto DIN/UE	kg	1770 / 1845
Carico utile DIN	kg	450
Peso complessivo legale	kg	2220
Carico per asse ant./ post.	kg	1025 / 1230
Carico trainabile (12%) frenato / non frenato	kg	1800 / 750
Carico sul tetto/ al timone	kg	— / 75
Volume del bagagliaio	l	370
Resistenza aerodinamica	c <sub>x</sub> x A	0,29 x 2,16
<b>Motore</b>		
Tipo/ no. cilindri / valvole		in linea / 6 / 4
Tecnologia motore		Tecnologia BMW TwinPower Turbo: turbocompressore con geometria variabile al lato di aspirazione; iniezione diretta Common-rail con iniettori elettromagnetici, pressione massima d'iniezione: 1800 bar
Cilindrata effettiva	cm <sup>3</sup>	2993
Corsa / alesaggio	mm	90,0/84,0
Compressione	:1	16,5
Carburante		diesel
Potenza	kW/CV	190/258
a giri	g/min	4000
Coppia	Nm	560
a giri	g/min	1500 — 3000
<b>Impianto elettrico</b>		
Batteria/sede	Ah/—	90 /bagagliaio
<b>Dinamica di guida e sicurezza</b>		
Sospensioni anteriori		asse anteriore a doppio snodo in alluminio con variazione dell'incidenza, piccolo braccio a terra positivo, compensazione delle forze trasversali, riduzione del beccheggio in frenata
Sospensioni posteriori		asse a cinque bracci in costruzione leggera di acciaio
Freni anteriori		a disco, pinza flottante e pistone unico, ventilati
Freni posteriori		a disco, pinza flottante e pistone unico, ventilati
Sistemi di stabilità di guida		di serie: DSC incl. ABS, ASC e DTC (Dynamic Traction Control), assistente frenata in curva CBC, assistente di frenata DBC, funzione freni asciutti, compensazione del fading, assistente di partenza;
Equipaggiamenti di sicurezza		di serie: di serie: airbag per guidatore e passeggero, airbag laterali per guidatore e passeggero con airbag per la testa combinati, cinture automatiche di sicurezza a tre punti per tutti i sedili, anteriormente con tendicintura e limitatore di sforzo, sistema protezione anticapottamento, sensori di crash, indicatore pressione pneumatici
Sterzo		servosterzo elettromeccanico a pignone e cremagliera (EPS) con funzione Servotronic; optional: Sterzo variabile sportivo
Rapporto di demoltiplicazione	:1	15,0
Pneumatici ant./ post.		225/50 R17 94W
Cerchi ant./ post.		7,5J x 17 lega

**BMW 430d Cabrio**

**Cambio**

Tipo	Steptronic a 8 rapporti	
Rapporti	I	:1
	II	:1
	III	:1
	IV	:1
	V	:1
	VI	:1
	VII	:1
	VIII	:1
	R	:1
Rapporto del differenziale	:1	

**Prestazioni**

Rapporto massa/potenza	kg/kW	9,3
Potenza specifica	kW/l	63,5
Accelerazione 0-100	s	5,9
Velocità massima	km/h	250

**BMW EfficientDynamics**

Misure BMW	Brake Energy Regeneration con indicazione del recupero, servosterzo elettromeccanico, funzione Auto Start/ Stop, modalità ECO PRO con modalità di veleggio, lightweight design intelligente, caratteristiche aerodinamiche ottimizzate, gruppi secondari controllati in base al fabbisogno, differenziale posteriore con caratteristiche di esercizio a caldo ottimizzate, pneumatici a resistenza al rotolamento ridotta,
EfficientDynamics di serie	

**Consumo nel ciclo di**

con pneumatici di serie		
urbano	l/100 km	6,1
extraurbano	l/100 km	4,8
combinato	l/100 km	5,3
CO <sub>2</sub>	g/km	139
con cerchi 8J x 18 e pneumatici 225/45 R18 e con pneumatici invernali con cerchi anteriori 8J x 18, posteriori 8,5J x 18 e pneumatici anteriori 225/45 R18, posteriori 255/40 R18, con cerchi anteriori 8J x 19, posteriori 8,5J x 19 e pneumatici anteriori 225/40 R19, posteriori 255/35 R19		
urbano	l/100 km	6,3
extraurbano	l/100 km	5,0
combinato	l/100 km	5,5
CO <sub>2</sub>	g/km	144
Classe antinquinamento	Euro 6	

Dati tecnici validi solo per mercati ACEA/Dati di omologazione validi in parte solo per la Germania (pesi)

<sup>1)</sup> quantità cambio olio

<sup>2)</sup> i valori di consumo di carburante e di CO<sub>2</sub> dipendono dalla misura degli pneumatici selezionata

# BMW Serie 4 Cabrio. 435d xDrive.

## BMW 435d xDrive Cabrio

### Carrozzeria

Numero porte / posti		2 / 4
Lungh./ largh./ alt. (a vuoto)	mm	4640 / 1825 / 1399
Passo	mm	2810
Carreggiata ant./post.	mm	1543 / 1593
Luce a terra	mm	145
Diametro di sterzata	m	11,8
Capacità serbatoio	ca. l	57
Olio motore <sup>1)</sup>	l	6,5
Massa a vuoto DIN/UE	kg	1850 / 1925
Carico utile DIN	kg	440
Peso complessivo legale	kg	2290
Carico per asse ant./ post.	kg	1095 / 1230
Carico trainabile (12%) frenato / non frenato	kg	1800 / 750
Carico sul tetto/ al timone	kg	— / 75
Volume del bagagliaio	l	370
Resistenza aerodinamica	c <sub>x</sub> x A	0,30 x 2,16

### Motore

Tipo/ no. cilindri / valvole		in linea / 6 / 4
Tecnologia motore		Tecnologia BMW TwinPower Turbo: sovralimentazione a geometria variabile, compressore con geometria variabile al lato di aspirazione; iniezione diretta Common-rail con iniettori piezoelettrici, pressione massima d'iniezione: 2000 bar
Cilindrata effettiva	cm <sup>3</sup>	2993
Corsa / alesaggio	mm	90,0 / 84,0
Compressione	:1	16,5
Carburante		diesel
Potenza	kW/CV	230 / 313
a giri	g/min	4400
Coppia	Nm	630
a giri	g/min	1500 — 2500

### Impianto elettrico

Batteria/sede	Ah/—	90 /bagagliaio
---------------	------	----------------

### Dinamica di guida e sicurezza

Sospensioni anteriori		asse anteriore a doppio snodo in alluminio con variazione dell'incidenza, piccolo braccio a terra positivo, compensazione delle forze trasversali, riduzione del
Sospensioni posteriori		asse a cinque bracci in costruzione leggera di acciaio
Freni anteriori		a disco, pinza flottante e pistone unico, ventilati
Freni posteriori		a disco, pinza flottante e pistone unico, ventilati
Sistemi di stabilità di guida		di serie: DSC incl. ABS, ASC e DTC (Dynamic Traction Control), assistente frenata in curva CBC, assistente di frenata DBC, funzione freni asciutti, compensazione del fading, assistente di partenza, interconnessione con il sistema di trazione integrale xDrive in Integrated Chassis Management (ICM);
Equipaggiamenti di sicurezza		di serie: di serie: airbag per guidatore e passeggero, airbag laterali per guidatore e passeggero con airbag per la testa combinati, cinture automatiche di sicurezza a tre punti per tutti i sedili, anteriormente con tendicintura e limitatore di sforzo, sistema protezione anticapottamento, sensori di crash, indicatore pressione pneumatici
Sterzo		servosterzo elettromeccanico a pignone e cremagliera (EPS) con funzione Servotronic; optional: Sterzo variabile sportivo
Rapporto di demoltiplicazione	:1	15,1
Pneumatici ant./ post.		225/50 R17 94W
Cerchi ant./ post.		7,5J x 17 lega

**BMW 435d xDrive Cabrio**

**Cambio**

Tipo	Steptronic a 8 rapporti	
Rapporti	I	:1
		4,714
	II	:1
		3,143
	III	:1
		2,106
	IV	:1
		1,667
	V	:1
		1,285
	VI	:1
		1,000
	VII	:1
		0,839
	VIII	:1
		0,667
	R	:1
		3,317
Rapporto del differenziale		:1
		2,563

**Prestazioni**

Rapporto massa/potenza	kg/kW	8,0
Potenza specifica	kW/l	76,8
Accelerazione 0-100	s	5,2
Velocità massima	km/h	250

**BMW EfficientDynamics**

Misure BMW	Brake Energy Regeneration con indicazione del recupero, servosterzo elettromeccanico, funzione Auto Start/ Stop, modalità ECO PRO con modalità di veleggio, lightweight design intelligente, caratteristiche aerodinamiche ottimizzate, gruppi secondari controllati in base al fabbisogno, differenziale posteriore e convertitore di coppia con caratteristiche di esercizio a caldo ottimizzate, pneumatici a resistenza al rotolamento ridotta
EfficientDynamics di serie	

**Consumo nel ciclo di**

con pneumatici di serie		
urbano	l/100 km	6,8
extraurbano	l/100 km	5,2
combinato	l/100 km	5,7
CO <sub>2</sub>	g/km	151
con cerchi 8J x 18 e pneumatici 225/45 R18 e con pneumatici invernali con cerchi anteriori 8J x 18, posteriori 8,5J x 18 e pneumatici anteriori 225/45 R18, posteriori 255/40 R18, con cerchi anteriori 8J x 19, posteriori 8,5J x 19 e pneumatici anteriori 225/40 R19, posteriori 255/35 R19		
urbano	l/100 km	7,0
extraurbano	l/100 km	5,3
combinato	l/100 km	5,9
CO <sub>2</sub>	g/km	155
Classe antinquinamento		Euro 6

Dati tecnici validi solo per mercati ACEA/Dati di omologazione validi in parte solo per la Germania (pesi)

<sup>1)</sup> quantità cambio olio

<sup>2)</sup> i valori di consumo di carburante e di CO<sub>2</sub> dipendono dalla misura degli pneumatici selezionata



# BMW Serie 4 Gran Coupé. 420i, 430i.

		<b>BMW 420i Gran Coupé</b>	<b>BMW 430i Gran Coupé</b>
<b>Carrozzeria</b>			
Numero porte / posti		4 / 5	4 / 5
Lungh./ largh./ alt. (a vuoto)	mm	4640 / 1825 / 1389	4640 / 1825 / 1389
Passo	mm	2810	2810
Carreggiata ant./post.	mm	1545 / 1592	1545 / 1592
Luce a terra	mm	130	130
Diametro di sterzata	m	11,3	11,3
Capacità serbatoio	ca. l	60	60
Olio motore <sup>1)</sup>	l	5,25	5,25
Massa a vuoto DIN/UE	kg	1520 / 1595 (1540 / 1615)	1520 / 1595 (1540/1615)
Carico utile DIN	kg	560	560
Peso complessivo legale	kg	2080 (2100)	2080 (2100)
Carico per asse ant./ post.	kg	945 / 1210	955 / 1215
Carico trainabile (12%) frenato / non frenato	kg	1400 (1500) / 695	1600 / 745
Carico sul tetto/ al timone	kg	75 / 75	75 / 75
Volume del bagagliaio	l	480 – 1300	480 – 1300
Resistenza aerodinamica	c <sub>x</sub> x A	0,29 x 2,16	0,29 x 2,16
<b>Motore</b>			
Tipo/ no. cilindri / valvole		in linea / 4 / 4	in linea / 4 / 4
Tecnologia motore		tecnologia BMW TwinPower Turbo con turbocompressore TwinScroll, iniezione diretta di carburante High Precision Injection, comando valvole variabile (VALVETRONIC) e fasatura variabile alberi a camme Doppio VANOS	
Cilindrata effettiva	cm <sup>3</sup>	1998	1998
Corsa / alesaggio	mm	94,6 / 82,0	94,6 / 82,0
Compressione	:1	11,0	10,2
Carburante		RON 90-98	RON 90-98
Carburante raccomandato		RON 95	RON 95
Potenza	kW/CV	135 / 184	185 / 252
a giri	g/min	5000	5200
Coppia	Nm	290 (270)	350
a giri	g/min	1350 – 4600	1450 – 4800
<b>Impianto elettrico</b>			
Batteria/sede	Ah/–	90 /bagagliaio	90 /bagagliaio
<b>Dinamica di guida e sicurezza</b>			
Sospensioni anteriori		asse anteriore a doppio snodo in alluminio con variazione dell'incidenza, piccolo braccio a terra positivo, compensazione delle forze trasversali, riduzione del beccheggio in frenata	
Sospensioni posteriori		asse a cinque bracci in costruzione leggera di acciaio	
Freni anteriori		a disco, pinza flottante e pistone unico, ventilati	
Freni posteriori		a disco, pinza flottante e pistone unico, ventilati	
Sistemi di stabilità di guida		di serie: DSC incl. ABS, ASC e DTC (Dynamic Traction Control), assistente frenata in curva CBC, assistente di frenata DBC, funzione freni asciutti, compensazione del fading, assistente di partenza;	
Equipaggiamenti di sicurezza		di serie: di serie: airbag per guidatore e passeggero, airbag laterali per guidatore e passeggero, airbag per la testa per li sedili anteriori e posteriori, cinture automatiche di sicurezza a tre punti per tutti i sedili, anteriormente con tendicintura e limitatore di sforzo, sensori di crash, indicatore pressione pneumatici	
Sterzo		servosterzo elettromeccanico a pignone e cremagliera (EPS) con funzione Servotronic; optional: Sterzo variabile sportivo	
Rapporto di demoltiplicazione	:1	15,0	15,0
Pneumatici ant./ post.		225/50 R17 94W	225/50 R17 94W
Cerchi ant./ post.		7,5J x 17 lega	7,5J x 17 lega

			<b>BMW 420i Gran Coupé</b>	<b>BMW 430i Gran Coupé</b>
<b>Cambio</b>				
Tipo		manuale a 6 rapporti (optional: Steptronic a 8 rapporti)		
Rapporti	I	:1	4,002 (5,000)	3,683 (5,000)
	II	:1	2,130 (3,200)	2,062 (3,200)
	III	:1	1,396 (2,143)	1,313 (2,143)
	IV	:1	1,000 (1,720)	1,000 (1,720)
	V	:1	0,781 (1,314)	0,809 (1,314)
	VI	:1	0,668 (1,000)	0,677 (1,000)
	VII	:1	-- (0,822)	-- (0,822)
	VIII	:1	-- (0,640)	-- (0,640)
	R	:1	3,647 (3,456)	3,348 (3,456)
Rapporto del differenziale		:1	3,385 (2,813)	3,909 (2,813)
<b>Prestazioni</b>				
Rapporto massa/potenza (DIN)	kg/kW		11,3 (11,4)	8,2 (8,3)
Potenza specifica	kW/l		67,6	92,6
Accelerazione 0–100 km/h	s		7,5 (7,7)	5,9 (5,9)
Velocità massima	km/h		236 (236)	250 (250)
<b>BMW EfficientDynamics</b>				
Misure BMW EfficientDynamics di serie	Brake Energy Regeneration con indicazione del recupero, servosterzo elettromeccanico, funzione Auto Start/ Stop, indicatore punto ottimale di cambiata, modalità ECO PRO; con modalità di veleggio (cambio automatico), lightweight design intelligente, caratteristiche aerodinamiche ottimizzate, gruppi secondari controllati in base al fabbisogno, pompa dell'olio regolata dalla mappatura, differenziale posteriore con caratteristiche di esercizio a caldo ottimizzate, pneumatici a resistenza al rotolamento ridotta			
<b>Consumo nel ciclo di prova UE <sup>2)</sup></b>				
con pneumatici di serie				
urbano	l/100 km		7,7 (7,1)	7,9 (7,0)
extraurbano	l/100 km		4,7 (4,5)	5,1 (4,7)
combinato	l/100 km		5,8 (5,5)	6,1 (5,5)
CO <sub>2</sub>	g/km		134 (127)	143 (129)
con cerchi 8J x 18 e pneumatici 225/45 R18 e con pneumatici invernali con cerchi anteriori 8J x 18, posteriori 8,5J x 18 e pneumatici anteriori 225/45 R18, posteriori 255/40 R18, con cerchi anteriori 8J x 19, posteriori 8,5J x 19 e pneumatici anteriori 225/40 R19, posteriori 255/35 R19				
urbano	l/100 km		8,1 (7,6)	8,4 (7,4)
extraurbano	l/100 km		4,9 (4,7)	5,4 (4,9)
combinato	l/100 km		6,1 (5,8)	6,5 (5,8)
CO <sub>2</sub>	g/km		141 (134)	151 (136)
Classe antinquinamento			Euro 6	Euro 6

Dati tecnici validi solo per mercati ACEA/Dati di omologazione validi in parte solo per la Germania (pesi)  
 i valori in parentesi sono validi per cambi automatici

<sup>1)</sup> quantità cambio olio

<sup>2)</sup> i valori di consumo di carburante e di CO<sub>2</sub> dipendono dalla misura degli pneumatici selezionata

# BMW Serie 4 Gran Coupé. 420i xDrive, 430i xDrive.

		<b>BMW 420i xDrive Gran Coupé</b>	<b>BMW 430i xDrive Gran Coupé</b>
<b>Carrozzeria</b>			
Numero porte / posti		4 / 5	4 / 5
Lungh./ largh./ alt. (a vuoto)	mm	4640 / 1825 / 1404	4640 / 1825 / 1404
Passo	mm	2810	2810
Carreggiata ant./post.	mm	1543 / 1592	1543 / 1592
Luce a terra	mm	145	145
Diametro di sterzata	m	11,8	11,8
Capacità serbatoio	ca. l	60	60
Olio motore <sup>1)</sup>	l	5,25	5,25
Massa a vuoto DIN/UE	kg	1600 / 1675 (1615 / 1690)	1615 / 1690
Carico utile DIN	kg	560	560
Peso complessivo legale	kg	2160 (2175)	2175
Carico per asse ant./ post.	kg	995 / 1230	995 / 1230
Carico trainabile (12%) frenato / non frenato	kg	1700 / 750	1700 / 750
Carico sul tetto/ al timone	kg	75 / 75	75 / 75
Volume del bagagliaio	l	480 – 1300	480 – 1300
Resistenza aerodinamica	c <sub>x</sub> x A	0,30 x 2,16	0,30 x 2,16
<b>Motore</b>			
Tipo/ no. cilindri / valvole		in linea /4/ 4	in linea /4/ 4
Tecnologia motore		tecnologia BMW TwinPower Turbo con turbocompressore TwinScroll, iniezione diretta di carburante High Precision Injection, comando valvole variabile (VALVETRONIC) e fasatura variabile alberi a camme Doppio VANOS	
Cilindrata effettiva	cm <sup>3</sup>	1998	1998
Corsa / alesaggio	mm	94,6 / 82,0	94,6 / 82,0
Compressione	:1	11,0	10,2
Carburante		RON 90-98	RON 90-98
Carburante raccomandato		RON 95	RON 95
Potenza	kW/CV	135 / 184	185 / 252
a giri	g/min	5000	5200
Coppia	Nm	270	350
a giri	g/min	1350 – 4600	1450 – 4800
<b>Impianto elettrico</b>			
Batteria/sede	Ah/–	90 /bagagliaio	90 /bagagliaio
<b>Dinamica di guida e sicurezza</b>			
Sospensioni anteriori		asse anteriore a doppio snodo in alluminio con variazione dell'incidenza, piccolo braccio a terra positivo, compensazione delle forze trasversali, riduzione del beccheggio in frenata	
Sospensioni posteriori		asse a cinque bracci in costruzione leggera di acciaio	
Freni anteriori		a disco, pinza flottante e pistone unico, ventilati	
Freni posteriori		a disco, pinza flottante e pistone unico, ventilati	
Sistemi di stabilità di guida		di serie: DSC incl. ABS, ASC e DTC (Dynamic Traction Control), assistente frenata in curva CBC, assistente di frenata DBC, funzione freni asciutti, compensazione del fading, assistente di partenza, interconnessione con il sistema di trazione integrale xDrive;	
Equipaggiamenti di sicurezza		di serie: di serie: airbag per guidatore e passeggero, airbag laterali per guidatore e passeggero, airbag per la testa per li sedili anteriori e posteriori, cinture automatiche di sicurezza a tre punti per tutti i sedili, anteriormente con tendicintura e limitatore di sforzo, sensori di crash, indicatore pressione pneumatici	
Sterzo		servosterzo elettromeccanico a pignone e cremagliera (EPS) con funzione Servotronic; optional: Sterzo variabile sportivo	
Rapporto di demoltiplicazione	:1	15,1	15,1
Pneumatici ant./ post.		225/50 R17 94W	225/50 R17 94W
Cerchi ant./ post.		7,5J x 17 lega	7,5J x 17 lega

			<b>BMW 420i xDrive Gran Coupé</b>	<b>BMW 430i xDrive Gran Coupé</b>
<b>Cambio</b>				
Tipo			manuale a 6 rapporti (optional: Steptronic a 8 rapporti)	Steptronic a 8 rapporti
Rapporti	I	:1	4,110 (5,000)	5,000
	II	:1	2,315 (3,200)	3,200
	III	:1	1,542 (2,143)	2,143
	IV	:1	1,179 (1,720)	1,720
	V	:1	1,000 (1,314)	1,314
	VI	:1	0,846 (1,000)	1,000
	VII	:1	-- (0,822)	0,822
	VIII	:1	-- (0,640)	0,640
	R	:1	3,727 (3,456)	3,456
Rapporto del differenziale		:1	3,385 (2,813)	2,813
<b>Prestazioni</b>				
Rapporto massa/potenza (DIN)	kg/kW		11,9 (12,0)	8,7
Potenza specifica	kW/l		67,6	92,6
Accelerazione 0–100 km/h	s		7,8 (8,1)	5,9
Velocità massima	km/h		233 (231)	250
<b>BMW EfficientDynamics</b>				
Misure BMW EfficientDynamics di serie	Brake Energy Regeneration con indicazione del recupero, servosterzo elettromeccanico, funzione Auto Start/ Stop, indicatore punto ottimale di cambiata (cambio manuale), modalità ECO PRO; con modalità di veleggiato (cambio automatico), lightweight design intelligente, caratteristiche aerodinamiche ottimizzate, gruppi secondari controllati in base al fabbisogno, pompa dell'olio regolata dalla mappatura, differenziale posteriore e ripartitore di coppia con caratteristiche di esercizio a caldo ottimizzate, pneumatici a resistenza al rotolamento ridotta			
<b>Consumo nel ciclo di prova UE<sup>2)</sup></b>				
con pneumatici di serie				
urbano	l/100 km		8,7 (7,7)	7,5
extraurbano	l/100 km		5,4 (4,8)	5,0
combinato	l/100 km		6,6 (5,9)	5,9
CO <sub>2</sub>	g/km		154 (137)	138
con cerchi 8J x 18 e pneumatici 225/45 R18 e con pneumatici invernali con cerchi anteriori 8J x 18, posteriori 8,5J x 18 e pneumatici anteriori 225/45 R18, posteriori 255/40 R18, con cerchi anteriori 8J x 19, posteriori 8,5J x 19 e pneumatici anteriori 225/40 R19, posteriori 255/35 R19				
urbano	l/100 km		9,0 (8,1)	7,8
extraurbano	l/100 km		5,7 (5,1)	5,2
combinato	l/100 km		6,9 (6,2)	6,2
CO <sub>2</sub>	g/km		161 (144)	144
Classe antinquinamento	Euro 6			Euro 6

Dati tecnici validi solo per mercati ACEA/Dati di omologazione validi in parte solo per la Germania (pesi)  
 BMW 420i xDrive Gran Coupé; i valori in parentesi sono validi per cambi automatici

<sup>1)</sup> quantità cambio olio

<sup>2)</sup> i valori di consumo di carburante e di CO<sub>2</sub> dipendono dalla misura degli pneumatici selezionata

# BMW Serie 4 Gran Coupé. 440i.

## BMW 440i Gran Coupé

### Carrozzeria

Numero porte / posti		4 / 5
Lungh./ largh./ alt. (a vuoto)	mm	4640 / 1825 / 1389
Passo	mm	2810
Carreggiata ant./post.	mm	1545 / 1592
Luce a terra	mm	130
Diametro di sterzata	m	11,3
Capacità serbatoio	ca. l	60
Olio motore <sup>1)</sup>	l	6,5
Massa a vuoto DIN/UE	kg	1615 / 1690
Carico utile DIN	kg	560
Peso complessivo legale	kg	2175
Carico per asse ant./ post.	kg	1000 / 1230
Carico trainabile (12%) frenato / non frenato	kg	1700 / 750
Carico sul tetto/ al timone	kg	75 / 75
Volume del bagagliaio	l	480 – 1300
Resistenza aerodinamica	c <sub>x</sub> x A	0,29 x 2,16

### Motore

Tipo/ no. cilindri / valvole		in linea /6/ 4
Tecnologia motore		tecnologia BMW TwinPower Turbo con turbocompressore TwinScroll, iniezione diretta di carburante High Precision Injection, comando valvole variabile (VALVETRONIC) e fasatura variabile alberi a camme Doppio VANOS
Cilindrata effettiva	cm <sup>3</sup>	2998
Corsa / alesaggio	mm	94,6 / 82,0
Compressione	:1	11,0
Carburante		RON 90-98
Carburante raccomandato		RON 95
Potenza	kW/CV	240 / 326
a giri	g/min	5500
Coppia	Nm	450
a giri	g/min	1380 – 5000

### Impianto elettrico

Batteria/sede	Ah/–	90 /bagagliaio
---------------	------	----------------

### Dinamica di guida e sicurezza

Sospensioni anteriori		asse anteriore a doppio snodo in alluminio con variazione dell'incidenza, piccolo braccio a terra positivo, compensazione delle forze trasversali, riduzione del beccheggio in frenata
Sospensioni posteriori		asse a cinque bracci in costruzione leggera di acciaio
Freni anteriori		a disco, pinza flottante e pistone unico, ventilati
Freni posteriori		a disco, pinza flottante e pistone unico, ventilati
Sistemi di stabilità di guida		di serie: DSC incl. ABS, ASC e DTC (Dynamic Traction Control), assistente frenata in curva CBC, assistente di frenata DBC, funzione freni asciutti, compensazione del fading, assistente di partenza;
Equipaggiamenti di sicurezza		di serie: di serie: airbag per guidatore e passeggero, airbag laterali per guidatore e passeggero, airbag per la testa per li sedili anteriori e posteriori, cinture automatiche di sicurezza a tre punti per tutti i sedili, anteriormente con tendicintura e limitatore di sforzo, sensori di crash, indicatore pressione pneumatici
Sterzo		servosterzo elettromeccanico a pignone e cremagliera (EPS) con funzione Servotronic; optional: Sterzo variabile sportivo
Rapporto di demoltiplicazione	:1	15,0
Pneumatici ant./ post.		225/50 R17 94W
Cerchi ant./ post.		7,5J x 17 lega

**BMW 440i Gran Coupé**

**Cambio**

Tipo		Steptronic a 8 rapporti	
Rapporti	I	:1	5,000
	II	:1	3,200
	III	:1	2,143
	IV	:1	1,720
	V	:1	1,314
	VI	:1	1,000
	VII	:1	0,822
	VIII	:1	0,640
	R	:1	3,456
Rapporto del differenziale		:1	2,813

**Prestazioni**

Rapporto massa/potenza (DIN)	kg/kW	6,7
Potenza specifica	kW/l	80,1
Accelerazione 0–100 km/h	s	5,1
Velocità massima	km/h	250

**BMW EfficientDynamics**

Misure BMW EfficientDynamics di serie

Brake Energy Regeneration con indicazione del recupero, servosterzo elettromeccanico, funzione Auto Start/ Stop, modalità ECO PRO; con modalità di veleggio, lightweight design intelligente, caratteristiche aerodinamiche ottimizzate, gruppi secondari controllati in base al fabbisogno, pompa dell'olio regolata dalla mappatura, differenziale posteriore con caratteristiche di esercizio a caldo ottimizzate, pneumatici a resistenza al rotolamento ridotta

**Consumo nel ciclo di prova**

<b>UE <sup>2)</sup></b>		
con pneumatici di serie		
urbano	l/100 km	8,8
extraurbano	l/100 km	5,3
combinato	l/100 km	6,6
CO <sub>2</sub>	g/km	154
con cerchi 8J x 18 e pneumatici 225/45 R18 e con pneumatici invernali con cerchi anteriori 8J x 18, posteriori 8,5J x 18 e pneumatici anteriori 225/45 R18, posteriori 255/40 R18, con cerchi anteriori 8J x 19, posteriori 8,5J x 19 e pneumatici anteriori 225/40 R19, posteriori 255/35 R19		
urbano	l/100 km	9,1
extraurbano	l/100 km	5,5
combinato	l/100 km	6,8
CO <sub>2</sub>	g/km	159
Classe antinquinamento		Euro 6

Dati tecnici validi solo per mercati ACEA/Dati di omologazione validi in parte solo per la Germania (pesi)

<sup>1)</sup> quantità cambio olio

<sup>2)</sup> i valori di consumo di carburante e di CO<sub>2</sub> dipendono dalla misura degli pneumatici selezionata

# BMW Serie 4 Gran Coupé. 440i xDrive.

## BMW 440i xDrive Gran Coupé

### Carrozzeria

Numero porte / posti		4 / 5
Lungh./ largh./ alt. (a vuoto)	mm	4640 / 1825 / 1404
Passo	mm	2810
Carreggiata ant./post.	mm	1543 / 1592
Luce a terra	mm	145

Diametro di sterzata	m	11,8
Capacità serbatoio	ca. l	60
Olio motore <sup>1)</sup>	l	6,5
Massa a vuoto DIN/UE	kg	1685 / 1760
Carico utile DIN	kg	560
Peso complessivo legale	kg	2245
Carico per asse ant./ post.	kg	1065 / 1230
Carico trainabile (12%) frenato / non frenato	kg	1800 / 750
Carico sul tetto/ al timone	kg	75 / 75
Volume del bagagliaio	l	480 – 1300
Resistenza aerodinamica	c <sub>x</sub> x A	0,30 x 2,16

### Motore

Tipo/ no. cilindri / valvole		in linea /6/ 4
Tecnologia motore		tecnologia BMW TwinPower Turbo con turbocompressore TwinScroll, iniezione diretta di carburante High Precision Injection, comando valvole variabile (VALVETRONIC) e fasatura variabile alberi a camme Doppio VANOS
Cilindrata effettiva	cm <sup>3</sup>	2998
Corsa / alesaggio	mm	94,6 / 82,0
Compressione	:1	11,0
Carburante		RON 90-98
Carburante raccomandato		RON 95
Potenza	kW/CV	240 / 326
a giri	g/min	5500
Coppia	Nm	450
a giri	g/min	1380 – 5000

### Impianto elettrico

Batteria/sede	Ah/–	90 /bagagliaio
---------------	------	----------------

### Dinamica di guida e sicurezza

Sospensioni anteriori		asse anteriore a doppio snodo in alluminio con variazione dell'incidenza, piccolo braccio a terra positivo, compensazione delle forze trasversali, riduzione del beccheggio in frenata
Sospensioni posteriori		asse a cinque bracci in costruzione leggera di acciaio
Freni anteriori		a disco, pinza flottante e pistone unico, ventilati
Freni posteriori		a disco, pinza flottante e pistone unico, ventilati
Sistemi di stabilità di guida		di serie: DSC incl. ABS, ASC e DTC (Dynamic Traction Control), assistente frenata in curva CBC, assistente di frenata DBC, funzione freni asciutti, compensazione del fading, assistente di partenza, interconnessione con il sistema di trazione integrale xDrive;
Equipaggiamenti di sicurezza		di serie: di serie: airbag per guidatore e passeggero, airbag laterali per guidatore e passeggero, airbag per la testa per li sedili anteriori e posteriori, cinture automatiche di sicurezza a tre punti per tutti i sedili, anteriormente con tendicintura e limitatore di sforzo, sensori di crash, indicatore pressione pneumatici
Sterzo		servosterzo elettromeccanico a pignone e cremagliera (EPS) con funzione Servotronic; optional: Sterzo variabile sportivo
Rapporto di demoltiplicazione	:1	15,1
Pneumatici ant./ post.		225/50 R17 94W
Cerchi ant./ post.		7,5J x 17 lega

**BMW 440i xDrive Gran Coupé**

**Cambio**

Tipo		Steptronic a 8 rapporti	
Rapporti	I	:1	5,000
	II	:1	3,200
	III	:1	2,143
	IV	:1	1,720
	V	:1	1,314
	VI	:1	1,000
	VII	:1	0,822
	VIII	:1	0,640
	R	:1	3,456
Rapporto del differenziale		:1	2,813

**Prestazioni**

Rapporto massa/potenza (DIN)	kg/kW	7,0
Potenza specifica	kW/l	80,1
Accelerazione 0-100 km/h	s	5,0
Velocità massima	km/h	250

**BMW EfficientDynamics**

Misure BMW EfficientDynamics di serie	Brake Energy Regeneration con indicazione del recupero, servosterzo elettromeccanico, funzione Auto Start/ Stop, indicatore punto ottimale di cambiata (cambio manuale), modalità ECO PRO; con modalità di veleggio (cambio automatico), lightweight design intelligente, caratteristiche aerodinamiche ottimizzate, gruppi secondari controllati in base al fabbisogno, pompa dell'olio regolata dalla mappatura, differenziale posteriore e ripartitore di coppia con caratteristiche di esercizio a caldo ottimizzate, pneumatici a resistenza al rotolamento ridotta
---------------------------------------	--------------------------------------------------------------------------------------------------------------------------------------------------------------------------------------------------------------------------------------------------------------------------------------------------------------------------------------------------------------------------------------------------------------------------------------------------------------------------------------------------------------------------------------------------------------------------

**Consumo nel ciclo di prova**

<b>UE <sup>2)</sup></b>		
con pneumatici di serie		
urbano	l/100 km	9,5
extraurbano	l/100 km	5,7
combinato	l/100 km	7,1
CO <sub>2</sub>	g/km	165
con cerchi 8J x 18 e pneumatici 225/45 R18 e con pneumatici invernali con cerchi anteriori 8J x 18, posteriori 8,5J x 18 e pneumatici anteriori 225/45 R18, posteriori 255/40 R18, con cerchi anteriori 8J x 19, posteriori 8,5J x 19 e pneumatici anteriori 225/40 R19, posteriori 255/35 R19		
urbano	l/100 km	9,9
extraurbano	l/100 km	5,9
combinato	l/100 km	7,4
CO <sub>2</sub>	g/km	172
Classe antinquinamento	Euro 6	

Dati tecnici validi solo per mercati ACEA/Dati di omologazione validi in parte solo per la Germania (pesi)

<sup>1)</sup> quantità cambio olio

<sup>2)</sup> i valori di consumo di carburante e di CO<sub>2</sub> dipendono dalla misura degli pneumatici selezionata



# BMW Serie 4 Gran Coupé. 418d.

<b>BMW 418d Gran Coupé</b>		
<b>Carrozzeria</b>		
Numero porte / posti		4 / 5
Lungh./ largh./ alt. (a vuoto)	mm	4640 / 1825 / 1389
Passo	mm	2810
Carreggiata ant./post.	mm	1557 / 1604
Luce a terra	mm	130
Diametro di sterzata	m	11,3
Capacità serbatoio	ca. l	57
Olio motore <sup>1)</sup>	l	5,0
Massa a vuoto DIN/UE	kg	1510 / 1585 (1530 / 1605)
Carico utile DIN	kg	560
Peso complessivo legale	kg	2070 (2090)
Carico per asse ant./ post.	kg	945 / 1215
Carico trainabile (12%) frenato / non frenato	kg	1600 / 745
Carico sul tetto/ al timone	kg	75 / 75
Volume del bagagliaio	l	480 – 1300
Resistenza aerodinamica	c <sub>x</sub> x A	0,27 x 2,16
<b>Motore</b>		
Tipo/ no. cilindri / valvole		in linea / 4 / 4
Tecnologia motore		Tecnologia BMW TwinPower Turbo: turbocompressore con geometria variabile al lato di aspirazione; iniezione diretta Common-rail con iniettori elettromagnetici (pressione massima d'iniezione: 2000 bar)
Cilindrata effettiva	cm <sup>3</sup>	1995
Corsa / alesaggio	mm	90,0/84,0
Compressione	:1	16,5
Carburante		diesel
Potenza	kW/CV	110 / 150
a giri	g/min	4000
Coppia	Nm	320
a giri	g/min	1500 – 3000
<b>Impianto elettrico</b>		
Batteria/sede	Ah/–	90 /bagagliaio
<b>Dinamica di guida e sicurezza</b>		
Sospensioni anteriori		asse anteriore a doppio snodo in alluminio con variazione dell'incidenza, piccolo braccio a terra positivo, compensazione delle forze trasversali, riduzione del beccheggio in frenata
Sospensioni posteriori		asse a cinque bracci in costruzione leggera di acciaio
Freni anteriori		a disco, pinza flottante e pistone unico, ventilati
Freni posteriori		a disco, pinza flottante e pistone unico, ventilati
Sistemi di stabilità di guida		di serie: DSC incl. ABS, ASC e DTC (Dynamic Traction Control), assistente frenata in curva CBC, assistente di frenata DBC, funzione freni asciutti, compensazione del fading, assistente di partenza
Equipaggiamenti di sicurezza		di serie: di serie: airbag per guidatore e passeggero, airbag laterali per guidatore e passeggero, airbag per la testa per li sedili anteriori e posteriori, cinture automatiche di sicurezza a tre punti per tutti i sedili, anteriormente con tendicintura e limitatore di sforzo, sensori di crash, indicatore pressione pneumatici
Sterzo		servosterzo elettromeccanico (EPS) con funzione Servotronic, optional: Sterzo variabile sportivo
Rapporto di demoltiplicazione	:1	15,0
Pneumatici ant./ post.		205/60 R16 92V
Cerchi ant./ post.		7J x 16 lega

**BMW 418d Gran Coupé**

**Cambio**

Tipo		manuale a 6 rapporti (Steptronic a 8 rapporti)	
Rapporti	I	:1	4,002 (5,000)
	II	:1	2,109 (3,200)
	III	:1	1,396 (2,143)
	IV	:1	1,000 (1,720)
	V	:1	0,781 (1,314)
	VI	:1	0,668 (1,000)
	VII	:1	-- (0,822)
	VIII	:1	-- (0,640)
	R	:1	3,647 (3,456)
Rapporto del differenziale		:1	3,231 (2,813)

**Prestazioni**

Rapporto massa/potenza (DIN)	kg/kW	13,7 (13,9)
Potenza specifica	kW/l	55,1
Accelerazione 0-100 km/h	s	9,0 (8,9)
Velocità massima	km/h	213 (213)

**BMW EfficientDynamics**

Misure BMW EfficientDynamics di serie Brake Energy Regeneration con indicazione del recupero, servosterzo elettromeccanico, funzione Auto Start/ Stop, indicatore punto ottimale di cambiata, modalità ECO PRO; con modalità di veleggio (cambio automatico), lightweight design intelligente, caratteristiche aerodinamiche ottimizzate, gruppi secondari controllati in base al fabbisogno, pompa dell'olio regolata dalla mappatura, differenziale posteriore con caratteristiche di esercizio a caldo ottimizzate, pneumatici a resistenza al rotolamento ridotta

**Consumo nel ciclo di prova**

<b>UE <sup>2)</sup></b>		
con pneumatici di serie		
urbano	l/100 km	5,0 (4,9)
extraurbano	l/100 km	3,6 (3,6)
combinato	l/100 km	4,1 (4,1)
CO <sub>2</sub>	g/km	109 (107)
con cerchi 8J x 18 e pneumatici 225/45 R18 e con pneumatici invernali con cerchi anteriori 8J x 18, posteriori 8,5J x 18 e pneumatici anteriori 225/45 R18, posteriori 255/40 R18, con cerchi anteriori 8J x 19, posteriori 8,5J x 19 e pneumatici anteriori 225/40 R19, posteriori 255/35 R19		
urbano	l/100 km	5,4 (5,3)
extraurbano	l/100 km	3,9 (3,9)
combinato	l/100 km	4,5 (4,4)
CO <sub>2</sub>	g/km	118 (116)
Classe antinquinamento		Euro 6

Dati tecnici validi solo per mercati ACEA/Dati di omologazione validi in parte solo per la Germania (pesi) i valori in parentesi sono validi per cambi automatici

<sup>1)</sup> quantità cambio olio

<sup>2)</sup> i valori di consumo di carburante e di CO<sub>2</sub> dipendono dalla misura degli pneumatici selezionata

# BMW Serie 4 Gran Coupé. 420d.

<b>BMW 420d Gran Coupé</b>		
<b>Carrozzeria</b>		
Numero porte / posti		4 / 5
Lungh./ largh./ alt. (a vuoto)	mm	4640 / 1825 / 1389
Passo	mm	2810
Carreggiata ant./post.	mm	1545 / 1592
Luce a terra	mm	130
Diametro di sterzata	m	11,3
Capacità serbatoio	ca. l	57
Olio motore <sup>1)</sup>	l	5,0
Massa a vuoto DIN/UE	kg	1520 / 1595 (1540 / 1615)
Carico utile DIN	kg	560
Peso complessivo legale	kg	2080 (2100)
Carico per asse ant./ post.	kg	945 / 1215
Carico trainabile (12%) frenato / non frenato	kg	1600 / 745
Carico sul tetto/ al timone	kg	75 / 75
Volume del bagagliaio	l	480 – 1300
Resistenza aerodinamica	c <sub>x</sub> x A	0,28 x 2,16
<b>Motore</b>		
Tipo/ no. cilindri / valvole		in linea / 4 / 4
Tecnologia motore		Tecnologia BMW TwinPower Turbo: turbocompressore con geometria variabile al lato di aspirazione; iniezione diretta Common-rail con iniettori elettromagnetici, pressione massima d'iniezione: 2000 bar
Cilindrata effettiva	cm <sup>3</sup>	1995
Corsa / alesaggio	mm	90,0/84,0
Compressione	:1	16,5
Carburante		diesel
Potenza	kW/CV	140 / 190
a giri	g/min	4000
Coppia	Nm	400
a giri	g/min	1750 – 2500
<b>Impianto elettrico</b>		
Batteria/sede	Ah/–	90 /bagagliaio
<b>Dinamica di guida e sicurezza</b>		
Sospensioni anteriori		asse anteriore a doppio snodo in alluminio con variazione dell'incidenza, piccolo braccio a terra positivo, compensazione delle forze trasversali, riduzione del beccheggio in frenata
Sospensioni posteriori		asse a cinque bracci in costruzione leggera di acciaio
Freni anteriori		a disco, pinza flottante e pistone unico, ventilati
Freni posteriori		a disco, pinza flottante e pistone unico, ventilati
Sistemi di stabilità di guida		di serie: DSC incl. ABS, ASC e DTC (Dynamic Traction Control), assistente frenata in curva CBC, assistente di frenata DBC, funzione freni asciutti, compensazione del fading, assistente di partenza
Equipaggiamenti di sicurezza		di serie: di serie: airbag per guidatore e passeggero, airbag laterali per guidatore e passeggero, airbag per la testa per li sedili anteriori e posteriori, cinture automatiche di sicurezza a tre punti per tutti i sedili, anteriormente con tendicintura e limitatore di sforzo, sensori di crash, indicatore pressione pneumatici
Sterzo		servosterzo elettromeccanico (EPS) con funzione Servotronic, optional: Sterzo variabile sportivo
Rapporto di demoltiplicazione	:1	15,0
Pneumatici ant./ post.		225/50 R17 94W
Cerchi ant./ post.		7,5J x 17 lega

**BMW 420d Gran Coupé**

**Cambio**

Tipo		manuale a 6 rapporti (Steptronic a 8 rapporti)	
Rapporti	I	:1	4,110 (5,000)
	II	:1	2,248 (3,200)
	III	:1	1,403 (2,143)
	IV	:1	1,000 (1,720)
	V	:1	0,802 (1,314)
	VI	:1	0,659 (1,000)
	VII	:1	-- (0,822)
	VIII	:1	-- (0,640)
	R	:1	3,727 (3,456)
Rapporto del differenziale		:1	3,154 (2,813)

**Prestazioni**

Rapporto massa/potenza (DIN)	kg/kW	10,9 (11,0)
Potenza specifica	kW/l	70,2
Accelerazione 0-100 km/h	s	7,5 (7,3)
Velocità massima	km/h	240 (231)

**BMW EfficientDynamics**

Misure BMW EfficientDynamics di serie Brake Energy Regeneration con indicazione del recupero, servosterzo elettromeccanico, funzione Auto Start/ Stop, indicatore punto ottimale di cambiata, modalità ECO PRO; con modalità di veleggio (cambio automatico), lightweight design intelligente, caratteristiche aerodinamiche ottimizzate, gruppi secondari controllati in base al fabbisogno, pompa dell'olio regolata dalla mappatura, differenziale posteriore con caratteristiche di esercizio a caldo ottimizzate, pneumatici a resistenza al rotolamento ridotta

**Consumo nel ciclo di prova**

<b>UE <sup>2)</sup></b>		
con pneumatici di serie		
urbano	l/100 km	5,1 (4,7)
extraurbano	l/100 km	3,7 (3,6)
combinato	l/100 km	4,2 (4,0)
CO <sub>2</sub>	g/km	111 (106)
con cerchi 8J x 18 e pneumatici 225/45 R18 e con pneumatici invernali con cerchi anteriori 8J x 18, posteriori 8,5J x 18 e pneumatici anteriori 225/45 R18, posteriori 255/40 R18, con cerchi anteriori 8J x 19, posteriori 8,5J x 19 e pneumatici anteriori 225/40 R19, posteriori 255/35 R19		
Urbano	l/100 km	5,5 (5,1)
extraurbano	l/100 km	3,9 (3,9)
combinato	l/100 km	4,5 (4,3)
CO <sub>2</sub>	g/km	119 (114)
Classe antinquinamento		Euro 6

Dati tecnici validi solo per mercati ACEA/Dati di omologazione validi in parte solo per la Germania (pesi) i valori in parentesi sono validi per cambi automatici

<sup>1)</sup> quantità cambio olio

<sup>2)</sup> i valori di consumo di carburante e di CO<sub>2</sub> dipendono dalla misura degli pneumatici selezionata

# BMW Serie 4 Gran Coupé. 420d xDrive.

<b>BMW 420d xDrive Gran Coupé</b>		
<b>Carrozzeria</b>		
Numero porte / posti		4 / 5
Lungh./ largh./ alt. (a vuoto)	mm	4640 / 1825 / 1404
Passo	mm	2810
Carreggiata ant./post.	mm	1543 / 1592
Luce a terra	mm	145
Diametro di sterzata	m	11,8
Capacità serbatoio	ca. l	57
Olio motore <sup>1)</sup>	l	5,0
Massa a vuoto DIN/UE	kg	1595 / 1670 (1615 / 1690)
Carico utile DIN	kg	560
Peso complessivo legale	kg	2155 (2175)
Carico per asse ant./ post.	kg	1005 / 1230
Carico trainabile (12%) frenato / non frenato	kg	1600 / 750
Carico sul tetto/ al timone	kg	75 / 75
Volume del bagagliaio	l	480 – 1300
Resistenza aerodinamica	c <sub>x</sub> x A	0,29 x 2,16
<b>Motore</b>		
Tipo/ no. cilindri / valvole		in linea / 4 / 4
Tecnologia motore		Tecnologia BMW TwinPower Turbo: turbocompressore con geometria variabile al lato di aspirazione; iniezione diretta Common-rail con iniettori elettromagnetici, pressione massima d'iniezione: 2000 bar
Cilindrata effettiva	cm <sup>3</sup>	1995
Corsa / alesaggio	mm	90,0/84,0
Compressione	:1	16,5
Carburante		diesel
Potenza	kW/CV	140 / 190
a giri	g/min	4000
Coppia	Nm	400
a giri	g/min	1750 – 2500
<b>Impianto elettrico</b>		
Batteria/sede	Ah/–	90 /bagagliaio
<b>Dinamica di guida e sicurezza</b>		
Sospensioni anteriori		asse anteriore a doppio snodo in alluminio con variazione dell'incidenza, piccolo braccio a terra positivo, compensazione delle forze trasversali, riduzione del beccheggio in frenata
Sospensioni posteriori		asse a cinque bracci in costruzione leggera di acciaio
Freni anteriori		a disco, pinza flottante e pistone unico, ventilati
Freni posteriori		a disco, pinza flottante e pistone unico, ventilati
Sistemi di stabilità di guida		di serie: DSC incl. ABS, ASC e DTC (Dynamic Traction Control), assistente frenata in curva CBC, assistente di frenata DBC, funzione freni asciutti, compensazione del fading, assistente di partenza, interconnessione con il sistema di trazione integrale xDrive nell'integrated Chassis Management (ICM)
Equipaggiamenti di sicurezza		di serie: di serie: airbag per guidatore e passeggero, airbag laterali per guidatore e passeggero, airbag per la testa per li sedili anteriori e posteriori, cinture automatiche di sicurezza a tre punti per tutti i sedili, anteriormente con tendicintura e limitatore di sforzo, sensori di crash, indicatore pressione pneumatici
Sterzo		servosterzo elettromeccanico (EPS) con funzione Servotronic, optional: Sterzo variabile sportivo
Rapporto di demoltiplicazione	:1	15,1
Pneumatici ant./ post.		225/50 R17 94W
Cerchi ant./ post.		7,5J x 17 lega

**BMW 420d xDrive Gran Coupé**

**Cambio**

Tipo		manuale a 6 rapporti (Steptronic a 8 rapporti)	
Rapporti	I	:1	4,110 (5,000)
	II	:1	2,248 (3,200)
	III	:1	1,403 (2,143)
	IV	:1	1,000 (1,720)
	V	:1	0,802 (1,314)
	VI	:1	0,659 (1,000)
	VII	:1	-- (0,822)
	VIII	:1	-- (0,640)
	R	:1	3,727 (3,456)
Rapporto del differenziale		:1	3,154 (2,813)

**Prestazioni**

Rapporto massa/potenza (DIN)	kg/kW	11,4 (11,5)
Potenza specifica	kW/l	70,2
Accelerazione 0-100 km/h	s	7,6 (7,4)
Velocità massima	km/h	235 (230)

**BMW EfficientDynamics**

Misure BMW	Brake Energy Regeneration con indicazione del recupero, servosterzo elettromeccanico, funzione Auto Start/ Stop, indicatore punto ottimale di cambiata, modalità ECO PRO; con modalità di veleggio (cambio automatico), lightweight design intelligente, caratteristiche aerodinamiche ottimizzate, gruppi secondari controllati in base al fabbisogno, pompa dell'olio regolata dalla mappatura, differenziale posteriore e ripartitore di coppia con caratteristiche di esercizio a caldo ottimizzate, pneumatici a resistenza al rotolamento ridotta
EfficientDynamics di serie	

**Consumo nel ciclo di prova**

<b>UE <sup>2)</sup></b>		
con pneumatici di serie		
urbano	l/100 km	5,6 (5,2)
extraurbano	l/100 km	4,0 (4,1)
combinato	l/100 km	4,6 (4,5)
CO <sub>2</sub>	g/km	121 (118)
con cerchi 8J x 18 e pneumatici 225/45 R18 e con pneumatici invernali		
con cerchi anteriori 8J x 18, posteriori 8,5J x 18 e pneumatici anteriori 225/45 R18, posteriori 255/40 R18,		
con cerchi anteriori 8J x 19, posteriori 8,5J x 19 e pneumatici anteriori 225/40 R19, posteriori 255/35 R19		
urbano	l/100 km	5,9 (5,6)
extraurbano	l/100 km	4,3 (4,3)
combinato	l/100 km	4,9 (4,8)
CO <sub>2</sub>	g/km	129 (126)
Classe antinquinamento		Euro 6

Dati tecnici validi solo per mercati ACEA/Dati di omologazione validi in parte solo per la Germania (pesi)  
 i valori in parentesi sono validi per cambi automatici

<sup>2)</sup> i valori di consumo di carburante e di CO<sub>2</sub> dipendono dalla misura degli pneumatici selezionata

# BMW Serie 4 Gran Coupé. 430d.

<b>BMW 430d Gran Coupé</b>		
<b>Carrozzeria</b>		
Numero porte / posti		4 / 5
Lungh./ largh./ alt. (a vuoto)	mm	4640 / 1825 / 1389
Passo	mm	2810
Carreggiata ant./post.	mm	1545 / 1592
Luce a terra	mm	130
Diametro di sterzata	m	11,3
Capacità serbatoio	ca. l	57
Olio motore <sup>1)</sup>	l	6,5
Massa a vuoto DIN/UE	kg	1615 / 1690
Carico utile DIN	kg	560
Peso complessivo legale	kg	2175
Carico per asse ant./ post.	kg	990 / 1225
Carico trainabile (12%) frenato / non frenato	kg	1800 / 750
Carico sul tetto/ al timone	kg	75 / 75
Volume del bagagliaio	l	480 — 1300
Resistenza aerodinamica	c <sub>x</sub> x A	0,29 x 2,16
<b>Motore</b>		
Tipo/ no. cilindri / valvole		in linea / 6 / 4
Tecnologia motore		Tecnologia BMW TwinPower Turbo: turbocompressore con geometria variabile al lato di aspirazione; iniezione diretta Common-rail con iniettori elettromagnetici, pressione massima d'iniezione: 1800 bar
Cilindrata effettiva	cm <sup>3</sup>	2993
Corsa / alesaggio	mm	90,0 / 84,0
Compressione	:1	16,5
Carburante		diesel
Potenza	kW/CV	190 / 258
a giri	g/min	4000
Coppia	Nm	560
a giri	g/min	1500 — 3000
<b>Impianto elettrico</b>		
Batteria/sede	Ah/—	90 /bagagliaio
<b>Dinamica di guida e sicurezza</b>		
Sospensioni anteriori		asse anteriore a doppio snodo in alluminio con variazione dell'incidenza, piccolo braccio a terra positivo, compensazione delle forze trasversali, riduzione del beccheggio in frenata
Sospensioni posteriori		asse a cinque bracci in costruzione leggera di acciaio
Freni anteriori		a disco, pinza flottante e pistone unico, ventilati
Freni posteriori		a disco, pinza flottante e pistone unico, ventilati
Sistemi di stabilità di guida		di serie: DSC incl. ABS, ASC e DTC (Dynamic Traction Control), assistente frenata in curva CBC, assistente di frenata DBC, funzione freni asciutti, compensazione del fading, assistente di partenza;
Equipaggiamenti di sicurezza		di serie: di serie: airbag per guidatore e passeggero, airbag laterali per guidatore e passeggero, airbag per la testa per li sedili anteriori e posteriori, cinture automatiche di sicurezza a tre punti per tutti i sedili, anteriormente con tendicintura e limitatore di sforzo, sensori di crash, indicatore pressione pneumatici
Sterzo		servosterzo elettromeccanico a pignone e cremagliera (EPS) con funzione Servotronic; optional: Sterzo variabile sportivo
Rapporto di demoltiplicazione	:1	15,0
Pneumatici ant./ post.		225/50 R17 94W
Cerchi ant./ post.		7,5J x 17 lega

**BMW 430d Gran Coupé**

**Cambio**

Tipo	Steptronic a 8 rapporti		
Rapporti	I	:1	4,714
	II	:1	3,143
	III	:1	2,106
	IV	:1	1,667
	V	:1	1,285
	VI	:1	1,000
	VII	:1	0,839
	VIII	:1	0,667
	R	:1	3,317
Rapporto del differenziale		:1	2,563

**Prestazioni**

Rapporto massa/potenza	kg/kW	8,5
Potenza specifica	kW/l	63,5
Accelerazione 0-100	s	5,6
Velocità massima	km/h	250

**BMW EfficientDynamics**

Misure BMW EfficientDynamics di serie	Brake Energy Regeneration con indicazione del recupero, servosterzo elettromeccanico, funzione Auto Start/ Stop, modalità ECO PRO con modalità di veleggio, lightweight design intelligente, caratteristiche aerodinamiche ottimizzate, gruppi secondari controllati in base al fabbisogno, differenziale posteriore con caratteristiche di esercizio a caldo ottimizzate, pneumatici a resistenza al rotolamento ridotta,
---------------------------------------	----------------------------------------------------------------------------------------------------------------------------------------------------------------------------------------------------------------------------------------------------------------------------------------------------------------------------------------------------------------------------------------------------------------------------

**Consumo nel ciclo di**

con pneumatici di serie		
urbano	l/100 km	5,9
extraurbano	l/100 km	4,6
combinato	l/100 km	5,1
CO <sub>2</sub>	g/km	134
con cerchi 8J x 18 e pneumatici 225/45 R18 e con pneumatici invernali con cerchi anteriori 8J x 18, posteriori 8,5J x 18 e pneumatici anteriori 225/45 R18, posteriori 255/40 R18, con cerchi anteriori 8J x 19, posteriori 8,5J x 19 e pneumatici anteriori 225/40 R19, posteriori 255/35 R19		
urbano	l/100 km	6,1
extraurbano	l/100 km	4,8
combinato	l/100 km	5,3
CO <sub>2</sub>	g/km	139
Classe antinquinamento		Euro 6

Dati tecnici validi solo per mercati ACEA/Dati di omologazione validi in parte solo per la Germania (pesi)

<sup>1)</sup> quantità cambio olio

<sup>2)</sup> i valori di consumo di carburante e di CO<sub>2</sub> dipendono dalla misura degli pneumatici selezionata



# BMW Serie 4 Gran Coupé. 430d xDrive, 435d xDrive.

		<b>BMW 430d xDrive Gran Coupé</b>	<b>BMW 435d xDrive Gran Coupé</b>
<b>Carrozzeria</b>			
Numero porte / posti		4 / 5	4 / 5
Lungh./ largh./ alt. (a vuoto)	mm	4640 / 1825 / 1404	4640 / 1825 / 1404
Passo	mm	2810	2810
Carreggiata ant./post.	mm	1543 / 1592	1543 / 1592
Luce a terra	mm	145	145
Diametro di sterzata	m	11,8	11,8
Capacità serbatoio	ca. l	57	57
Olio motore <sup>1)</sup>	l	6,5	6,5
Massa a vuoto DIN/UE	kg	1680 / 1755	1700 / 1775
Carico utile DIN	kg	560	560
Peso complessivo legale	kg	2240	2260
Carico per asse ant./ post.	kg	1050 / 1230	1060 / 1230
Carico trainabile (12%) frenato / non frenato	kg	1800 / 750 75 / 75	1800 / 750 75 / 75
Carico sul tetto/ al timone	kg	480 – 1300	480 – 1300
Volume del bagagliaio	l	480 – 1300	480 – 1300
Resistenza aerodinamica	c <sub>x</sub> x A	0,29 x 2,16	0,30 x 2,16
<b>Motore</b>			
Tipo/ no. cilindri / valvole		in linea / 6 / 4	in linea / 6 / 4
Tecnologia motore		Tecnologia BMW TwinPower Turbo: turbocompressore con geometria variabile al lato di aspirazione; iniezione diretta Common-rail con iniettori elettromagnetici, pressione massima d'iniezione: 1800 bar	Tecnologia BMW TwinPower Turbo: sovralimentazione a geometria variabile, compressore con geometria variabile al lato di aspirazione; iniezione diretta Common-rail con iniettori piezoelettrici, pressione massima d'iniezione: 2000 bar
Cilindrata effettiva	cm <sup>3</sup>	2993	2993
Corsa / alesaggio	mm	90,0 / 84,0	90,0 / 84,0
Compressione	:1	16,5	16,5
Carburante		diesel	diesel
Potenza	kW/CV	190 / 258	230 / 313
a giri	g/min	4000	4400
Coppia	Nm	560	630
a giri	g/min	1500 – 3000	1500 – 2500
<b>Impianto elettrico</b>			
Batteria/sede	Ah/—	90 /bagagliaio	90 /bagagliaio
<b>Dinamica di guida e sicurezza</b>			
Sospensioni anteriori		asse anteriore a doppio snodo in alluminio con variazione dell'incidenza, piccolo braccio a terra positivo, compensazione delle forze trasversali, riduzione del	
Sospensioni posteriori		asse a cinque bracci in costruzione leggera di acciaio	
Freni anteriori		a disco, pinza flottante e pistone unico, ventilati	
Freni posteriori		a disco, pinza flottante e pistone unico, ventilati	
Sistemi di stabilità di guida		di serie: DSC incl. ABS, ASC e DTC (Dynamic Traction Control), assistente frenata in curva CBC, assistente di frenata DBC, funzione freni asciutti, compensazione del fading, assistente di partenza, interconnessione con il sistema di trazione integrale xDrive in Integrated Chassis Management (ICM)	
Equipaggiamenti di sicurezza		di serie: di serie: airbag per guidatore e passeggero, airbag laterali per guidatore e passeggero, airbag per la testa per li sedili anteriori e posteriori, cinture automatiche di sicurezza a tre punti per tutti i sedili, anteriormente con tendicintura e limitatore di sforzo, sensori di crash, indicatore pressione pneumatici	
Sterzo		servosterzo elettromeccanico a pignone e cremagliera (EPS) con funzione Servotronic; optional: Sterzo variabile sportivo	
Rapporto di demoltiplicazione	:1	15,1	15,2
Pneumatici ant./ post.		225/50 R17 94W	225/50 R17 94W
Cerchi ant./ post.		7,5J x 17 lega	7,5J x 17 lega

			<b>BMW 430d xDrive Gran Coupé</b>	<b>BMW 435d xDrive Gran Coupé</b>
<b>Cambio</b>				
Tipo			Steptronic a 8 rapporti	
Rapporti	I	:1	4,714	4,714
	II	:1	3,143	3,143
	III	:1	2,106	2,106
	IV	:1	1,667	1,667
	V	:1	1,285	1,285
	VI	:1	1,000	1,000
	VII	:1	0,839	0,839
	VIII	:1	0,667	0,667
	R	:1	3,317	3,317
Rapporto del differenziale			:1	2,563
<b>Prestazioni</b>				
Rapporto massa/potenza	kg/kW		8,8	7,4
Potenza specifica	kW/l		63,5	76,8
Accelerazione 0-100	s		5,3	4,8
Velocità massima	km/h		250	250
<b>BMW EfficientDynamics</b>				
Misure BMW		Brake Energy Regeneration con indicazione del recupero, servosterzo		
EfficientDynamics di serie		elettromeccanico, funzione Auto Start/ Stop, modalità ECO PRO con modalità di veleggio, lightweight design intelligente, caratteristiche aerodinamiche ottimizzate, gruppi secondari controllati in base al fabbisogno, differenziale posteriore e convertitore di coppia con caratteristiche di esercizio a caldo ottimizzate, pneumatici a resistenza al rotolamento ridotta		
<b>Consumo nel ciclo di</b>				
con pneumatici di serie				
urbano	l/100 km		6,2	6,7
extraurbano	l/100 km		4,9	4,9
combinato	l/100 km		5,3	5,6
CO <sub>2</sub>	g/km		140	146
con cerchi 8J x 18 e pneumatici 225/45 R18 e con pneumatici invernali con cerchi anteriori 8J x 18, posteriori 8,5J x 18 e pneumatici anteriori 225/45 R18, posteriori 255/40 R18, con cerchi anteriori 8J x 19, posteriori 8,5J x 19 e pneumatici anteriori 225/40 R19, posteriori 255/35 R19				
urbano	l/100 km		6,4	6,7
extraurbano	l/100 km		5,0	5,1
combinato	l/100 km		5,5	5,7
CO <sub>2</sub>	g/km		145	150
Classe antinquinamento			Euro 6	Euro 6

Dati tecnici validi solo per mercati ACEA/Dati di omologazione validi in parte solo per la Germania (pesi)

<sup>1)</sup> quantità cambio olio

<sup>2)</sup> i valori di consumo di carburante e di CO<sub>2</sub> dipendono dalla misura degli pneumatici selezionata

# Diagrammi di coppia e di potenza. BMW 420i.

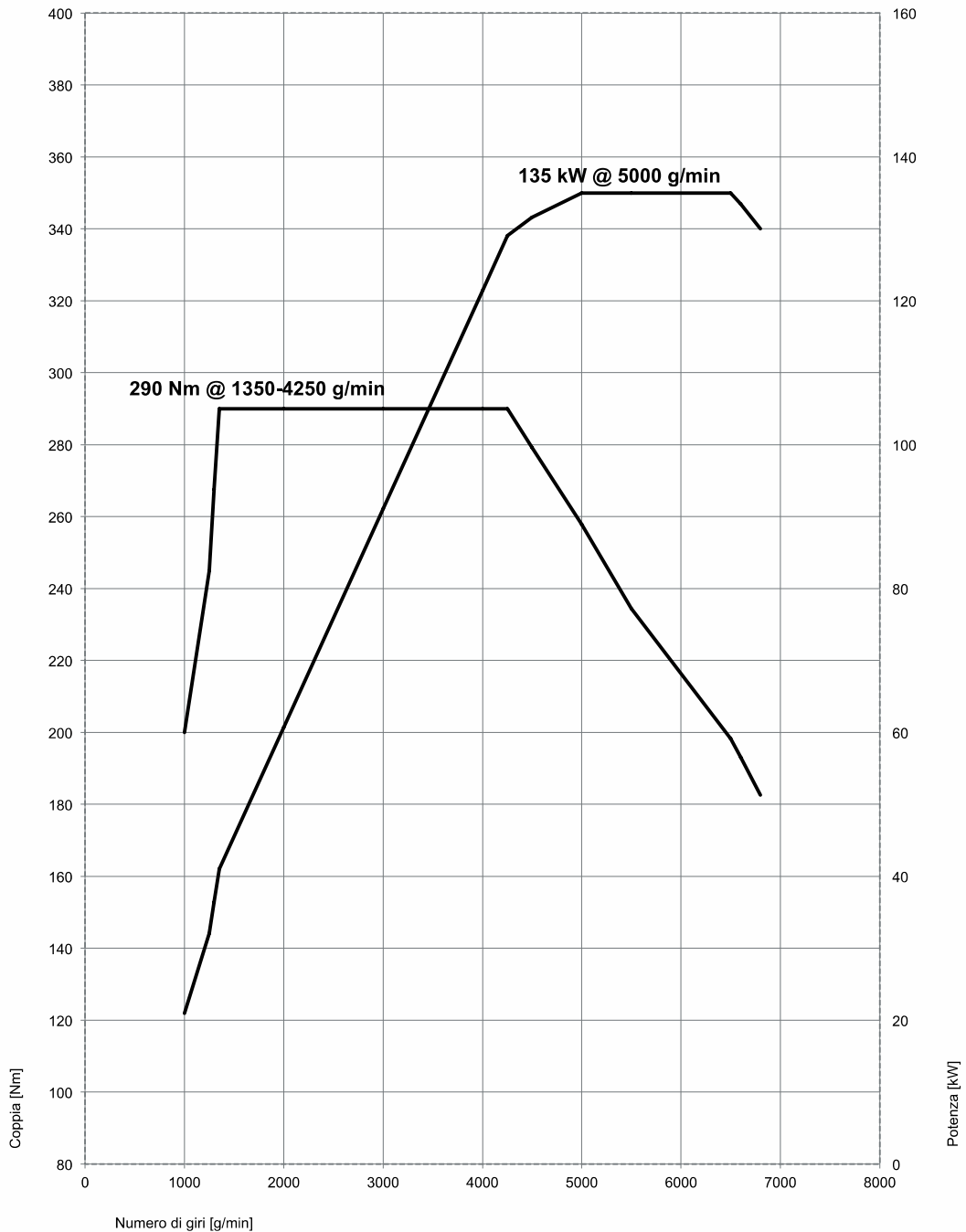

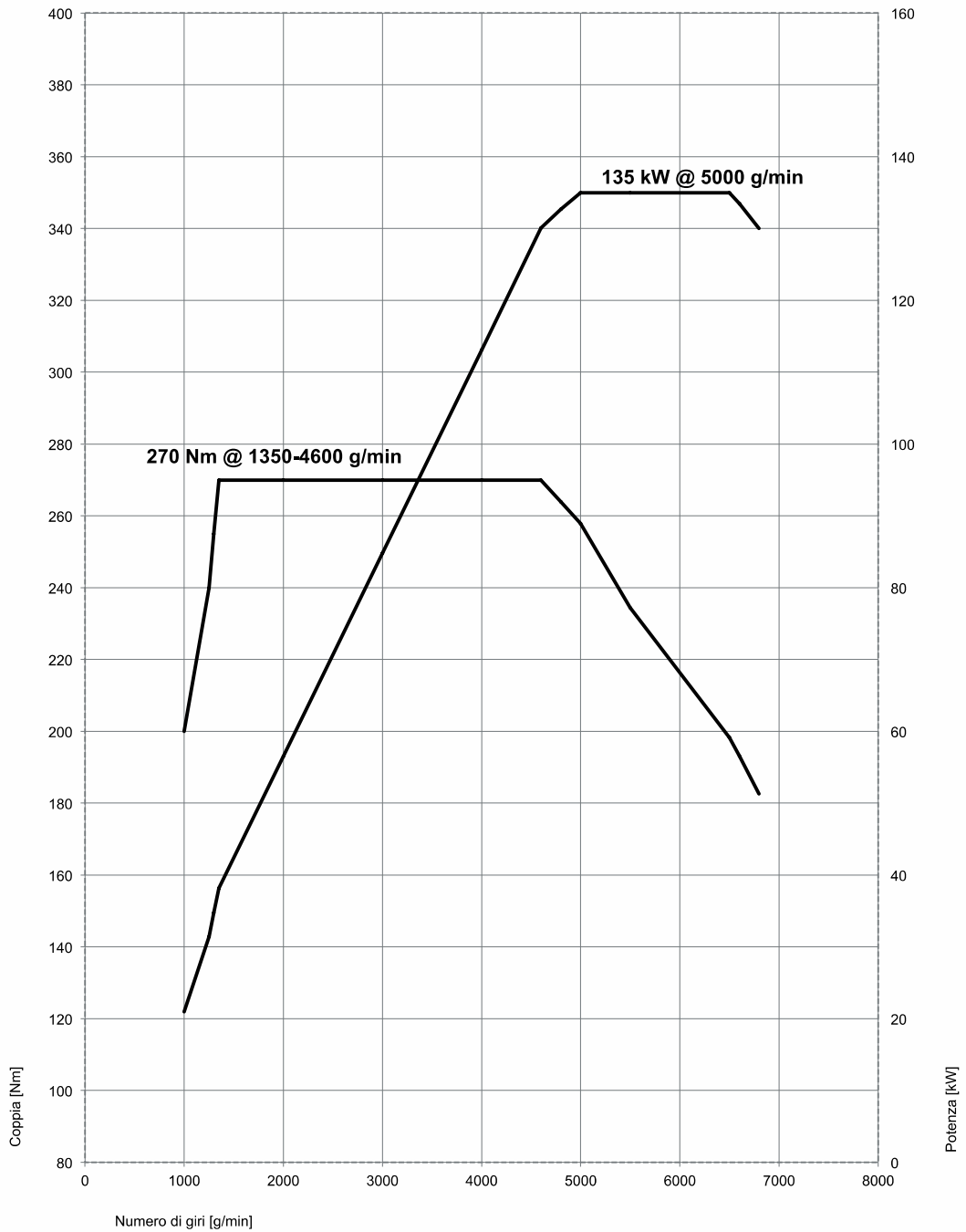

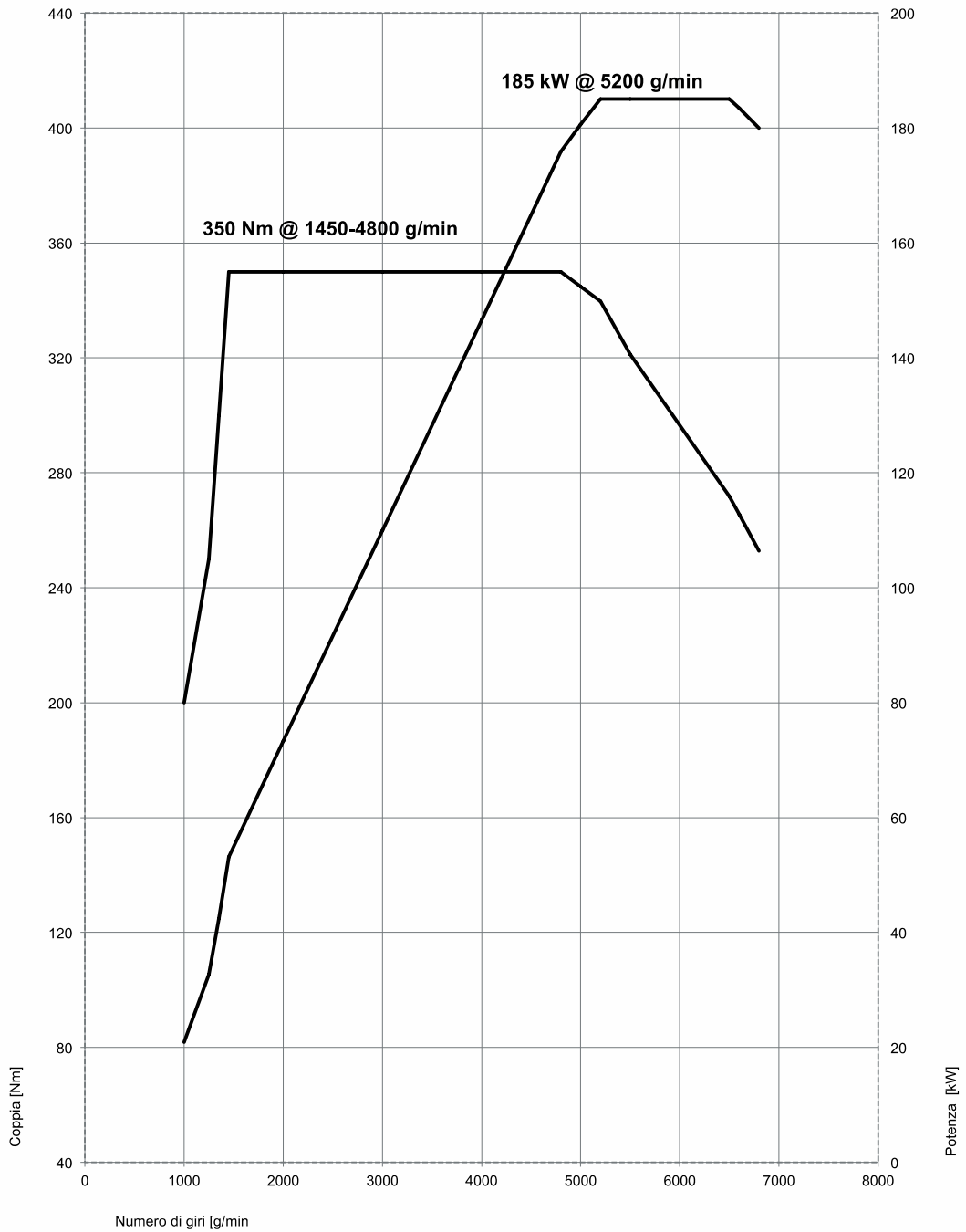

# BMW 440i, 440i xDrive.

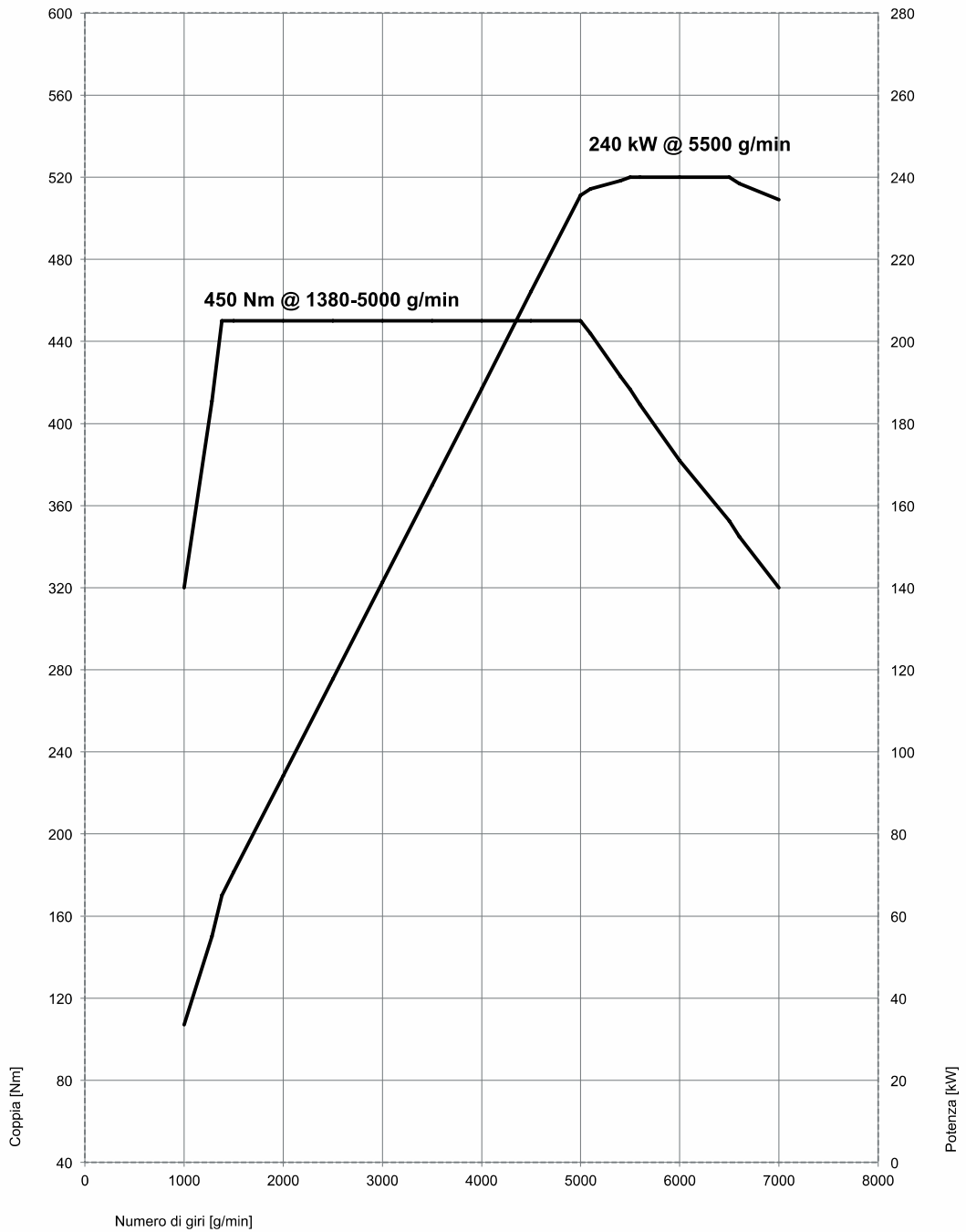

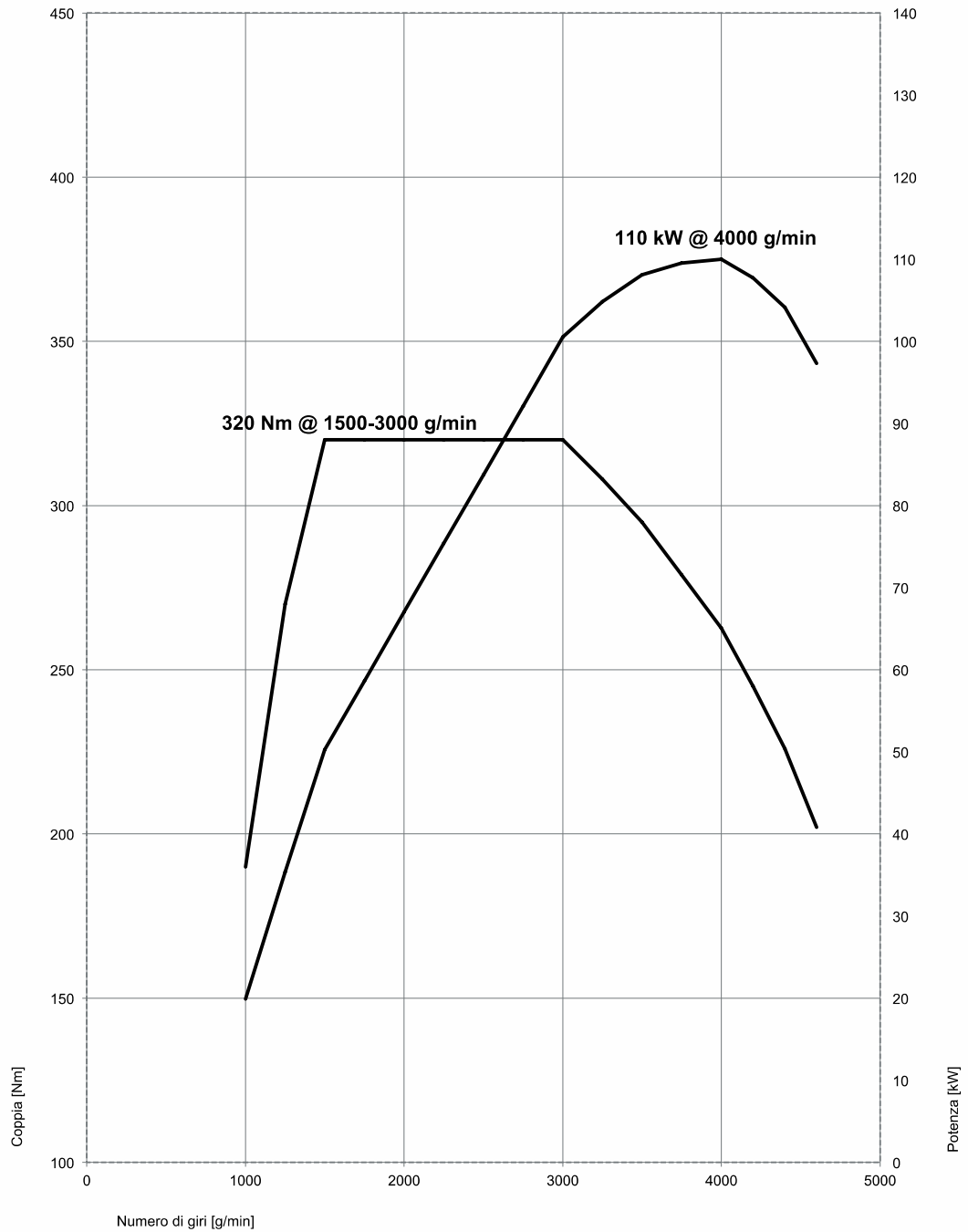

# BMW 420d, 420d xDrive.

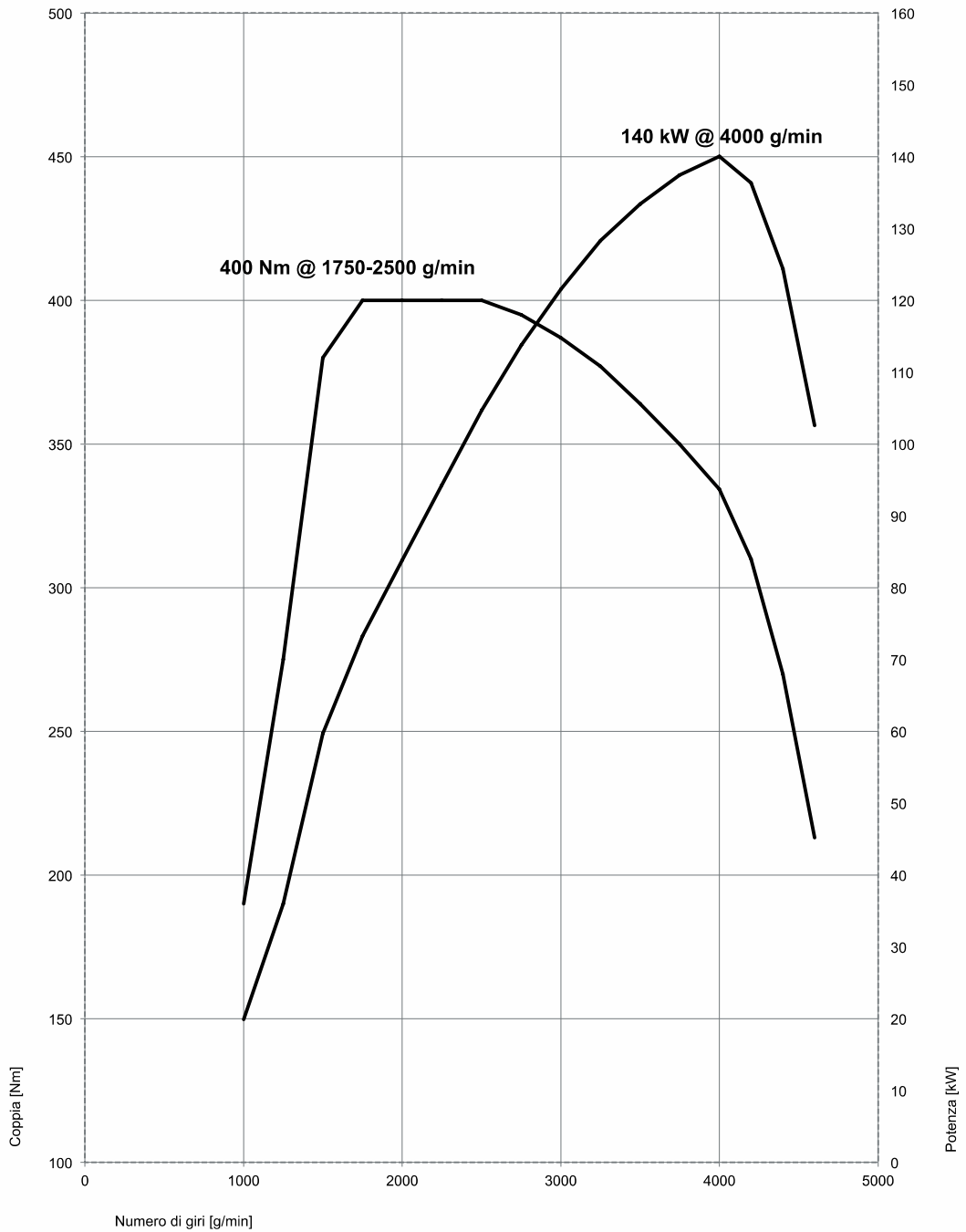



# BMW 430d, 430d xDrive.

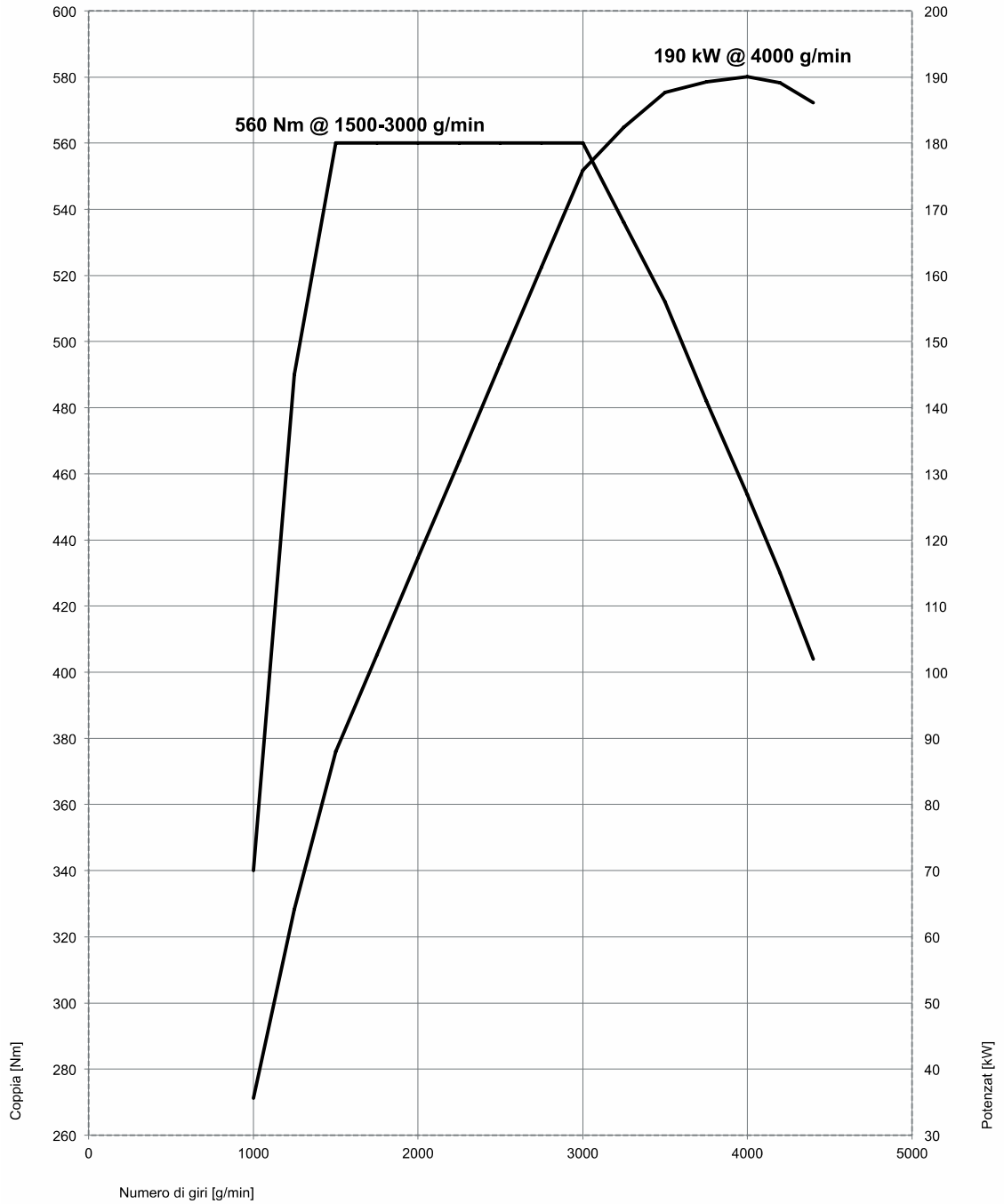

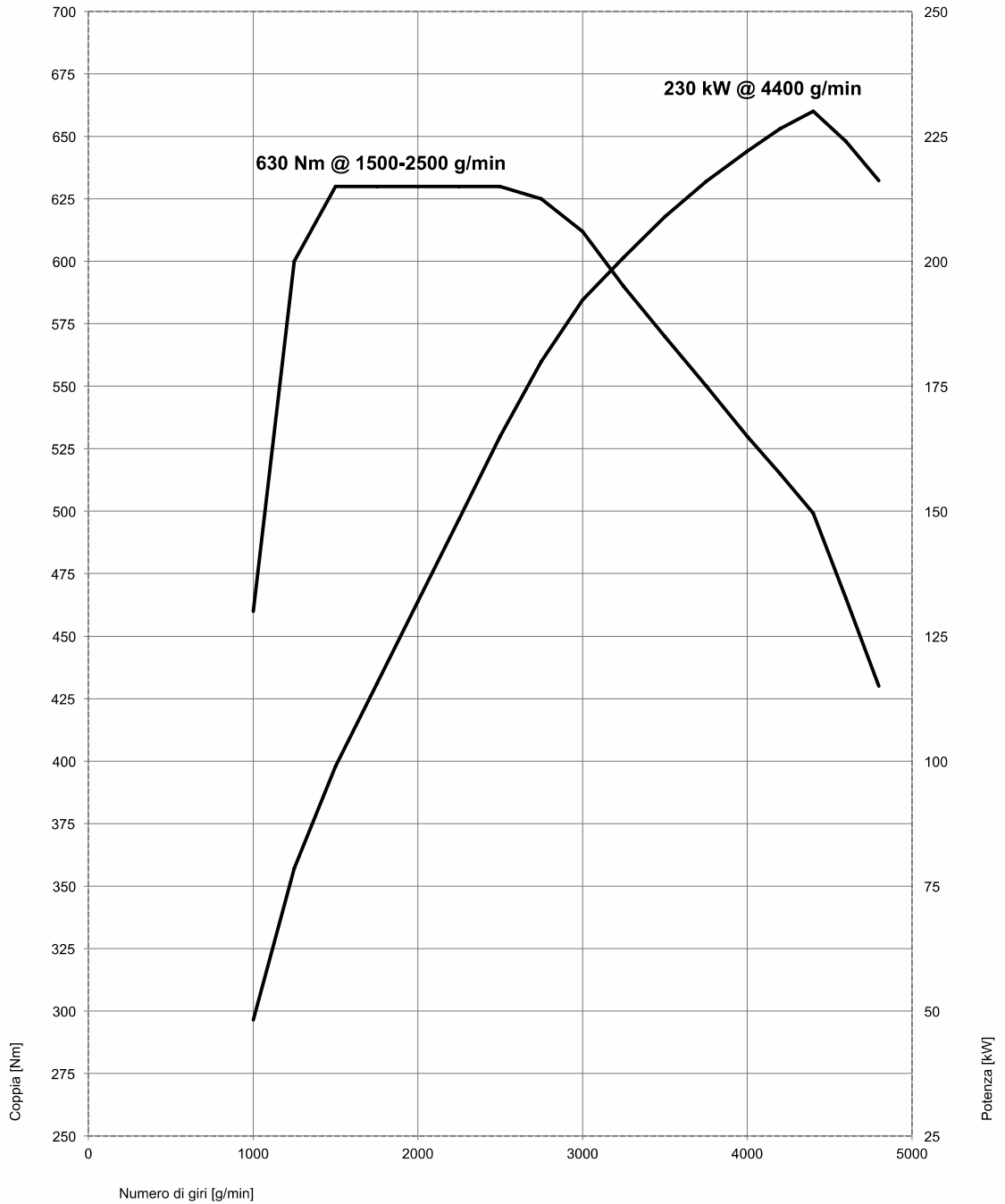

# Dimensioni esterne e interne. BMW Serie 4 Coupé.

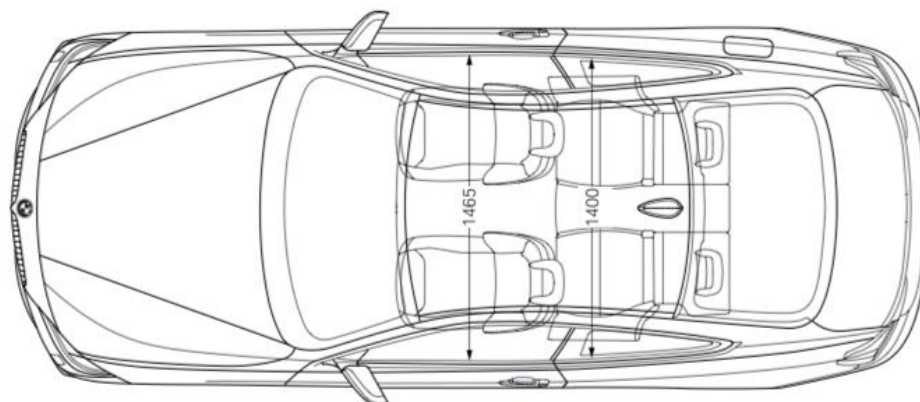
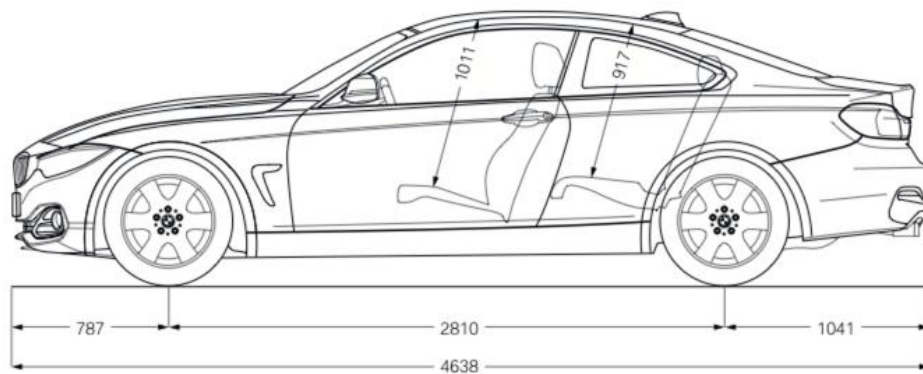
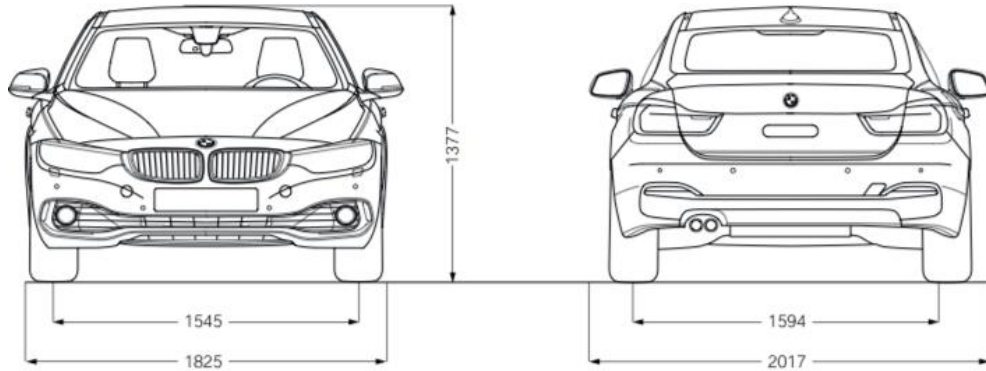

# BMW Serie 4 Cabrio.

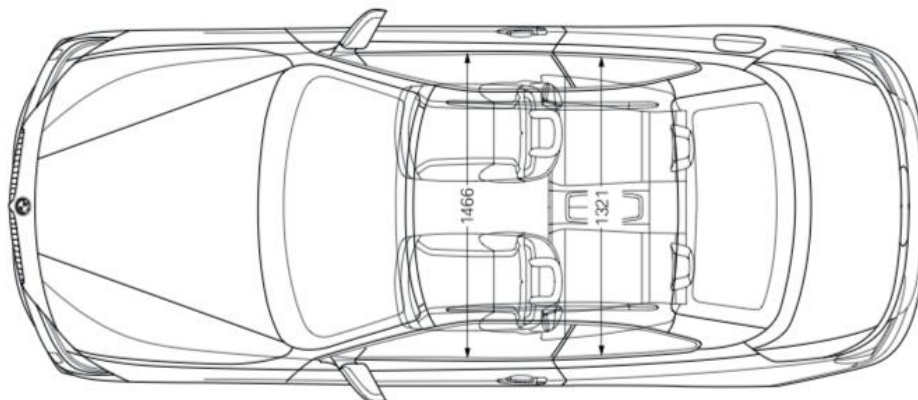
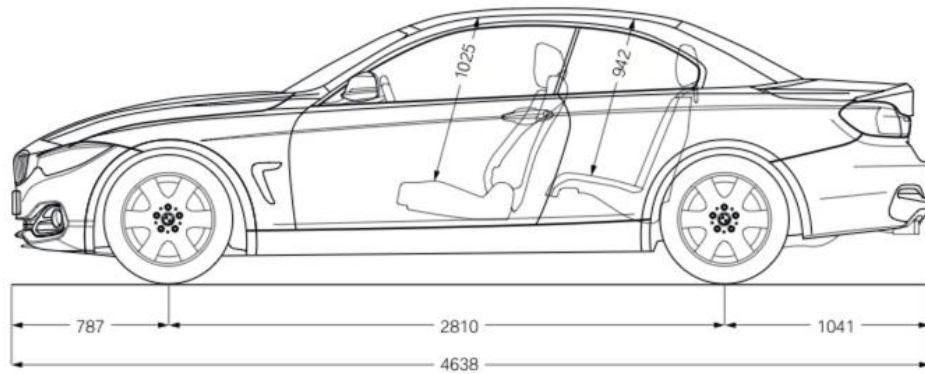
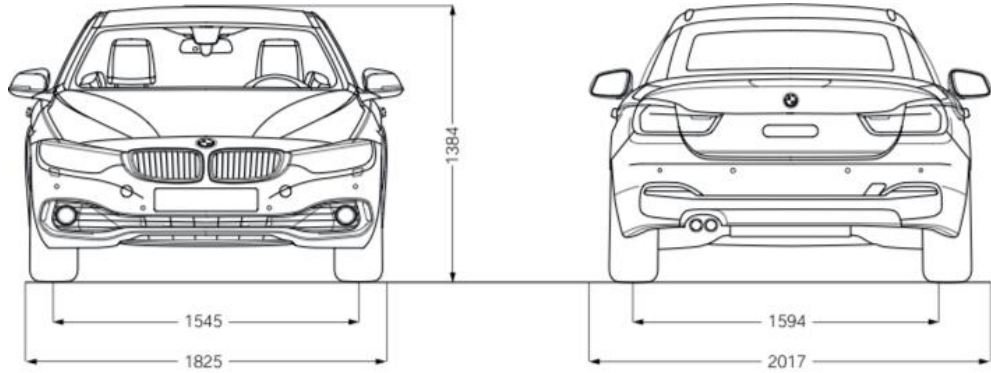

# BMW Serie 4 Gran Coupé.

