

La nouvelle BMW M6 Coupé. La nouvelle BMW M6 Cabriolet. Sommaire.



1. Fiche signalétique.	2
2. Une esthétique performante qui va de pair avec de hautes performances.	
La nouvelle BMW M6 Coupé.	
La nouvelle BMW M6 Cabriolet.	6
3. Caractéristiques techniques.	19
4. Caractéristiques de puissance et de couple.	23
5. Dimensions extérieures et intérieures.	24

1. Fiche signalétique.



- Nouvelle édition de la BMW M6 dans les variantes de carrosserie Coupé et Cabriolet ; sensation M d'une intensité extraordinaire en combinaison avec un design esthétique fascinant, apparence luxueuse, quatre places et des caractéristiques d'équipement innovantes ; voiture de sport hautes performances avec propriétés de performance supérieures et caractère exclusif : la BMW M6 Coupé et la BMW M Cabriolet occupent une position unique dans le segment premium du haut de gamme grâce à une dynamique de conduite excellente et une harmonie de concept typique M liées à une aptitude au quotidien élevée ; développement orienté vers l'avenir des deux concepts de véhicule grâce à une efficacité nettement plus grande, une structure de commande optimisée pour la personnalisation du setup du véhicule et une diversité élargie des systèmes d'aide à la conduite et des fonctionnalités d'infodivertissement de BMW ConnectedDrive.
- Design de carrosserie expressif avec une élégance dynamique des lignes et apparence athlétique typique M incarnant authentiquement les propriétés High Performance ; la BMW M6 Coupé avec toit aux contours affirmés en matière synthétique renforcée par fibres de carbone (CFRP) ; la BMW M6 Cabriolet avec capote en tissu de haute valeur d'optique "soft top" caractéristique.
- Moteur V8 4,4 litres tournant à haut régime et doté de la technologie M TwinPower Turbo comprenant la suralimentation Twin Scroll Turbo, le collecteur d'échappement desservant les deux rangées de cylindres, l'injection directe d'essence du type High Precision Injection et la commande entièrement variable des soupapes VALVETRONIC ; déploiement de puissance typique M avec réactivité spontanée et poussée constante ; performance la plus élevée du segment , 412 kW/560 ch à 6 000 – 7 000 tr/mn, couple maximal : 680 Newton-mètres disponible à partir de 1 500 tr/mn ; couple maximal : 7 200 tr/mn ; hausse de la puissance du moteur de 10% et du couple maximal de 30% par rapport aux deux devancières.
- Valeurs d'accélération : 0 à 100 km/h en 4,2 secondes (BMW M6 Coupé) et 4,3 secondes (BMW M6 Cabriolet) ; 0 à 200 km/h en

12,6 (13,1) secondes ; vitesse maximale bridée par l'électronique : 250 km/h (305 km/h avec pack M Driver).

- Rapport sensiblement optimisé extraordinairement favorable par rapport aux devancières entre les performances de conduite et la consommation de carburant ; consommation moyenne selon le cycle EU : 9,9 litres/100 km (BMW M6 Coupé) et 10,3 litres/100 km (BMW M6 Cabriolet) ; fonction démarrage et arrêt automatiques et autres mesures de la technologie Efficient Dynamics de série ; réduction de plus de 30% de la consommation de carburant par rapport aux modèles respectifs des devancières.
- Boîte M à double embrayage et sept rapports avec fonction Drivelogic et sélection automatique des rapports optimisant la motricité, fonction de départ automatisé (Launch Control) et fonction d'assistance basse vitesse (Low Speed Assistance) ; sélecteur de vitesses spécifique M ; nouveau volant M gainé cuir avec palettes de commande.
- Transmission du couple sur les roues arrière ; différentiel actif M avec distribution entièrement variable du couple entre les roues arrière pour optimiser la traction et la stabilité du véhicule lors des changements de file dynamiques et à l'accélération en sortie de virage.
- Caractéristique haute performance avec caractéristiques de conduite à la fois extrêmement dynamiques et maîtrisables avec précision grâce à l'harmonie de concept typiquement M de la motorisation et des liaisons au sol, l'aérodynamique et la répartition des masses accordées à la perfection ; rapport poids/puissance : 3,3 kg/ch (BMW M6 Coupé), 3,5 kg/ch (BMW M6 Cabriolet).
- Châssis spécifique M (cinématique des essieux avant et arrière) ; amortissement piloté variable M de série ; contrôle dynamique de la stabilité DSC, mode M Dynamic compris ; direction Servotronic M ; fixation sur la carrosserie via des plans de poussée spécifiques ; système de freinage compound hautes performances au poids optimisé ; frein M en carbo-céramique innovant unique au monde avec durée de vie et résistance à l'usure optimisées ainsi que réduction de poids en option.
- Réactivité du moteur, caractéristique Servotronic M, programme de commande Drivelogic, mode DSC, amortissement variable piloté et indications sur l'affichage tête haute individuellement programmable ; deux touches M Drive au volant pour activer les setups du véhicule configurés individuellement.

- Design extérieur aux proportions typiques d'un Coupé ou d'un Cabriolet de BMW, esthétique sportive et élégante de la BMW Série 6 et athlétisme typique M ; éléments de design typique M reflétant authentiquement les exigences techniques et les caractéristiques de performance ; éléments aérodynamiques fortement modelés en trois parties, appelés «flaps», aménagés dans la partie inférieure du bouclier pour optimiser l'écoulement de l'air ; nouvelle calandre M en forme de naseaux avec doubles barres ; passages de roues évasés ; ouïes typiquement M intégrant une barrette porte-clignotants ; forme aérodynamiquement optimisée des rétroviseurs extérieurs et des bas de caisse ; Shadow Line brillant BMW Individual ; réflecteurs logés directement en-dessous des optiques arrière ; bouclier arrière à l'aérodynamique optimisée avec diffuseur entre les doubles embouts d'échappement disposés à droite et à gauche ; roues M en alliage léger de 19 pouces de série et roues matricées en alliage léger de 20 pouces en option au look doubles branches typique M.
- Design luxueux et élégant de l'intérieur avec éléments de commande et caractéristiques d'agencement spécifiques M ; nouveau volant M gainé cuir au look doubles branches , sélecteur de vitesses spécifique M et touches de commande sur console centrale spécifique au modèle pour personnaliser le setup de la voiture ; sièges sport M exclusifs avec système de ceintures (en option : sièges multifonctions M) ; sellerie cuir Merino étendue ; inserts décoratifs exclusifs en finition Carbon Fibre ; caches de marchepied éclairés avec logo du modèle ; combiné d'instruments spécifique M réalisé selon la technologie black panel ; climatisation automatique à deux zones étendue ; éclairage d'ambiance.
- Phares adaptatifs à DELs de série ; gamme d'aides au conducteur et services de mobilité signés BMW ConnectedDrive, d'une variété en partie unique dans l'environnement concurrentiel : affichage tête haute BMW avec indications spécifiques M, assistant pleins phares, BMW Night Vision avec repérage de piétons, assistant de trajectoire , alerte de dérive, caméra de recul, Surround View, Speed Limit Info, accès à l'Internet , intégration évoluée de smartphones et baladeurs numériques, Real Time Traffic Information (RTTI) et Apps (applications) pour la réception de webradios ou l'utilisation de Facebook et Twitter.
- Disponibilité pratiquement complète des options de la série BMW 6, entre autres, accès confort, sièges actifs, chauffage du volant, automatique soft-

close pour les portes, système de navigation Professional, système Bang & Olufsen High End Surround Sound.

- Performances de conduite, consommation et émissions :

BMW M6 Coupé :

Accélération [0 à 100 km/h] : 4,2 secondes,

Accélération [0 à 200 km/h] : 12,6 secondes,

Vitesse maximale : 250 km/h (305 km/h avec pack M Driver),

Consommation moyenne : 9,9 litres/100 kilomètres,

Emissions de CO₂ : 232 g/km, norme antipollution : EU5.

BMW M6 Cabriolet :

Accélération [0 à 100 km/h] : 4,3 secondes,

Accélération [0 à 200 km/h] : 13,1 secondes,

Vitesse maximale : 250 km/h (305 km/h avec pack M Driver),

Consommation moyenne : 10,3 litres/100 kilomètres,

Emissions de CO₂ : 239 g/km, norme antipollution : EU5.



2. Une esthétique performante qui va de pair avec de hautes performances : La nouvelle BMW M6 Coupé. La nouvelle BMW M6 Cabriolet.

La passion des hautes performances et l'amour du style exclusif ont donné naissance à une fascination typiquement M désormais incarnée dans deux nouvelles déclinaisons. La nouvelle BMW M6 Coupé et la nouvelle BMW M6 Cabriolet se distinguent par des caractéristiques de performance supérieures dans une ambiance de luxe enrichie de mesures de confort innovantes. Les voitures de sport hautes performances développées par la société BMW M GmbH confèrent une souveraineté unique dans le segment premium de la classe haut de gamme qui se reflète avec authenticité dans le design fortement expressif des deux modèles. Leur moteur V8 à 4,4 litres tournant à haut régime, doté de la technologie M TwinPower Turbo et développant 412 kW/560 ch, la boîte de vitesses automatique M à double embrayage et sept rapports avec fonction Drivelogic, le différentiel actif M ainsi qu'une technique de liaisons au sol spécifique aux modèles, une répartition des masses accordée à la perfection et des propriétés aérodynamiques optimisées contribuent à une sensation M incomparable particulièrement intense grâce à la précision et à l'harmonie de leur action conjuguée.

L'harmonie de concept caractéristique des automobiles M tient tout autant compte des particularités spécifiques de la structure de carrosserie des deux modèles. La nouvelle BMW M6 Coupé possède un toit aux contours dynamiques en matière synthétique renforcée par fibres de carbone (CFRP) contribuant à optimiser le poids. Grâce à sa capote en tissu de haute valeur d'optique "soft top" et à son mécanisme d'ouverture entièrement électronique, la nouvelle BMW M6 Cabriolet permet de savourer la dynamique d'une voiture de sport hautes performances de concert avec les forces naturelles du soleil et de vent.

La technologie de motorisation sport mise en œuvre dans la nouvelle BMW M6 Coupé et la BMW M6 Cabriolet est une étape menant tout droit à une voiture de série destinée à transposer la performance de la course de manière fascinante à la circulation au quotidien. La BMW M6 Coupé abat le 0 à 100 km en 4,2 secondes, la BMW M6 Cabriolet en 4,3 secondes. De plus, le caractère dynamique des deux modèles est déterminé par leur agilité lors

des accélérations, la précision lors du braquage et la motricité lors de l'accélération en sortie de virage, la maniabilité exactement maîtrisable en cas d'influence transversale intense ainsi que les valeurs de décélération. Le système de freinage carbo-céramique M, disponible en option pour la première fois dans la nouvelle BMW M6 Coupé et dans la nouvelle BMW M6 Cabriolet est la dernière innovation visant à optimiser la maniabilité dans les situations de conduite hautement dynamiques

L'augmentation de l'efficacité liée à la nouvelle édition des deux voitures de sport hautes performances est également unique dans l'environnement concurrentiel. Selon le cycle UE, la consommation moyenne de la nouvelle BMW M6 Coupé est de 9,9 litres aux 100 kilomètres et les émissions CO₂ de 232 grammes par kilomètre. Ces valeurs sont de 10,3 litres et de 239 grammes pour la nouvelle BMW M6 Cabriolet. Pour une hausse de la puissance d'environ 10 pour cent et du couple maximal de plus de 30 pour cent (680 Newton-mètres), la consommation de carburant et les émissions CO₂ sont réduites de plus de 30 pour cent par rapport aux devancières correspondantes.

Design : Allure esthétique, surfaces tendues tout en muscles, lignes élégantes.

Les proportions classiques, les lignes sportives et élégantes de la BMW Série 6 et le langage de forme typique des automobiles BMW M constituent les éléments de base d'un design extérieur expressif de la BMW M6 Coupé et de la BMW M6 Cabriolet. Des surfaces tendues tout en muscles et un modelé précis soulignent l'allure athlétique des deux modèles. Ces caractéristiques se voient enrichies par des éléments de style spécifiques aux modèles M qui établissent un lien direct avec les contraintes de la technique. Ils résultent, entre autres, du besoin en air de refroidissement, de la géométrie du train de roulement et de l'aérodynamique et font partie des mesures ciblées visant à optimiser les qualités aérodynamiques de la voiture et soulignent ainsi les excellentes caractéristiques de performance. Le caractère hautement dynamique de la déclinaison la plus sportive du Coupé de luxe et du Cabriolet exclusif se reflète ainsi de manière authentique dans le design.

Des prises d'air béantes, des phares au contour affirmé et de grandes surfaces lisses caractérisent la partie avant de la nouvelle BMW M6 Coupé et de la

nouvelle BMW M6 Cabriolet. La calandre M de nouvelle forme et griffée "M6" est un autre élément marquant. Les doubles barres de calandre noires reprennent le design doubles branches caractéristique des roues en alliage léger M. L'empattement supérieur de 30 millimètres à celui des modèles correspondants de la Série 6 va de pair avec des passages de roues avant musclés à fleur de la carrosserie. La voie plus large symbolise sans équivoque la tenue de route optimisée de la voiture de sport hautes performances. De plus, l'envie de foncer et le dynamisme sont soulignés par le traité tridimensionnel des prises d'air et les flaps ou "lèvres aérodynamiques" issues de la course optimisent encore plus l'écoulement de l'air des ouvertures extérieures.

Les phares adaptatifs à LEDs de série sur les deux modèles sont biaisés sur leur bord supérieur par une bande lumineuse contrastante à LEDs. Leurs anneaux lumineux tridimensionnels blancs, également alimentés par LEDs, se distinguent par une partie supérieure et centrale plus aplatie. Les deux anneaux lumineux sont responsables des feux de route et de croisement. Les sources de lumière sont constituées par des ensembles de DELs placés sur une barrette centrale et conduisant leur lumière dans les réflecteurs situés devant. L'apparence caractéristique des phares ronds doubles est ainsi mise clairement en relief dans toutes les situations. Les rétroviseurs accentués par une ligne de lumière horizontale alimentée par DELs sont intégrés au-dessous des anneaux lumineux des phares.

En vue de profil, les deux modèles dégagent également une allure athlétique prononcée spécifique M. Le traité tridimensionnel des ouïes typiques M logées dans les panneaux latéraux, leurs larges joncs de chrome les entourant et les barrettes porte-clignotant au logo M confèrent une grande profondeur à ces ouvertures. En alliance avec la largeur des passages de roues typiques du modèle, les lignes caractéristiques sont mises en relief tout particulièrement au niveau des ouïes. Les bas de caisse également spécifiques aux modèles sont parcourus par une ligne de lumière légèrement ascendante qui dirige le regard vers les roues arrière. La nouvelle BMW M6 Coupé et la nouvelle BMW M6 Cabriolet sont équipées de série de roues M en alliage léger de 19 pouces. Les roues matricées ont sept branches doubles de deux couleurs. Des roues en alliage léger de 20 pouces à cinq doubles branches filigranes

contribuent à une optimisation du poids et dégagent en plus la vue sur le système de freinage puissant.

Avec une largeur qui augmente vers la chaussée, des lignes horizontales et des surfaces généreuses, la forme de la partie arrière fait référence à la tenue de route stable et à la souveraineté puissante de la nouvelle BMW M6 Coupé et de la nouvelle BMW M6 Cabriolet. Les réflecteurs disposés directement en-dessous des optiques arrière en forme de L confèrent une expression de sportivité individuelle. Les doubles embouts d'échappement typiques M situés des deux côtés du diffuseur intégré dans le bouclier arrière sont le trait le plus distinctif de l'identité unique des deux voitures de sport hautes performances. Le format et le contour de leurs bordures reprennent la forme des prises d'air extérieures de la jupe avant.

Contour dynamique, matériau optimisant le poids : La BMW M6 Coupé avec toit en matière synthétique renforcée par fibres de carbone (CFRP).

Tout comme le modèle précédent, la nouvelle BMW M6 Coupé est également équipée de série d'un toit en matière synthétique renforcée par fibres de carbone (CFRP). La couleur foncée confère au 2-portes une silhouette particulièrement allongée. Cet effet est renforcé par un enfoncement dynamique au milieu du toit. L'utilisation de ce matériau pour le toit contribue à une optimisation du poids et décale le centre de gravité du véhicule vers le bas privilégiant ainsi l'agilité. La répartition optimisée des masses est soulignée optiquement par la finition Shadow Line brillant BMW Individual de série dont la couleur noire entoure, outre les encadrements des fenêtres latérales et la ceinture de caisse de la BMW M6 Cabriolet, également la partie inférieure des coques de rétroviseurs M aérodynamiquement optimisés.

L'apparence exclusive de la nouvelle BMW Série 6 Cabriolet est mise en relief par l'architecture "soft-top" de la capote en tissu de haute valeur. Les extrémités en forme de foil se déployant dans la zone arrière soulignent la silhouette dynamiquement élancée. La lunette arrière chauffante positionnée verticalement derrière les sièges arrière peut être escamotée indépendamment de la capote. La capote s'ouvre et se ferme automatiquement au moyen d'une touche située sur la console centrale aussi bien à l'arrêt que pendant le trajet à des vitesses jusqu'à 40 km/h. L'accès

confort en option permet une activation au moyen d'une touche de commande à distance située sur la clé du véhicule. La capote s'ouvre en l'espace de 19 secondes et se referme en 24 secondes.

Une couleur unie et huit couleurs métalliques sont disponibles au choix pour la peinture de la carrosserie, dont 4 exclusives M. La capote en tissu de la nouvelle BMW M6 Cabriolet est proposée en noir et en beige et en option également dans la variante anthracite avec effet argent.

Le moteur : V8 tournant à haut régime et doté de la technologie TwinPower Turbo.

La nouvelle BMW M6 Coupé et la nouvelle BMW M6 Cabriolet mettent leur style en valeur grâce à des touches individuelles dans l'apparence optique et la sensation de conduite. Elles puisent la puissance nécessaire à une performance époustouflante dans une source d'énergie concordante, un moteur V8 à haut régime doté de la technologie M Twin Turbo et disposé à l'avant dans le sens longitudinal et dont le couple moteur est transféré aux roues arrière par l'intermédiaire d'une boîte de vitesses M à double embrayage et sept rapports avec fonction Drivelogic. Cette unité de propulsion réunit des caractéristiques de construction directement issues de la course à des innovations développées dans le cadre de la technologie Efficient Dynamics. Les mesures technologiques uniques au monde comprennent deux turbocompresseurs agissant selon le principe Twin-Scroll, y compris un collecteur d'échappement desservant les deux rangées de cylindres, l'injection directe d'essence du type High Precision, la commande entièrement variable des soupapes VALVETRONIC ainsi que le calage en continu des arbres à cames VANOS. Le moteur est doté en outre d'un système de refroidissement extrêmement performant ainsi que d'un système d'alimentation en huile à carter humide optimisé en vue des forces transversales.

La caractéristique de puissance typique M incomparable du moteur de 4,4 litres se distingue par une réactivité extrêmement spontanée ainsi qu'un déploiement de puissance fulgurant et linéaire qui se maintient jusque dans les plages de charge supérieures. Le couple maximal de 680 Newton-mètres est disponible dans la plage de régimes de 1 500 à 5 750 min/tr. Le moteur V8 atteint sa puissance maximale de 412 kW/560 ch entre 6 000 et 7 000 min/tr. Son couple maximal est de 7 200 min/tr. Comparé à l'unité de

propulsion des modèles précédents, une plage de régimes trois fois plus grande est ainsi disponible pour une performance maximale.

La spontanéité, l'intensité et la constance avec lesquelles la puissance est débitée se traduisent par des accélérations étourdissantes. Départ arrêté, la nouvelle BMW M6 Coupé se catapulte en 4,2 secondes à 100 km/h, la nouvelle BMW M6 Cabriolet ne met que 0,1 seconde de plus. Leur vitesse maximale est bridée à 250 km/h par l'électronique, limite repoussée à 305 km/h lorsque la voiture est dotée du pack M Driver optionnel.

Le progrès obtenu dans le domaine de l'efficacité par rapport aux modèles précédents est également le mérite du pack technologique M TwinPower Turbo. Le rendement élevé du moteur, la fonction démarrage et arrêt automatiques ainsi que d'autres mesures de la technologie Efficient Dynamics, telles que la récupération de l'énergie libérée au freinage et la pompe à huile à débit piloté, se traduisent également par une réduction de la consommation en carburant ainsi que des carburants de l'ordre de quelque 30 pour cent. Selon le cycle UE, la nouvelle BMW M6 Coupé a une consommation de carburant de 9,9 litres aux 100 kilomètres alors que les émissions CO₂ sont de 232 grammes par kilomètre. Ces valeurs sont de 10,3 litres aux 100 km et de 239 grammes par kilomètre pour la nouvelle BMW M6 Cabriolet.

La haute performance régit aussi la transmission : boîte M à double embrayage et sept rapports avec fonction Drivelogic.

La boîte M à double embrayage avec fonction Drivelogic parfaitement accordée à la caractéristique de puissance du moteur V8 transforme avec efficacité la poussée impressionnante du moteur en des accélérations fulgurantes. Les conditions sont établies par le principe de construction de la boîte DKG qui combine deux embrayages dans une même boîte qui ne diffère que de manière négligeable d'une boîte manuelle en ce qui est de la taille et du poids. Deux embrayages à bain d'huile qui se ferment en alternance assurent l'adhérence au sein de la boîte. La puissance motrice est ainsi maintenue à 100 pour cent lors de l'accélération même pendant le passage des rapports.

En mode automatisé (mode D) comme en mode manuel (mode S), la boîte M DKG Drivelogic offre trois programmes de passage des rapports. Ces

programmes, sélectionnés à l'aide d'une touche à bascule logée sur la console centrale, directement derrière le sélecteur de vitesses, génèrent une caractéristique de commande typique en termes d'efficacité, de confort de commande et de sportivité. De plus, la commande électronique permet la représentation d'une fonction Launch Control permettant au conducteur d'effectuer un départ arrêté avec l'accélération maximale, une fonction Low Speed Assistance augmentant le confort ainsi que la fonction démarrage et arrêt automatique pour une augmentation de l'efficacité.

Le sélecteur de vitesses spécifique M sert à activer le mode D ou S et à enclencher la marche arrière. En mode S, il offre de plus une grille de commande séquentielle pour la sélection manuelle des rapports. De série, la nouvelle BMW M6 Coupé et la nouvelle BMW M6 Cabriolet sont dotées d'un nouveau volant M gainé cuir avec des touches multifonctions et des palettes de commande solidaires. Dans la configuration typique M, la palette droite sert à passer les rapports supérieurs et la palette gauche à rétrograder. Le volant spécifique aux modèles se distingue par un diamètre réduit de la jante et une forme reproduisant le design doubles branches des roues M à alliage léger.

Différentiel M actif pour une traction optimisée dans les situations de conduite dynamiques.

La nouvelle BMW M6 Coupé et la nouvelle BMW M6 Cabriolet impressionnent par une traction optimale même dans les conditions routières et météorologiques contraignantes et lors de l'accélération en sortie de virage. Ceci grâce à la déclinaison innovante d'un différentiel arrière avec fonction de blocage à pilotage variable. Le différentiel M actif permet d'adapter rapidement et avec précision la répartition du couple entre les deux roues arrière en fonction des exigences de la situation de conduite respective.

La réduction des différences de régime entre les roues arrière nécessaire à l'optimisation de la traction est réalisée au moyen d'un blocage à embrayage multidisques piloté par l'électronique. Le boîtier de commande du différentiel M actif est interconnecté au DSC (contrôle dynamique de la stabilité). Il analyse ainsi chaque situation de conduite avec précision et sait identifier le risque d'une perte de traction unilatérale avant même qu'il ne s'amorce. Le couple de blocage alors généré peut varier de 0 à 100 pour cent, évitant ainsi

qu'une roue ne se mette à patiner, même sur un revêtement glissant, en présence de différences d'adhérence importantes entre les roues arrière droite et gauche, dans les virages serrés ou encore lors de changements de direction particulièrement dynamiques.

Liaisons au sol spécifiques M, amortisseurs à pilotage électronique, direction Servotronic M, aide à la conduite DSC avec mode M Dynamic.

La nouvelle BMW M6 Coupé et la nouvelle BMW M6 Cabriolet sont dotées d'un châssis spécifique M qui permet de combiner d'excellentes caractéristiques de performance aux caractéristiques de confort désirées pour la circulation au quotidien. L'essieu avant à doubles triangles obliques tout comme l'essieu arrière intégral dont le support est vissé de manière rigide sur la carrosserie se distinguent par une cinématique spécifique ainsi que des composants de conception nouvelle en aluminium matricé. Grâce à la fixation du châssis via de grands plans de poussée sur l'essieu avant et l'essieu arrière, les forces dynamiques sont introduites dans la carrosserie de manière homogène. Les mouvements de roulis produits par les aspérités de la route dans les virages négociés à un rythme dynamique sont sensiblement réduits. Aussi bien la construction du châssis que les liaisons au sol spécifiques aux modèles ont été développées en puisant dans le vaste savoir-faire acquis en compétition et ont été optimisées dans le cadre d'essais exhaustifs effectués sur la Boucle nord du Nürburgring.

La dotation de série des deux modèles comprend également des amortisseurs à pilotage électronique. L'amortissement variable piloté spécifique M adapte la force d'amortissement par voie électrohydraulique fournissant ainsi un tarage répondant à la situation de conduite tout comme au souhait du conducteur. Trois cartographies sont disponibles pour déterminer la loi d'amortissement.

La direction hydraulique à crémaillère assure une précision maximale et un haut niveau de confort. Elle est dotée d'une démultiplication variable qui assure une marche en ligne droite précise tout en réduisant l'effort à déployer au volant lors de manœuvres de stationnement et de braquage. La fonction Servotronic M, également de série, répond à une configuration spécifique et

permet une adaptation individuelle de la caractéristique de l'assistance à la direction asservie à la vitesse via trois lois disponibles.

Au-delà de l'effet stabilisateur exercé à l'aide d'une intervention sur les freins et sur le débit de puissance, le système DSC équipant la nouvelle BMW M5 comprend, entre autres, la fonction antiblocage des roues (ABS), le Contrôle du freinage en courbe (CBC) et le Contrôle dynamique du freinage (DBC) ainsi qu'un assistant de freinage, une fonction freins secs et un assistant de démarrage. La touche DSC permet d'activer le mode M Dynamic (MDM), en alternative au réglage de base. Dans ce mode, le comportement propre typé M est obtenu par relèvement des seuils d'intervention du DSC et permet le démarrage sur la neige ou le sable meuble lorsque les roues patinent légèrement. De plus, le mode MDM permet de générer le comportement directeur intrinsèque typique M. De plus, une pression sur la touche permet d'enclencher le mode DSC Off.

Innovation pour une maniabilité précise : frein M en carbo-céramique.

La déclinaison actuelle des systèmes de freinage compound hautes performances dont sont dotées la nouvelle BMW M6 Coupé et à la BMW M6 Cabriolet est le gage de décélérations excellentes. Le système de freinage se distingue par un poids optimisé, un dosage précis et un effet de freinage constant même en cas de sollicitation élevée. Le diamètre des disques de frein ventilés et perforés est de 400 millimètres à l'avant et de 396 millimètres à l'arrière. Les freins avant à étriers fixes à six pistons peints en bleu foncé métallisé sont vissés radialement aux paliers de pivot.

Le frein en carbo-céramique unique au monde présenté pour la première fois sur la nouvelle BMW M6 Coupé et la BMW M6 Cabriolet contribue à un effet de décélération encore plus accru. Il est proposé en combinaison avec les roues M en alliage léger de 20 pouces et est doté de disques de frein d'un diamètre de 410 millimètres à l'avant et de 396 millimètres à l'arrière. Les disques de frein fabriqués à partir du matériau composite innovant carbo-céramique se distinguent par une résistance encore plus élevée à la chaleur combinée à des masses rotatives nettement réduites. Le système de freinage en carbo-céramique pèse 19,4 kilogrammes de moins que le système de freinage de série. De plus, le matériau innovant présente une résistance à

l'usure particulièrement élevée. La durée de vie est supérieure d'un multiple à celle des disques de frein traditionnels. Le frein M en carbo-céramique proposé en option combine également le frein avant à étriers fixes à six pistons au frein arrière à étrier flottant monopiston. On le reconnaît à sa peinture spécifique de couleur or.

Construction légère rigoureuse, protection sans faille des occupants.

Grâce à une association intelligente de matériaux, la structure de la carrosserie peut combiner une résistance très élevée à un poids optimisé favorisant aussi bien la protection des occupants que les propriétés de maniabilité agile. Tout comme l'utilisation d'une matière synthétique renforcée par fibres de carbone (CFRP) pour le toit de la nouvelle BMW M6 Coupé, une stratégie systématique de la construction légère est appliquée pour le choix de matériaux pour tous les autres composants de la carrosserie. Les portes et le capot moteur des deux voitures de sport hautes performances sont en aluminium alors que les panneaux latéraux avant font appel à un thermoplastique et le capot arrière, quant à lui, à un composite à fibres de verre SMC (Sheet Moulding Compound). Affichant un rapport poids/puissance de 3,3 kilogrammes par cheval-vapeur, la nouvelle BMW M6 Coupé et la nouvelle BMW M6 Cabriolet marquent aussi dans cette discipline un net progrès par rapport à leurs devancières.

Les structures porteuses ultra-résistantes et les grandes zones de déformation exactement définies ainsi que des systèmes de maintien très efficaces contribuent à un haut niveau de sécurité passive sur les deux modèles. L'équipement sécuritaire de série comprend, entre autres, des airbags frontaux et latéraux, des airbags-rideau protège-tête latéraux avant et arrière sur la nouvelle BMW M6 Coupé et des airbags frontaux et des airbags latéraux protège-tête et protège-thorax intégrés dans les cadres de sièges sur la nouvelle BMW M6 Cabriolet. Cette dernière est équipée en plus d'arceaux de sécurité anti-retournement en aluminium hautement résistant. Les arceaux de sécurité positionnés derrière les appuie-têtes arrière se déclenchent automatiquement en quelques fractions de seconde en cas de tonneau. De plus, les deux modèles sont dotés de ceintures de sécurité à trois points et enrouleur automatique sur toutes les places avec limiteur d'effort et

prétensionneur des sangles à l'avant ainsi que des fixations ISOFIX pour sièges enfant à l'arrière.

La nouvelle BMW M& Coupé tout autant que la nouvelle BMW M6 Cabriolet sont conçues comme 4-places. L'habitabilité à l'arrière a sensiblement accru par rapport aux devancières. Le volume du compartiment à bagages de la nouvelle BMW M6 Coupé est de 460 litres. La nouvelle BMW M6 Cabriolet offre un volume de rangement de 300 litres lorsque la capote est ouverte et de 350 litres lorsqu'elle est fermée. En option, les deux modèles peuvent être équipés d'un sac à skis qu'on introduit par une trappe à skis située entre les sièges arrière.

Aménagement du cockpit spécifique M : maîtrise parfaite du véhicule, luxe sur mesure.

Les nouveaux sièges sport M offrent un maintien latéral optimal au conducteur et au passager avant dans les virages négociés à rythme sportif tout autant qu'un grand confort sur les longues distances. La déclinaison spécifique M des sièges de construction légère avec ceintures intégrées se distingue par des contours affirmés de la surface assise et du dossier, un appuie-tête intégré dans le dossier, des surpiqûres soulignant les segments d'assise et un logo M empreint au niveau des épaules. La hauteur et la largeur des sièges ainsi que l'inclinaison du dossier sont à réglage électrique. De plus, les sièges sport M sont dotés d'un soutien lombaire à réglage pneumatique, d'une fonction mémoire et d'un appuie-cuisses à réglage manuel. Ils sont également équipés d'appuie-tête actifs réduisant le risque de blessure en cas de choc arrière.

L'aménagement du poste de conduite spécifique aux modèles ainsi que de la console centrale, confère à l'ambiance luxueuse de l'habitacle, caractérisée par des matériaux de grande qualité et des surfaces au modelé dynamique, un caractère autonome qui s'oriente à la sensation de conduite exclusive dans une voiture de sport hautes performances. Le combiné d'instruments réalisé selon la technologie black panel arbore des instruments ronds classiques dans le style typique des automobiles BMW M, avec des aiguilles rouges et un éclairage blanc, ainsi que des indications spécifiques et le logo M dans le compte-tours. Le système de commande iDrive de série comprend un écran de contrôle "flatscreen" exclusif. Un écran de contrôle 10,2 pouces avec cadre

en chrome galvanisé de haute qualité est disponible en combinaison avec le système de navigation Professional proposé en option.

Sur la console centrale conçue spécifiquement aux modèles, les touches permettant de régler toutes les fonctions du moteur et du châssis pouvant être configurées individuellement sont logées autour du sélecteur vitesses. Le mode DSC, la caractéristique de puissance du moteur, la cartographie de l'amortissement piloté variable, la loi de la direction Servotronic M ainsi que le programme de commande de la boîte M DKG Drivelogic peuvent être sélectionnés séparément en appuyant sur la touche correspondante. Il est ainsi possible de composer un setup détaillé pour la voiture et de le mettre en mémoire en donnant une impulsion prolongée sur l'une des deux touches M Drive sur le volant multifonctions. Les deux touches M Drive disponibles de série sur la nouvelle BMW M6 Coupé et la nouvelle BMW M6 Cabriolet permettent au conducteur de mettre en mémoire et d'appeler une configuration à dominante sport sur la touche "M1" et un setup privilégiant le confort sur la touche "M2". Les réglages mis en mémoire dans les touches M Drive peuvent également être configurés via le menu iDrive.

En plus de la caractéristique de puissance du moteur, le conducteur peut également influencer le retour d'information de la sonorité par actionnement d'une touche. Les composants sonores naturels du moteur sont renforcés par un module de sonorité et transportés dans l'habitacle. Le traitement numérique des signaux assuré par le système reçoit directement les données de la gestion moteur et tient compte tant du régime moteur que du couple moteur et de la vitesse de la voiture. Le conducteur obtient ainsi une impression particulièrement précise de l'état de charge momentané du moteur et lui permet de percevoir le déploiement de la puissance ainsi que la situation de conduite avec une intensité encore plus forte

Dotation de série haut de gamme, options exclusives : affichage haut de tête spécifique M, système Bang & Olufsen High End Surround Sound.

Le caractère exclusif des deux voitures de sport à hautes performances est souligné par une dotation de série riche de haute qualité telle qu'un choix unique d'options high-tech destinées à intensifier la sensation de conduite. L'équipement de série des deux modèles comprend, entre autres, une

climatisation automatique à deux zones, le chauffage des sièges du conducteur et du passager avant, la sellerie cuir Merino au toucher doux élargie, le repose-pied M côté conducteur, les inserts décoratifs en finition exclusive Carbon Fibre, les baguettes de bas de marche griffées "M6" ainsi que l'éclairage d'ambiance dans l'habitacle, les rétroviseurs extérieurs et intérieurs à passage automatique en position anti-éblouissement, y compris fonction de rabattage pour les rétroviseurs extérieurs, un régulateur de vitesse avec fonction de freinage, un système d'alarme et la radio BMW Professional avec système de haut-parleurs hi-fi.

La gamme de systèmes d'aide à la conduite et de services de mobilité de ConnectedDrive disponibles en option permet de personnaliser la voiture. Outre la version M de l'affichage tête haute qui, en plus de l'indication numérique de la vitesse et des informations fournies par l'indicateur de la limitation de vitesse Speed Limit Info proposé en option, renseigne aussi sur le rapport enclenché et comprend de plus un symbole multicolore du compte-tours incluant des témoins de passage des rapports, la gamme des systèmes disponibles comprend, entre autres, le détecteur d'obstacles Park Distance Control, la caméra de recul, l'assistant pleins phares, l'indicateur de la limitation de vitesse Speed Limit Info, l'assistant de trajectoire, l'alerte de dérive, la fonction Surround View et la vision nocturne BMW Night Vision avec repérage de piétons. Des technologies innovantes optimisent aussi l'intégration de l'Apple iPhone et d'autres smartphones et baladeurs numériques, utilisation de services Internet comprise. L'option Apps (applications) permet aux propriétaires d'un iPhone de recevoir, par exemple, des webradios ou d'afficher des messages Facebook et Twitter sur l'écran de bord. La fonction d'info route en temps réel (RTTI), également nouvelle, fournit au conducteur des informations particulièrement précises sur la situation routière actuelle.

D'autres raffinements de l'offre d'options sont le système de navigation Professional avec mémoire disque dur, les sièges multifonctions avec réglage électrique de la largeur des dossiers, les sièges actifs, le chauffage actif des sièges, l'accès confort, le chauffage du volant, l'automatique soft-close pour les portes ainsi que le système Bang & Olufsen High End Surround Sound. Ce système audio offre réparti le son dans l'habitacle du véhicule dans une qualité exceptionnelle. Le système entièrement actif avec traitement

numérique des signaux comprend des phases finales d'amplificateurs pour tous les haut-parleurs des aigus, des médiums et des graves. Son Center Speaker est réalisé dans la technologie de la lentille acoustique développée par Bang & Olufsen. Dès que le système audio est activé, l'enceinte centrale contenant le haut-parleur des médiums sort du tableau de bord et libère la lentille du haut-parleur des aigus. La nouvelle BMW M6 Cabriolet possède au total 12 haut-parleurs et la nouvelle BMW M6 Coupé 16 haut-parleurs qui procurent une sonorité vivante et dynamique hors du commun.

3. Fiches techniques. BMW M6 Coupé.



BMW M6 Coupé	
Carrosserie	
Nombre de portes / de places	2 / 4
Longueur/largeur/hauteur (à	4898 / 1899 / 1368
Empattement	2851
Voie AV / AR	1630 / 1612
Garde au sol	107
Diamètre de braquage	12,1
Capacité réservoir	80
Système de refroidissement	18,5
Huile-moteur ¹⁾	8,4
Poids à vide selon DIN / UE	1850 / 1925
Charge utile selon DIN	500
PTMA	2350
Charge autorisée sur essieu AV	1180 / 1220
Poids remorquable (12%) freiné / non freiné	- / -
Charge autorisée sur toit /	- / -
Volume du coffre	460
Coeff. de pénétration dans l'air x c _x x A	0,33 x 2,29
Moteur	
Type / nombre de cylindres / de	V90 / 8 / 4
Technologie moteur	technologie M TwinPower Turbo avec collecteur d'échappement desservant les deux rangées de cylindres, suralimentation Twin Scroll Twin Turbo, injection directe d'essence (High Precision Injection), VALVETRONIC et double Vanos
Cylindrée réelle	cm ³ 4395
Alésage / course	mm 88,3 / 89,0
Rapport volumétrique	:1 10,0
Carburant	ROZ 98 (mini. 95)
Puissance	kW/ch 412 / 560
à un régime de	tr/mn 6000 – 7000
Couple	Nm 680
à un régime de	tr/mn 1500 – 5750
Système électrique	
Capacité batterie / position	Ah/- 105 / Coffre
Puissance alternateur	AW 210 / 2926
Dynamisme de conduite et sécurité	
Suspension AV	essieu à doubles bras transversaux, élastocinématique spécifique M, faible déport au sol négatif, effet antiplongée
Suspension AR	essieu multibras du type Intégral V, élastocinématique spécifique M, suspension à effet tridimensionnel, effet anticabrage et antiplongée
Frein AV	freins à disques à étrier fixe à six pistons du type compound
Diamètre	mm 400 x 36 / ventilé
Frein AR	freins à disques à étrier flottant à piston unique du type compound
Diamètre	mm 396 x 24 / ventilé
Systèmes d'aide à la conduite	série: DSC avec ABS et MDM (mode M Dynamic), contrôle du freinage en courbe CBC, assistant de freinage DBC, fonction freins secs, assistant de démarrage, amortissement piloté variable M, différentiel M actif, interconnexion au sein de la Gestion intégrée du châssis (ICM)
Équipement sécuritaire	série: airbags frontaux conducteur et passager, airbags latéraux conducteur et passager, airbags protège-tête à l'AV et à l'AR, ceintures de sécurité à trois points et enrouleur automatique sur toutes les places, à l'AV avec prétensionneur et limiteur d'effort des sangles, intégrées aux sièges, appuis- tête actifs AV, capteurs de choc, indicateur de dégonflage des pneus
Direction	hydraulique à crémaillère avec fonction Servotronic spécifique M
Démultiplication totale direction	:1 13,1
Pneus AV /	265/40 R19 102Y
AR	295/35 R19 104Y
Jantes AV/	9,5J x 19 LM
AR	10,5J x 19 LM

BMW M6 Coupé

BMW ConnectedDrive

Confort	option: BMW Assist avec, entre autres, service de renseignements, téléfonctions, info route en temps réel RTTI, BMW TéléServices, intégration de terminaux mobiles
Infodivertissement	option: accès à Internet, BMW Online avec, entre autres, info parking, info pays, recherche par secteurs Google, journal, météo en temps réel, BMW Routes, fonctions bureautiques, Bluetooth Audio Streaming, mise à jour en ligne des titres de musique, Apps (applications)
Sécurité	option: assistant feux de route, Park Distance Control, caméra de recul, Surround View avec fonctions Top View et Side View, BMW Night Vision avec repérage de piétons, affichage tête haute, assistant de trajectoire, alerte de dérive, Speed Limit Info, appel d'urgence automatique/évolué

Boîte de vitesses

Type de B.V.	M à double embrayage et sept rapports avec fonction Drivelogic		
Démultiplication B.V.	I	:1	4,806
	II	:1	2,593
	III	:1	1,701
	IV	:1	1,277
	V	:1	1,000
	VI	:1	0,844
	VII	:1	0,671
	AR	:1	4,172
Rapport de pont AR		:1	3,154

Performances routières

Rapport poids/puissance (DIN)	kg/kW	4,5
Puissance au litre	kW/l	93,7
Accélération 0-100 km/h	s	4,2
0-1000 m	s	21,9
Reprise en 4 ^e / 5 ^e 80-120 km/h	s	3,6 / 4,5
Vitesse maxi	km/h	250 / 305 ²⁾

BMW EfficientDynamics

Fonctionnalités BMW EfficientDynamics de série	fonction de récupération de l'énergie libérée au freinage avec affichage de la récupération, système automatique de démarrage et d'arrêt du moteur, construction légère intelligente, gestion des périphériques asservie aux besoins, pompe d'assistance à la direction à débit piloté, pneus à résistance réduite au roulement
--	---

Consommation selon le

Cycle urbain ECE	l/100km	14,0
Cycle extra-urbain EUDC	l/100km	7,6
Moyenne ECE +EUDC	l/100km	9,9
CO ₂	g/km	232
Classe d'émission		EU5

Classe d'assurance

KH / VK / TK	³⁾
--------------	---------------

Fiche technique valable pour les marchés ACEA/ données concernant l'immatriculation en partie pour l'Allemagne seulement (poids)

¹⁾ Volume d'huile à la vidange
²⁾ En association avec le pack M Driver
³⁾ Données pas encore disponibles

BMW M6 Cabrio.

BMW M6 Cabrio	
Carrosserie	
Nombre de portes / de places	2 / 4
Longueur/largeur/hauteur (à mm)	4898 / 1899 / 1368
Empattement	2851
Voie AV / AR	1630 / 1612
Garde au sol	107
Diamètre de braquage	12,1
Capacité réservoir	env. l 80
Système de refroidissement	18,5
Huile-moteur ¹⁾	l 8,4
Poids à vide selon DIN / UE	kg 1980 / 2055
Charge utile selon DIN	kg 430
PTMA	kg 2410
Charge autorisée sur essieu AV	kg 1200 / 1260
Poids remorquable (12%) freiné / non freiné	- / -
Charge autorisée sur toit /	- / -
Volume du coffre	l 300 – 350
Coeff. de pénétration dans l'air x c _x x A	0,33 x 2,29
Moteur	
Type / nombre de cylindres / de	V90 / 8 / 4
Technologie moteur	technologie M TwinPower Turbo avec collecteur d'échappement desservant les deux rangées de cylindres, suralimentation Twin Scroll Twin Turbo, injection directe d'essence (High Precision Injection), VALVETRONIC et double Vanos
Cylindrée réelle	cm ³ 4395
Alésage / course	mm 88,3 / 89,0
Rapport volumétrique	:1 10,0
Carburant	ROZ 98 (mini. 95)
Puissance	kW/ch 412 / 560
à un régime de	tr/mn 6000 – 7000
Couple	Nm 680
à un régime de	tr/mn 1500 – 5750
Système électrique	
Capacité batterie / position	Ah/- 105 / Coffre
Puissance alternateur	AW 210 / 2926
Dynamisme de conduite et sécurité	
Suspension AV	essieu à doubles bras transversaux, élastocinématique spécifique M, faible déport au sol négatif, effet antiplongée
Suspension AR	essieu multibras du type Intégral V, élastocinématique spécifique M, suspension à effet tridimensionnel, effet anticabrage et antiplongée
Frein AV	freins à disques à étrier fixe à six pistons du type compound
Diamètre	mm 400 x 36 / ventilé
Frein AR	freins à disques à étrier flottant à piston unique du type compound
Diamètre	mm 396 x 24 / ventilé
Systèmes d'aide à la conduite	série: DSC avec ABS et MDM (mode M Dynamic), contrôle du freinage en courbe CBC, assistant de freinage DBC, fonction freins secs, assistant de démarrage, amortissement piloté variable M, différentiel M actif, interconnexion au sein de la Gestion intégrée du châssis (ICM)
Équipement sécuritaire	série: airbags frontaux conducteur et passager, airbags latéraux conducteur et passager, combinés avec airbags protège-tête, ceintures de sécurité à trois points et enrouleur automatique sur toutes les places, à l'AV avec prétensionneur et limiteur d'effort des sangles, intégrées aux sièges, appuis-tête actifs AV, dispositif de protection en cas de retournement, capteurs de choc, indicateur de dégonflage des pneus
Direction	hydraulique à crémaillère avec fonction Servotronic spécifique M
Démultiplication totale direction	:1 13,1
Pneus AV / AR	265/40 R19 102Y 295/35 R19 104Y
Jantes AV/ AR	9,5J x 19 LM 10,5J x 19 LM

BMW M6 Cabrio

BMW ConnectedDrive

Confort	option: BMW Assist avec, entre autres, service de renseignements, téléfonctions, info route en temps réel RTTI, BMW TéléServices, intégration de terminaux mobiles
Infodivertissement	option: accès à Internet, BMW Online avec, entre autres, info parking, info pays, recherche par secteurs Google, journal, météo en temps réel, BMW Routes, fonctions bureautiques, Bluetooth Audio Streaming, mise à jour en ligne des titres de musique, Apps (applications)
Sécurité	option: assistant feux de route, Park Distance Control, caméra de recul, Surround View avec fonctions Top View et Side View, BMW Night Vision avec repérage de piétons, affichage tête haute, assistant de trajectoire, alerte de dérive, Speed Limit Info, appel d'urgence automatique/évolué

Boîte de vitesses

Type de B.V.	M à double embrayage et sept rapports avec fonction Drivelogic		
Démultiplication B.V.	I	:1	4,806
	II	:1	2,593
	III	:1	1,701
	IV	:1	1,277
	V	:1	1,000
	VI	:1	0,844
	VII	:1	0,671
	R	:1	4,172
Rapport de pont AR		:1	3,154

Performances routières

Rapport poids/puissance (DIN)	kg/kW	4,8
Puissance au litre	kW/l	93,7
Accélération 0–100 km/h	s	4,3
	0–1000 m	22,1
Reprise en 4 ^e /5 ^e km/h	80–120 km/h	3,8 / 4,8
Vitesse maxi	km/h	250 / 305 ²⁾

BMW EfficientDynamics

Fonctionnalités BMW EfficientDynamics de série	fonction de récupération de l'énergie libérée au freinage avec affichage de la récupération, système automatique de démarrage et d'arrêt du moteur, construction légère intelligente, gestion des périphériques asservie aux besoins, pompe d'assistance à la direction à débit piloté, pneus à résistance réduite au roulement
--	---

Consommation selon le

Cycle urbain ECE	l/100km	14,4
Cycle extra-urbain EUDC	l/100km	7,9
Moyenne ECE +EUDC	l/100km	10,3
CO ₂	g/km	239
Classe d'émission		EU5

Classe d'assurance

KH / VK / TK	³⁾
--------------	---------------

Fiche technique valable pour les marchés ACEA/ données concernant l'immatriculation en partie pour l'Allemagne seulement (poids)

¹⁾ Volume d'huile à la vidange
²⁾ En association avec le pack M Driver
³⁾ Données pas encore disponibles

4. Caractéristiques de puissance et de couple.

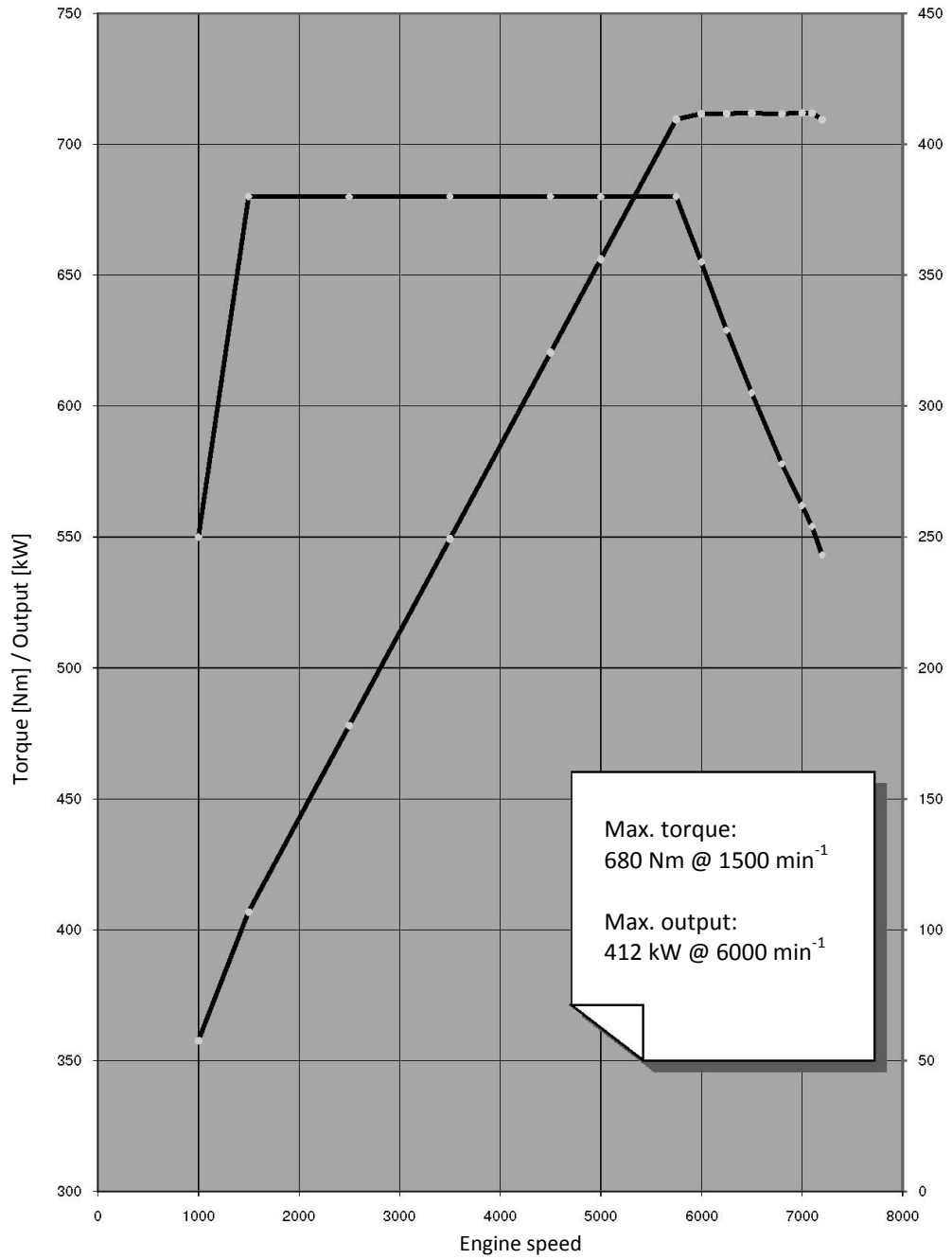



5. Dimensions extérieures et intérieures. BMW M6 Coupé

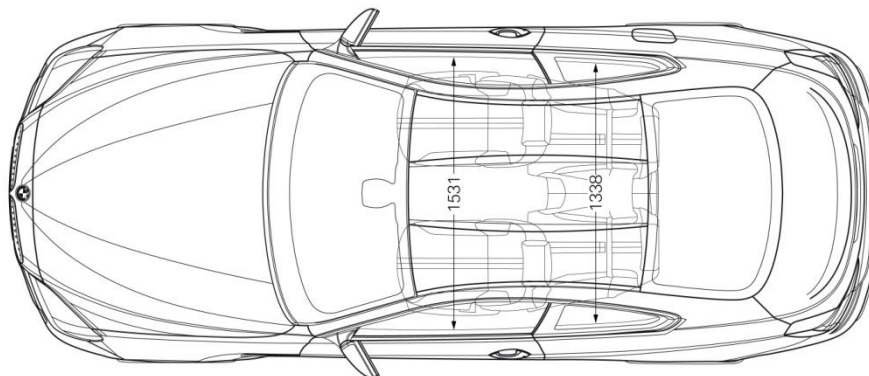
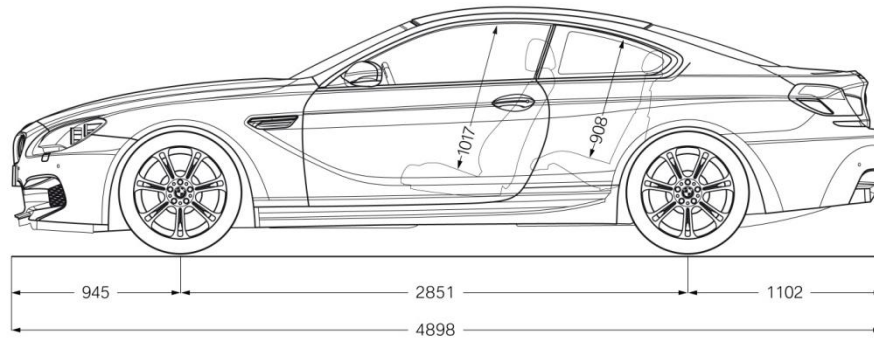
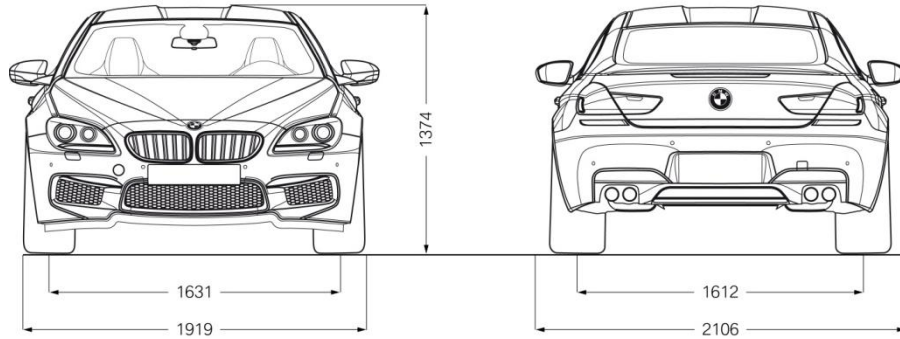

BMW M6 Cabrio.

