

El nuevo BMW Serie 6 Coupé. Índice.



1. Pasión por refinada estética y gran dinamismo. El nuevo BMW Serie 6 Coupé.	2
2. Resumen de lo más importante.	14
3. El diseño: fuerza natural, formas perfectas.	17
4. Las vivencias al volante: dinamismo superior, variedad única.	24
5. BMW EfficientDynamics en el nuevo BMW Serie 6 Coupé: un concepto ejemplar para disfrutar al máximo al volante.	33
6. BMW ConnectedDrive en el nuevo BMW Serie 6 Coupé: posibilidades fascinantes gracias a la red inteligente.	39
7. La carrocería y la seguridad: combinación ideal de solidez y ligereza.	46
8. Equipamiento y accesorios: tecnología exclusiva y refinado lujo.	50
9. La historia del modelo: siguiendo las huellas de legendarios coches de ensueño.	57
10. La producción: Tecnología innovadora y máxima precisión para una calidad óptima.	62
11. Datos técnicos.	67
12. Diagramas de potencia y par motor.	73
13. Dimensiones exteriores e interiores.	76



1. Pasión por refinada estética y gran dinamismo. El nuevo BMW Serie 6 Coupé.

El nuevo BMW Serie 6 Coupé es un coche deportivo concebido para los amantes de automóviles de refinada estética, exquisito lujo e innovadora tecnología. Con la tercera generación del coupé perteneciente al segmento superior, el fabricante BMW de automóviles selectos se mantiene fiel a su tradición de ofrecer automóviles exclusivos de ensueño, que ya perdura varios decenios. El nuevo BMW Serie 6 Coupé impone por su diseño irresistible y entusiasmo por ser más dinámico que el modelo antecesor y, a la vez, por ofrecer un nivel de confort optimizado y un habitáculo más espacioso. El nuevo modelo logra combinar su superior deportividad con un alto nivel de confort en viajes largos y con un maletero de grandes dimensiones de 460 litros de volumen.

Gracias a la tecnología BMW TwinPower Turbo, los motores previstos para el nuevo coupé en su fecha de lanzamiento al mercado garantizan una deportiva entrega de la potencia y una eficiencia ejemplar. El BMW 650i Coupé cuenta con un propulsor V8 que tiene una potencia máxima de 300 kW/407 CV. El motor de seis cilindros en línea del BMW 640i Coupé tiene 235 kW/320 CV. El BMW 640d Coupé con nuevo motor diésel de seis cilindros en línea tiene 230 kW/313 CV. Todos los propulsores se combinan de serie con una caja de cambios deportiva automática de ocho marchas. Todos los modelos están equipados de serie con numerosas soluciones correspondientes a la tecnología BMW EfficientDynamics, incluyendo la función Auto Start Stop y el Modo ECO PRO en el caso del BMW 640i Coupé y del BMW 640d Coupé. El BMW 650i Coupé puede contar opcionalmente con el sistema de tracción total inteligente BMW xDrive. Es la primera vez que este sistema está disponible para un modelo de la serie 6 de BMW.

El nuevo BMW Serie 6 Coupé ofrece un equilibrio óptimo entre dinamismo y confort gracias a su nuevo chasis, producto de un detallado trabajo de desarrollo. La servodirección electromecánica de serie es única en el segmento, así como también lo es la dirección integral activa opcional. Además es posible adquirir opcionalmente el sistema de control dinámico de la amortiguación o el sistema Adaptive Drive, que por su parte incluye el

sistema de estabilización de inclinaciones. El selector de reglaje personalizado se incluye de serie.

El nuevo BMW Serie 6 Coupé puede estar equipado opcionalmente con innovadores faros de LED con función de activación automática de las luces altas y de cruce. Los sistemas de asistencia al conductor y los servicios de movilidad de BMW ConnectedDrive son únicos en el segmento. Los sistemas incluyen la nueva generación de la pantalla virtual Head-Up-Display de BMW con representación gráfica que cubre todo el espectro cromático. El Control Display del sistema de mando BMW iDrive de serie está constituido por una pantalla plana independiente y fija. El equipo audio opcional Bang & Olufsen High End Surround Sound System ofrece una calidad de sonido extraordinaria.

El diseño: imagen de gran aplomo y elegancia atlética.

Las formas inconfundibles del nuevo BMW Serie 6 Coupé irradian una imagen de atlética elegancia. El largo capó, el pequeño voladizo delantero, el habitáculo desplazado hacia atrás, la fluida línea desde el techo hacia la tapa del maletero, la carrocería 74 milímetros más larga que la del modelo anterior (4,894 metros) y la distancia entre ejes mayor en 75 milímetros (2,855 metros) redundan en las proporciones típicas de un coupé de la marca BMW. Con el ancho ahora 39 milímetros mayor y la altura 5 milímetros menor, el coupé tiene una apariencia más potente y deportiva. Gracias a las proporciones de su diseño, salta a la vista que se trata de un automóvil con gran capacidad de aceleración y extraordinario comportamiento dinámico. Al igual que las olas que se extienden a partir de un objeto fijo que se encuentra en medio de una corriente de agua, las líneas que parten del emblema de BMW en el capó y que definen las formas del coupé, se abren y prolongan en los lados de la carrocería.

La expresiva imagen de la parte frontal está determinada por la típica parrilla ovoide doble de BMW de grandes dimensiones, ligeramente inclinada hacia adelante. Los pliegues en el capó fluyen de manera convergente hacia la parrilla ovoide. Así se obtiene una forma en V que retoman los perfiles de los faros, la parrilla y la ancha entrada frontal de aire, por lo que el coche parece estar observando fijamente la calzada.

Innovación para visibilidad más nítida: faros LED de accionamiento automático.

El nuevo BMW Serie 6 Coupé lleva de serie faros bi-xenón. Los dobles faros redondos están provistos de un listón luminoso que los limita nítidamente en la parte superior. De este modo se obtiene aquella mirada concentrada que es típica en los modelos de la marca, que con los faros LED de accionamiento automático adquiere una nueva expresión. Los faros LED de activación automática de las luces de cruce y luces altas tienen anillos tridimensionales provistos de diodos luminosos que hacen las veces de luces de posición y luz de conducción diurna. Estos anillos están aplanados en la parte inferior y superior y un listón de diodos luminosos los limita en la parte superior. Las luces de cruce y las luces altas son de diodos luminosos montados en varillas horizontales en el centro de los anillos luminosos. También las luces intermitentes son de diodos luminosos.

En el caso de los faros LED de accionamiento automático, el control de la orientación del haz de luz en curvas también se produce en función de la velocidad, el ángulo de giro del volante y el ángulo de giro del coche a lo largo de su propio eje vertical. La luz para doblar en esquinas también está a cargo de unidades LED independientes, integradas en el cuerpo de los faros.

Vista lateral: techo de elegante trazado, superficies dinámicamente arqueadas.

La vista lateral del nuevo BMW Serie 6 Coupé está determinada por superficies tensamente arqueadas y unas líneas de nítido trazado que se prolongan a lo largo de toda la carrocería. Los nervios del capó se prolongan hasta la zaga del coche, creando un conjunto de armoniosa estética. Junto con las proporciones propias de un coupé, se obtiene así una silueta elegantemente larga.

La línea acanalada típica de la marca nace detrás del paso de rueda delantero, envuelve la branquia de diseño deportivo y se prolonga dinámicamente hasta la zaga. Las manijas de las puertas se encuentran exactamente sobre la línea acanalada. Otra marcada línea empieza en la zona abombada de los pasos de rueda delanteros, desciende en su primer tramo y, a continuación, continúa horizontalmente hasta la parte trasera del coupé. La silueta del techo que desciende suavemente en la zaga es especialmente delgada, por lo que se

produce aquel contraste típico de los coupés de BMW entre la fornida carrocería y la ligereza de la superficie acristalada del habitáculo.

La zaga: el diseño expresa deportividad y aplomo.

La zaga del nuevo BMW Serie 6 Coupé irradia potencia, deportividad y solidez. Los abombados pasos de rueda, diversas líneas horizontales y el mayor ancho de la parte inferior del coche acentúan el gran ancho de vía. La superficie vertical de la tapa del maletero está ligeramente arqueada hacia el interior, creando planos claros y sombreados que le confieren ligereza a la zaga. Las franquicias de la tapa del maletero y el rebaje que acoge la matrícula tienen forma de V, guiando la vista hacia la calzada, tal como sucede también en la parte frontal del coche.

Los grupos ópticos posteriores tienen la típica forma en L de la marca. Son especialmente anchos y se prolongan considerablemente en la tapa del maletero. Las luces traseras de LED constan de dos franjas conductoras de luz, creándose así el típico diseño nocturno de los coches de la marca. También las luces intermitentes y la luz de freno son de diodos luminosos.

El habitáculo: ergonómica orientación hacia el conductor, ambiente exclusivo.

El diseño del habitáculo está determinado por la orientación de los elementos de mando hacia el conductor, lo que constituye una solución típica de BMW. Además, las formas del interior parecen proyectarse dinámicamente hacia adelante. La zona central del tablero está ligeramente inclinada hacia el conductor. La palanca selectora de cambios está alojada en una superficie que se abre hacia el lado del conductor y que es más baja que en el lado del acompañante. La superficie decorativa del salpicadero se prolonga en la consola central mediante un plano que ejecuta un ligero giro, realizándose así de manera muy exclusiva el lado del acompañante.

Los asientos del fondo también permiten viajar cómodamente. Los dos asientos individuales ofrecen ligeramente más espacio a la altura de los hombros y los codos en comparación con los del modelo anterior. En el maletero de 460 litros del nuevo BMW Serie 6 Coupé es posible transportar tres sacos de golf de 46 pulgadas o, también, dos maletas duras de tamaño mediano, además de un maletín de viaje del mismo material.

Representación optimizada, estética exclusiva: instrumentos con tecnología black-panel, Control Display tipo pantalla plana.

El tablero de instrumentos de tecnología black-panel conjuga la más moderna tecnología de displays con clásicos instrumentos redondos, propios de un coche deportivo. El display de información de 9,2 pulgadas de alta resolución muestra el kilometraje, el consumo y los datos de EfficientDynamics, así como informaciones relacionadas con los sistemas de asistencia al conductor y con el sistema Check-Control.

El sistema de mando iDrive de serie incluye una nueva pantalla plana de carácter exclusivo. La pantalla Control Display montada de manera aislada, destaca en el salpicadero y su posicionamiento es óptimo. Si el nuevo BMW Serie 6 Coupé está equipado con el navegador Professional, la pantalla Control Display tiene 10,2 pulgadas enmarcada con un listón cromado y galvanizado de gran calidad, lo que significa que se trata de la pantalla de a bordo más grande del segmento.

Asientos extraordinariamente cómodos, equipamiento de seguridad completo, carrocería de gran rigidez torsional.

Para los nuevos modelos de la serie 6 de BMW se desarrollaron nuevos asientos más ligeros, con cinturones de seguridad integrados. Se ofrecen tres variantes de asientos. Los dos asientos delanteros de serie incluyen funciones de calefacción, acceso sencillo a los asientos del fondo Easy-Entry, regulación eléctrica con memoria de la altura, del desplazamiento horizontal, de la inclinación de los respaldos y de la altura de los apoyacabezas.

Opcionalmente pueden adquirirse asientos deportivos o asientos de confort, además de un sistema de refrigeración activa de los asientos. En vez de elegir el equipamiento de piel Dakota de serie, puede optarse por la variante exclusiva de piel napa que incluye una mayor variedad de equipamientos. Además, los asientos de confort también pueden ser de tipo activo.

Todos los asientos incluyen apoyacabezas de activación automática en caso de accidentes. Además, el equipamiento de seguridad de serie incluye airbags frontales, airbags laterales que están integrados en el marco de los asientos, airbags tipo cortina en ambos lados para proteger las cabezas, cinturones de seguridad de tres puntos de anclaje en todos los asientos,

limitadores y sensores de cinturones de seguridad en los asientos delanteros, y sistema de anclaje ISOFIX para asientos de niños en el fondo.

El nuevo BMW Serie 6 Coupé tiene estructuras portantes altamente resistentes, zonas de deformación claramente definidas y una jaula del habitáculo extremadamente rígida. Gracias al desarrollo específico de los materiales, fue posible aumentar la rigidez de la carrocería y reducir su peso. El capó y los apoyos de los soportes de la amortiguación del eje delantero son de aluminio. Las chapas laterales delanteras y la tapa del maletero son de material reforzado con fibra de vidrio.

Altas prestaciones con motor de ocho y de seis cilindros: tecnología BMW TwinPower Turbo en el nuevo BMW Serie 6 Coupé.

El propulsor de ocho cilindros de 4.400 cc del nuevo BMW 650i Coupé tiene una potencia máxima de 300 kW/407 CV, disponible entre las 5.500 y 6.400 vueltas. Este extraordinario propulsor, que tiene montada la unidad turbo en el espacio en V entre las bancadas, entusiasma por su enorme capacidad de impulsión desde muy bajas revoluciones y durante un amplio margen de vueltas. Su par motor máximo es de 600 Nm, disponible entre 1.750 rpm y 4.500 rpm. Gracias a las cualidades deportivas del propulsor V8, el BMW 650i Coupé es capaz de acelerar de 0 a 100 km/h en 4,9 segundos. La velocidad máxima está limitada por corte electrónico a 250 km/h. La ejemplar eficiencia del modelo tope de gama, inusual en motores de esta potencia, se manifiesta a través de un consumo promedio desde 10,5 hasta 10,6 litros a los 100 kilómetros, así como por su valor de CO₂ desde 245 hasta 246 gramos por kilómetro (valores según ciclo de pruebas UE, dependiendo del formato de los neumáticos).

El nuevo BMW 640i Coupé tiene un motor de seis cilindros en línea con tecnología BMW TwinPower Turbo combinada con sistema de carga Twin-Scroll, inyección directa de gasolina High Precision Injection y sistema de regulación plenamente variable de las válvulas VALVETRONIC. Con esta combinación se logró optimizar tanto la capacidad de respuesta como la eficiencia del propulsor de 3.000 cc, que entrega una potencia máxima de 235 kW/320 CV entre 5.800 y 6.000 rpm y tiene un par máximo de 450 Nm disponible entre 1.300 y 4.500 vueltas. El BMW 640i Coupé es capaz de parar el crono en 5,4 segundos al acelerar de 0 a 100 km/h, mientras que su

velocidad máxima es de 250 km/h con corte electrónico. Según ciclo de pruebas UE, su consumo promedio es de apenas 7,6 hasta 7,8 litros a los 100 kilómetros, mientras que el valor de emisiones de CO₂ es de 177 hasta 181 gramos por kilómetro (los valores medidos según ciclo de pruebas UE dependen del tamaño de los neumáticos).

El motor diésel de seis cilindros en línea de última generación se estrena en el nuevo BMW 640d Coupé. El motor de 3.000 cc tiene una potencia máxima de 230 kW/313 CV a 4.400 rpm, mientras que su par máximo de 630 Nm está disponible entre 1.500 y 2.500 rpm. Este propulsor sustituye a su antecesor en calidad de líder mundial entre los motores diésel de seis cilindros más deportivos. Su tecnología BMW TwinPower Turbo incluye el sistema de carga escalonada de acuerdo con el principio Variable Twin Turbo y el sistema de inyección por conducto común mediante electroválvulas. El BMW 640d Coupé acelera de 0 a 100 km/h en 5,5 segundos y su velocidad punta es de 250 km/h, limitada mediante corte electrónico. El consumo promedio según ciclo de pruebas UE es desde 5,4 hasta 5,5 litros a los 100 kilómetros, mientras que su valor de CO₂ es desde 143 hasta 145 gramos por kilómetro (datos según ciclo de pruebas UE, dependientes del formato de los neumáticos).

De serie: caja de cambios deportiva automática de ocho marchas, BMW 640i Coupé y BMW 640d Coupé con función Auto Start Stop.

La transmisión de la fuerza está a cargo de serie de una caja de cambios automática deportiva de ocho marchas. Esta caja facilita la conducción deportiva gracias a la extraordinaria velocidad con que cambia de marchas. El cambio de marchas es prácticamente imperceptible y la caja logra aumentar la eficiencia. Para cambiar de marchas manualmente, el conductor puede utilizar las levas que se encuentran en el volante.

Las numerosas soluciones de la tecnología BMW EfficientDynamics contribuyen a la reducción del consumo y de las emisiones. De serie se incluyen sistema de recuperación de la energía de frenado, dirección asistida electromecánica, sistema de activación de los grupos secundarios únicamente cuando es necesario, utilización inteligente de materiales ligeros y neumáticos de menor resistencia de rodadura. Los dos modelos provistos de motores de seis cilindros tienen, además, un control automático de las

mariposas y la función Auto Start Stop. Con la tecla de activación de reglajes personalizados, el conductor del BMW 640i Coupé y del BMW 640d Coupé pueden seleccionar los modos «SPORT», «SPORT+» und «COMFORT» y, además, «ECO PRO». Con el Modo ECO PRO se promueve un estilo de conducción más relajado a bajas revoluciones y, por lo tanto, de menor consumo.

Estreno del sistema de tracción total inteligente en la serie 6 de BMW.

El modelo tope de gama BMW 650i Coupé puede estar equipado con el sistema de tracción total inteligente BMW xDrive, en vez del sistema de tracción trasera de serie. Es la primera vez que un modelo de la serie 6 de BMW puede llevar el sistema de tracción total inteligente, con el que el coche tiene una mayor capacidad de tracción, cuenta con un máximo nivel de seguridad, permite maniobrar con mayor facilidad y tiene una óptima entrega de la potencia. El BMW 650i xDrive Coupé está equipado con la última versión del sistema de tracción total regulado electrónicamente. Con el reglaje optimizado de la distribución de las fuerzas, el coche tiene un comportamiento muy dinámico, permitiendo trazar las curvas de manera muy precisa. El BMW 650i xDrive Coupé para el crono en 4,8 segundos al acelerar de 0 a 100 km/h. Su consumo promedio es de 11,3 litros a los 100 kilómetros, y su valor de CO₂ es de 262 ó 263 gramos por kilómetro (valores según ciclo de pruebas UE y dependiendo del formato de los neumáticos).

Avanzada tecnología del chasis, Adaptive Drive opcional.

A los mandos del nuevo BMW Serie 6 Coupé se disfruta especialmente de la maniobrabilidad deportiva del coche. La moderna tecnología de su chasis optimiza al mismo tiempo su nivel de confort. La mayoría de los componentes del eje delantero de doble brazo transversal y del eje integral posterior son de aluminio.

El coupé puede estar equipado opcionalmente con el sistema de control dinámico de la amortiguación y el sistema AdaptiveDrive. Este sistema incluye la función de compensación activa de las inclinaciones laterales Dynamic Drive. La suspensión regulada electrónicamente se adapta automáticamente a las condiciones de la calzada y, también, al estilo de conducción. La

compensación de los movimientos de inclinación lateral estabiliza el coche al trazar curvas a gran velocidad o cuando es necesario cambiar de carril repentinamente.

Soluciones únicas en el segmento: servodirección electromecánica de serie, dirección integral activa opcional.

La dirección electromecánica con Servotronic de funcionamiento dependiente de la velocidad es una solución única en el segmento del BMW Serie 6 Coupé. Esta dirección logra conjugar una gran precisión, un alto nivel de confort y una extraordinaria eficiencia, cualidades típicas de los coches de la marca BMW. Además, el nuevo BMW Serie 6 Coupé es el primer coche de su categoría que puede estar equipado con una dirección integral activa. Esta dirección combina la dirección activa que actúa sobre las ruedas delanteras con un control correspondiente del giro del eje posterior.

De serie: selector de reglaje personalizado.

Con la tecla selectora de reglaje personalizado es posible variar el nivel de deportividad y de confort del coche según las circunstancias de conducción. El conductor puede activar los modos «COMFORT», «SPORT», «SPORT+», y en el caso de los modelos BMW 640i Coupé y del BMW 640d Coupé además el Modo ECO PRO. En combinación con los sistemas opcionales de control dinámico de la amortiguación y Adaptive Drive, se dispone adicionalmente del modo «COMFORT+».

El sistema de frenos de materiales ligeros, de discos autoventilados con pinzas flotantes, permite una dosificación confortable y precisa a la vez. Su funcionamiento cuenta con el apoyo del sistema de control dinámico de la estabilidad (DSC). El equipamiento de serie también incluye llantas de aleación ligera de 18 pulgadas en el caso del nuevo BMW 650i Coupé, y de 17 pulgadas en los modelos BMW 640i y BMW 640d. Los neumáticos son tipo runflat y en el tablero hay un chivato de indicación de pérdida de presión. Opcionalmente se pueden adquirir llantas de aleación ligera de 19 y 20 pulgadas con neumáticos de dimensiones mixtas.

Exclusivo de BMW ConnectedDrive: Head-Up-Display de BMW con gráficas que cubren todo el espectro cromático.

Entre los sistemas opcionales de BMW ConnectedDrive que, en buena parte, son excepcionales también en este segmento automovilístico, cabe recalcar

los siguientes: control automático de la velocidad con función Stop and Go, función de advertencia de cambio de carril y de abandono involuntario de carril, sistema de información sobre límites de velocidad Speed Limit Info, función de visión nocturna BMW Night Vision con capacidad de detección de personas, cámara para conducir marcha atrás, función de vista panorámica Surround View y asistente para aparcar BMW Parkassistent. Las innovadoras tecnologías optimizan la integración de teléfonos inteligentes, así como la inclusión de reproductores de audio y el aprovechamiento de servicios a través de Internet. Recurriendo a la opción de obtención de aplicaciones Apps, los usuarios de un iPhone de Apple pueden sintonizar estaciones de radio a través de la web y visualizar los contenidos de Facebook y Twitter en la pantalla de a bordo utilizando el botón de mando iDrive Controller. La función Real-Time Traffic Information, también nueva, ofrece al conductor informaciones muy precisas sobre el tráfico y le propone rodeos para esquivar las retenciones.

El sistema opcional de pantalla virtual Head-Up-Display, que sigue siendo único en el segmento, proyecta informaciones de relevancia para la conducción sobre el parabrisas. El nuevo BMW Serie 6 Coupé está equipado con la última generación de esta innovadora pantalla virtual de BMW. La representación de gráficas y símbolos abarca todo el espectro cromático, de modo que, por ejemplo, los símbolos de tráfico aparecen de manera muy realista.

Equipamiento de confort de alto nivel: equipo audio Bang & Olufsen High End Surround Sound para una incomparable calidad acústica.

El equipamiento de confort de serie del nuevo BMW Serie 6 Coupé incluye, entre otros, climatizador de dos zonas de regulación, volante de funciones múltiples, regulación eléctrica de la altura y profundidad del volante, espejos retrovisores exteriores regulables y calefactables eléctricamente, sistema de regulación de la velocidad con función de frenado, sensor de lluvia con control automático de la activación de las luces de cruce y equipo audio de alta fidelidad. El programa de entretenimiento a bordo se puede personalizar mediante un intercambiador de DVD, un módulo de TV y un puerto USB para la conexión de sistemas de audio.

El sistema audio Bang & Olufsen High End Surround Sound, especialmente concebido para el nuevo BMW Serie 6 Coupé, garantiza un máximo nivel de calidad de sonido. Tratándose de un sistema plenamente activo y de procesamiento digitalizado de las señales, cuenta con niveles de amplificación específicos para los dos altavoces de los bajos y para los siete altavoces de tonos medios y los siete restantes de tonos altos. El altavoz central es de tecnología Acoustic Lens, desarrollada por Bang & Olufsen. Una vez que se pone en funcionamiento el sistema audio, se eleva el elemento central oculto en el salpicadero y que alberga el altavoz de sonidos intermedios, quedando visible el lente del altavoz de sonidos altos.

Numerosas opciones para disfrutar más de la conducción: Techo levadizo panorámico, navegador Professional, kit deportivo M.

Entre los selectos equipos del nuevo coupé cabe destacar el sistema de orientación automática del haz del luz en curvas, la calefacción del volante, el sistema de acceso de confort a los asientos traseros y el techo panorámico levadizo accionado eléctricamente. El sistema de navegación opcional Professional incluye un disco duro para guardar los mapas y planos y la colección de títulos musicales.

Cuando se lance al mercado el nuevo BMW Serie 6 Coupé también estará disponible un kit deportivo M. La gama de productos de BMW Individual ofrece la posibilidad de personalizar el nuevo BMW Serie 6 Coupé de manera especialmente exclusiva y expresar fielmente las preferencias del propietario.

El BMW Serie 6 Coupé: selecto coche deportivo de comportamiento extraordinariamente dinámico y de fascinante tradición.

Una vez más, el gran coupé de la marca BMW es sinónimo de dinamismo y conducción de carácter exclusivo en un automóvil de dos puertas que se distingue por su refinado lujo. El BMW Serie 6 Coupé es el modelo más reciente que se suma a una historia que, entretanto, tiene ya más de 70 años. Durante ese tiempo, los coupés de la marca han podido marcar hitos legendarios por su palmarés deportivo y por la calidad de su expresión estética, habiéndose transformado en apreciados íconos del diseño automovilístico.

El nuevo BMW Serie 6 Coupé se fabrica junto con el nuevo BMW Serie 6 Cabrio en la planta de BMW de Dingolfing. En la planta más

grande del BMW Group también se producen los modelos de las series 7 y 5 de la marca. El sistema de fabricación versátil y eficiente que se aplica en esta planta, combina la tecnología fabril más moderna con trabajos de máxima precisión artesanal, lográndose un nivel de precisión muy alto al producir coches selectos de extraordinaria calidad.

2. Resumen de lo más importante.



- El BMW Serie 6 Coupé de la tercera generación: un automóvil de ensueño gracias a su estética fascinante, sus altas prestaciones, la exclusividad de su habitáculo y su equipamiento extraordinariamente innovador.
- Un concepto automovilístico único en el segmento superior combinado con el dinamismo de un coche deportivo de 2+2 asientos, extraordinariamente confortable para realizar viajes largos. Carrocería y distancia entre ejes 75 milímetros mayor que en el modelo antecesor y, por lo tanto, asientos posteriores más cómodos. Ancho 39 milímetros mayor y chasis 5 milímetros más bajo, acentuando el carácter deportivo del coupé.
- Lanzamiento al mercado con tres motores: BMW 650i Coupé con motor de ocho cilindros (300 kW/407 CV), BMW 640i Coupé con motor de seis cilindros en línea (235 kW/320 CV), BMW 640d Coupé con motor diésel de seis cilindros en línea (230 kW/313 CV).
- Los tres motores se combinan de serie con una caja de cambios automática deportiva de ocho marchas. Aplicación de numerosas soluciones de BMW EfficientDynamics únicas en el segmento, incluyendo la función Auto Start Stop y el Modo ECO PRO en el caso del BMW 640i Coupé y del BMW 640d Coupé. Optimización de la eficiencia y, al mismo tiempo, potencia 30 kW (BMW 650i), 35 kW (640i) y 20 kW (BMW 640d) superior en comparación con los respectivos modelos anteriores.
- Estreno de BMW xDrive en la serie 6 de BMW: BMW 650i xDrive Coupé con capacidad de tracción optimizada y extraordinaria maniobrabilidad de características deportivas, gracias al sistema inteligente de tracción total.
- Chasis nuevo, único coche del segmento con servodirección electromecánica y, opcionalmente, con dirección activa integral. Tecla selectora de reglaje personalizado de la suspensión de serie. Opcionalmente con control dinámico de la amortiguación DDC y Adaptive Drive.
- Primer coche del segmento con faros LED de activación y desactivación automática de las luces altas y de cruce, incluyendo la función de

orientación del haz de luz en curvas. Los faros antiniebla y los pilotos posteriores también son de diodos luminosos.

- Sistema de mando BMW iDrive de serie, con pantalla Control Display independiente. Oferta única de sistemas de BMW ConnectedDrive, incluyendo la pantalla virtual Head-Up-Display de última generación, con representación gráfica realista de alta resolución, que cubre la totalidad del espectro de colores. Además: regulación automática de la velocidad con función Stop and Go, advertencia de cambio de carril, advertencia de abandono involuntario de carril, cámara para conducción marcha atrás, sistema de visión panorámica Surround View, información sobre límites de velocidad Speed Limit Info, función de visibilidad nocturna BMW Night Vision y sistema de asistencia al aparcar.
- Disfrutar de un automóvil hecho a medida recurriendo a numerosos equipos opcionales. Entre otros, asientos de confort, asientos deportivos, asientos activos, sistema de ventilación de los asientos, piel napa de carácter exclusivo, aplicaciones de cerámica y sistema audio Bang & Olufsen High End Surround Sound especialmente desarrollado para este modelo.
- Variantes de modelos:
 - BMW 650i Coupé (BMW 650i xDrive Coupé):** Motor V8 de gasolina con BMW TwinPower Turbo (dos unidades turbo), inyección directa High Precision Injection.
Cilindrada: 4.395 cc.
Potencia: 300 kW/407 CV a 5.500 rpm.
Par máximo: 600 Nm entre 1.750 y 4.500 rpm.
Aceleración [0 – 100 km/h]: 4,9 segundos (4,8 segundos).
Velocidad máxima: 250 km/h.
Consumo promedio*: 10,5 – 10,6 litros/100 kilómetros (11,3 l/100 km).
Valor de CO₂*: 245 –246 g/km (262 – 263 g/km).
Norma de gases de escape: UE5.
 - BMW 640i Coupé:** Motor de gasolina de seis cilindros en línea con BMW TwinPower Turbo con unidad turbo Twin-Scroll, inyección directa High Precision Injection y VALVETRONIC.
Cilindrada: 2.979 cc.
Potencia: 235 kW/320 CV a 5.800 – 6.000 rpm.
Par máximo: 450 Nm entre 1.300 y 4.500 rpm.
Aceleración [0 – 100 km/h]: 5,4 segundos.

Velocidad máxima: 250 km/h.

Consumo promedio*: 7,6 – 7,8 litros/100 kilómetros.

Valor de CO₂*: 177 – 181 g/km.

Norma de gases de escape: UE5.

BMW 640d Coupé: Motor diésel de seis cilindros en línea con BMW TwinPower Turbo y sistema de carga turbo en varias fases, inyección directa por conducto común.

Cilindrada: 2.993 cc.

Potencia: 230 kW/313 CV a 4.400 rpm.

Par máximo: 630 Nm entre 1.500 y 2.500 rpm.

Aceleración [0 – 100 km/h]: 5,5 segundos.

Velocidad máxima: 250 km/h.

Consumo promedio*: 5,4 – 5,5 litros/100 kilómetros.

Valor de CO₂*: 143 – 145 g/km.

Norma de gases de escape: UE5.

* Valores según ciclo de pruebas UE, dependientes del formato de los neumáticos



3. El diseño: fuerza natural, formas perfectas.

- **Elegantes líneas y dinámicas formas expresan fluidez de movimientos.**
- **Proporciones clásicas de los coupé de BMW, superficies de formas inspiradas en el movimiento de olas marinas.**
- **Habitáculo lujoso, mandos e instrumentos orientados ergonómicamente hacia el conductor, ambiente exclusivo para todos los ocupantes.**

El nuevo BMW Serie 6 Coupé es un coche de 2+2 asientos extraordinariamente deportivo y de carácter exclusivo, perteneciente al segmento automovilístico superior más selecto. Las formas inconfundibles del nuevo coche de dos puertas irradian una imagen de atlética elegancia. Sus alargadas líneas, las proporciones típicas de los coupé de la marca y la configuración precisa de las superficies irradian el dinamismo de los movimientos fluidos. La armonía de las formas expresa deportividad natural. Diversos rasgos de diseño adicionales de gran calidad y de llamativa elegancia subrayan el carácter selecto del nuevo BMW Serie 6 Coupé de refinada elegancia. El habitáculo es acogedor y brilla por su carácter exclusivo; el tablero está orientado hacia el conductor, como es usual en los modelos de la marca BMW, e impresiona por su buen estilo, funcionalidad y lujosa elegancia.

El largo capó, el pequeño voladizo delantero, el habitáculo desplazado hacia atrás, la carrocería 74 milímetros más larga que la del modelo anterior (4.894 milímetros) y la distancia entre ejes mayor en 75 milímetros (2.855 milímetros) redundan en las proporciones características de un coupé de la marca BMW. El nuevo coupé es 39 milímetros más ancho que su antecesor (1.894 milímetros) gracias a la mayor distancia entre ruedas, por lo que expresa gran potencia y deja patente su excepcional capacidad de aferrarse a la calzada. Además, el nuevo coupé es 5 milímetros más bajo (1.369 milímetros), por lo que tiene un aspecto llamativamente dinámico. Por lo tanto, salta a la vista que se trata de un automóvil con gran capacidad de aceleración y extraordinario comportamiento dinámico.

El carácter del coche se expresa de modo auténtico a través de su diseño, definido mediante prolongadas líneas y superficies armoniosamente arqueadas a lo largo de toda la carrocería. Esta expresión estética se inspiró en el movimiento natural de las olas. Al igual que las olas que se extienden a partir de un objeto fijo que se encuentra en medio de una corriente de agua, las líneas que, por ejemplo, parten del emblema de BMW en el capó y que definen las formas del coupé, se abren y prolongan en los lados de la carrocería.

La parte frontal: el coche agazapado, con la mirada fijamente puesta en la calzada.

La expresiva imagen de la parte frontal está determinada por la típica parrilla ovoide doble de BMW de grandes dimensiones, ligeramente inclinada hacia adelante. La parrilla es deportivamente ancha y plana, y establece visualmente una unión con el motor que se encuentra detrás de ella. En el BMW 650i Coupé, las varillas de la parrilla están completamente cromadas. Las partes laterales de esas varillas son de color negro en el caso de los modelos con motores de seis cilindros. Las varillas superiores están ligeramente inclinadas, acentuando la imagen de boca de tiburón de la parte frontal del coche.

Las columnas A, fuertemente inclinadas, consiguen que la jaula del habitáculo tenga un aspecto especialmente plano. Los nervios del capó fluyen de manera convergente hacia la parrilla ovoide. Así se obtiene una forma en V que retoman los perfiles de los faros, la parrilla y la ancha entrada frontal de aire, por lo que el coche parece estar observando fijamente la calzada. Los listones embellecedores de gran calidad y las unidades de diodos luminosos de los faros antiniebla opcionales guían la vista hacia los pasos de rueda marcadamente abombados.

Innovación para visibilidad más nítida: faros de LED de accionamiento automático.

El nuevo BMW Serie 6 Coupé lleva de serie faros bi-xenón. Los faros dobles redondos están limitados en la parte superior mediante un listón embellecedor que acentúa la estética de la parte frontal del coche. Si el coupé está equipado con el sistema opcional de haz direccionable en curvas, la acentuada limitación superior de los faros se obtiene con un listón provisto

de diodos luminosos. De este modo se produce aquella mirada concentrada que es típica en los modelos de la marca, que con los faros LED de accionamiento automático adquiere una nueva expresión. Los faros LED de activación automática de las luces de cruce y luces altas tienen anillos tridimensionales provistos de diodos luminosos que hacen las veces de luces de posición y luz de conducción diurna. Estos anillos están aplanados en la parte inferior y superior y un listón de diodos luminosos los limita en la parte superior. De este modo se obtiene una forma estética inconfundible que logra realzar eficientemente la innovadora tecnología lumínica de los faros. Los faros dobles están a cargo tanto de las luces de cruce como de las luces altas. Las fuentes de luz consisten en varillas provistas de diodos luminosos dispuestas horizontalmente en el centro de los tubos luminosos. De esta manera se aprecian perfectamente los típicos faros de la marca cuando se conduce de noche, y no solamente cuando están encendidas las luces de conducción diurna.

Con los faros LED de accionamiento automático, el coche parece estar observando concentradamente la calzada óptimamente iluminada. Su luz fría y blanca se asemeja mucho a la luz solar natural. Además, esta luz logra que los objetos iluminados se aprecien más contrastados. En el caso de los faros LED de accionamiento automático, el control de las funciones de las luces también se lleva a cabo en función de la velocidad, el ángulo de giro del volante y el ángulo de giro del coche a lo largo de su propio eje vertical. Las fuentes de luz de LED adicionales, incorporadas en la carcasa de los faros, generan la luz para doblar en esquinas. Conduciendo a baja velocidad, estas luces iluminan la zona de la calzada hacia la que se dirige el coche. También las luces intermitentes son de diodos luminosos. Se trata de unidades formadas por ocho LEDs que se encuentran debajo de los anillos luminosos.

Vista lateral: techo de elegante trazado, superficies dinámicamente arqueadas.

La vista lateral del nuevo BMW Serie 6 Coupé está determinada por superficies tensamente arqueadas y unas pocas líneas de nítido trazado que se prolongan a lo largo de toda la carrocería. Desde esta perspectiva se puede apreciar claramente la inclinación de la parrilla ovoide doble de la marca. Aunque el capó tiene un ligero abombamiento y a pesar de estar provisto de innovadores sistemas para proteger a los peatones, su diseño

tiene un aspecto especialmente alargado. Los nervios que nacen en el frente se van abriendo y su trazado continúa hasta la zaga del coche. Junto con las proporciones propias de un coupé, se obtiene así una silueta elegantemente larga.

La línea acanalada típica de la marca nace detrás del paso de rueda delantero, atraviesa la branquia de diseño deportivo y se prolonga dinámicamente a lo largo de todo el costado del coche, proyectándose hacia la zaga. Esta línea logra alargar ópticamente al nuevo BMW Serie 6 Coupé y le confiere una imagen dinámica y elegante a la vez. Las manijas de las puertas se encuentran exactamente sobre la línea acanalada. Otra marcada línea empieza en la zona abombada de los pasos de rueda delanteros, desciende entre la branquia y la puerta y, a continuación, continúa horizontalmente hasta la zaga. La línea del umbral de las puertas y un pliegue adicional consiguen que la parte inferior de la carrocería tenga un aspecto ligero y deportivo.

La línea del techo traza una línea suave y descendiente hasta la zaga. Vista desde un costado, la silueta del techo es especialmente esbelta, por lo que se produce aquél contraste típico de los coupés de BMW entre la fornida carrocería y la ligereza de la superficie acristalada del habitáculo. Esta impresión se acentúa mediante las puertas con ventanas carentes de marcos. El listón cromado que circunda las ventanas posteriores realza el ángulo que típicamente tienen los modelos de BMW al pie de la columna C, dándole una forma más aguda y marcada.

La zaga: el diseño expresa deportividad y aplomo.

La zaga del nuevo BMW Serie 6 Coupé irradia potencia, deportividad y solidez. Los pasos de rueda marcadamente abombados acentúan el ancho de vía, realizando la estabilidad dinámica del coche. Diversas líneas horizontales y el mayor ancho de la zaga en la parte inferior subrayan adicionalmente el carácter deportivo del nuevo coupé. La superficie vertical de la tapa del maletero está ligeramente arqueada hacia el interior, creando planos claros y sombreados que le confieren ligereza a la zaga. Las franquicias de la tapa del maletero y el rebaje que acoge la matrícula tienen forma de V, guiando la vista hacia la calzada, tal como sucede también en la parte frontal del coche. Los rebajes que dan salida a los tubos terminales se encuentran a ambos lados del difusor que el diseño apenas insinúa. En el

caso del BMW 650i Coupé los tubos tienen una forma trapezoidal, mientras que los del BMW 640i Coupé y del BMW 640d Coupé son redondos.

Los grupos ópticos posteriores están divididos en dos partes y tienen la típica forma en L de la marca. Son especialmente anchos y se prolongan considerablemente en la tapa del maletero. Junto con la línea plegada que se prolonga en los pilotos posteriores, se crea una armoniosa unión entre la parte lateral y la zaga del coupé. Las luces traseras de LED constan de dos franjas conductoras de luz, creándose así el típico diseño nocturno de los coches de BMW. Este efecto se acentúa mediante la forma en L que tiene la parte inferior de los pilotos. También las luces intermitentes y la luz de freno son de diodos luminosos. La tercera luz de freno es muy ancha y se encuentra en el canto superior de la tapa del maletero. Las antenas para la captación de ondas de radio y TV y para las funciones de comunicación y de navegación están plenamente integradas en la luneta y en la chapa de separación entre el maletero y el habitáculo.

El habitáculo: ergonómica orientación hacia el conductor, ambiente exclusivo.

El diseño del habitáculo está determinado por la orientación de los elementos de mando hacia el conductor, lo que constituye una solución típica de BMW. Además, las formas del interior parecen proyectarse dinámicamente hacia adelante. La parte central del tablero que también acoge la pantalla Control Display, las salidas centrales de aire y el conjunto de mandos del sistema audio y del climatizador están ligeramente orientados hacia el conductor. La palanca selectora de cambios está alojada en una superficie que se abre hacia el lado del conductor y que es más baja que en el lado del acompañante. La unión fluyente entre la consola central y el tablero puede acentuarse opcionalmente mediante uniones de las superficies de piel de costuras de color contrastante.

El plano horizontal del tablero de instrumentos se recalca mediante un listón embellecedor galvanizado en el lado del conductor. Este listón continúa en el lado del acompañante marcando un sutil pliegue a lo largo de la tapa de la guantera. La dinámica proyección hacia adelante se expresa especialmente a través del tenso trazado de las superficies de recubrimiento de las puertas, que se prolongan hasta el salpicadero. La superficie decorativa del

salpicadero se prolonga en la consola central mediante un plano que ejecuta un ligero giro, realizándose así de manera muy exclusiva el lado del acompañante.

Los asientos del fondo también permiten viajar cómodamente. Los dos asientos individuales ofrecen un espacio ligeramente mayor a la altura de los hombros y los codos en comparación con los del modelo anterior. Adicionalmente, los ocupantes de todos los asientos disponen de un mayor espacio encima de las cabezas a pesar de que el nuevo modelo es más bajo.

Representación optimizada, estética exclusiva: instrumentos con tecnología black-panel, Control Display de diseño de pantalla plana.

El tablero de instrumentos de tecnología black-panel conjuga la más moderna tecnología de displays con clásicos instrumentos redondos, propios de un coche deportivo. El display de información de 9,2 pulgadas de alta resolución se encuentra debajo de cuatro instrumentos redondos y muestra el kilometraje, el consumo y los datos de EfficientDynamics, así como informaciones relacionadas con los sistemas de asistencia al conductor y con el sistema Check-Control.

El sistema de mando iDrive de serie incluye el botón de mando Controller y las teclas de acceso directo que se encuentran en la consola central y, además, una nueva pantalla de a bordo de exclusivo diseño de pantalla plana. La pantalla Control Display montada de manera aislada, destaca en el salpicadero y su posicionamiento es óptimo. El Control Display de serie tiene una diagonal de 7 pulgadas. Si el nuevo BMW Serie 6 Coupé está equipado con el navegador opcional Professional, la pantalla Control Display tiene 10,2 pulgadas enmarcada con un listón cromado y galvanizado, lo que significa que se trata de la pantalla de abordo más grande del segmento.

Amplia gama de colores y materiales.

El nuevo BMW Serie 6 Coupé se ofrece en ocho colores exteriores metalizados y dos colores convencionales. Dependiendo de la variante cromática, se acentúa el carácter deportivo del coche o la estética moderna y elegante del coupé. El equipamiento de serie de piel Dakota puede ser de tres colores, mientras que la versión de piel napa exclusiva puede ser de cuatro tonalidades. En vez del revestimiento de material suave «softskin» de las superficies del salpicadero, de la consola central, de las puertas y de las

chapas laterales posteriores, puede optarse por un revestimiento de exclusiva piel napa. Además, las costuras plegadas superpuestas de color negro pueden sustituirse mediante costuras plegadas dobles de color que contrasta con la tapicería de los asientos. Los listones embellecedores del habitáculo de serie son de color negro brillante, aunque opcionalmente pueden ser de aluminio de lijado fino, de madera de álamo gris con vetas visibles o de roble americano brillante. Las aplicaciones opcionales de cerámica en los elementos de mando del sistema audio y del climatizador, en la palanca selectora y en el botón de mando Controller del sistema iDrive, logran realzar la fina estética del habitáculo.



4. Las vivencias al volante: dinamismo superior, variedad única.

- **Motores de gasolina V8 y de seis cilindros en línea y motor diésel de seis cilindros en línea con BMW TwinPower Turbo.**
- **Estreno de BMW xDrive en la serie 6 de BMW.**
- **Más agilidad, mayor confort, selector de reglaje personalizado, opciones únicas: dirección integral activa y Adaptive Drive.**

El diseño de líneas fluyentes del nuevo BMW Serie 6 Coupé refleja dinamismo y agilidad. La elegancia de sus líneas y superficies expresa fielmente las prestaciones deportivas del nuevo coupé. Gracias a la moderna tecnología de sus propulsores y de su chasis, el nuevo BMW Serie 6 Coupé tiene un comportamiento muy dinámico, controlable con gran precisión en cualquier situación. En comparación con el modelo antecesor, la nueva versión es perceptiblemente más deportiva y confortable.

Todos los motores del nuevo BMW Serie 6 Coupé cuentan con la tecnología BMW TwinPower Turbo, que constituye la base para el comportamiento deportivo y dinámico típico de la marca y, además, que redundará en una eficiencia que no tiene parangón en el segmento. La gama de motores está compuesta por un V8 para el BMW 650i Coupé, un motor de gasolina de seis cilindros en línea para el BMW 640i Coupé y un motor diésel de seis cilindros en línea para el BMW 640d Coupé. Con el sistema opcional de tracción total inteligente BMW xDrive, que se estrena en la serie 6 de BMW, el placer de conducir es aún mayor. El BMW 650i xDrive Coupé provisto del sistema de tracción total controlado electrónicamente tiene una capacidad de tracción optimizada, lo que le confiere un comportamiento aún más ágil en curvas.

Todas las variantes del nuevo coupé cuentan con una caja de cambios deportiva automática de ocho marchas y disponen del selector de reglaje personalizado de la suspensión. El nuevo BMW Serie 6 Coupé es el primer coche del segmento en llevar de serie una servodirección electromecánica y opcionalmente puede estar equipado con una dirección activa integral. Además es posible adquirir opcionalmente el sistema de control dinámico de la amortiguación DDC o el sistema Adaptive Drive, que por su parte incluye el sistema de compensación de inclinaciones laterales.

Deportivo superior: el BMW 650i Coupé con motor V8.

El motor V8 con tecnología BMW TwinPower Turbo del nuevo BMW 650i Coupé fascina por su espontánea entrega de potencia, su gran capacidad de recuperación, la sedosidad de su funcionamiento y su ejemplar eficiencia. El propulsor de aluminio de 4.400 cc tiene dos unidades turbo, montadas en el espacio en V entre las dos bancadas. La innovadora configuración redundante en dimensiones muy compactas y, además, permite un diseño específico de los conductos de admisión y escape. Los tubos más cortos y de sección más grande, minimizan las pérdidas de presión en el lado de admisión y, también, en el de escape. El motor de ocho cilindros tiene una potencia máxima de 300 kW/407 CV, disponible entre 5.500 y 6.400 rpm. Su par motor máximo es de 600 Nm, disponible entre 1.750 rpm y 4.500 rpm.

Gracias a las cualidades deportivas de este propulsor V8, el BMW 640i Coupé es capaz de acelerar de 0 a 100 km/h en 4,9 segundos. La velocidad máxima está limitada por corte electrónico a 250 km/h. Gracias a la inyección directa de gasolina, la eficiencia del motor es extraordinaria considerando su potencia. La inyección de chorro controlado mediante inyectores que se encuentran en el centro, justo entre las válvulas y en las cercanías inmediatas a las bujías, es óptima para obtener una dosificación muy exacta del combustible. El dinamismo superior del BMW 650i Coupé se combina con un consumo promedio de 10,5 ó 10,6 litros a los 100 kilómetros y con un valor de CO₂ de 245 ó 246 gramos por kilómetro (valores según ciclo de pruebas UE, dependiendo del formato de los neumáticos).

Rápida subida de revoluciones, eficiencia ejemplar: el motor de seis cilindros en línea del BMW 640i Coupé.

La tecnología BMW TwinPower Turbo del nuevo BMW 640i Coupé incluye un sistema de carga según el principio Twin-Scroll, inyección directa de gasolina High Precision Injection y sistema de regulación variable de las válvulas VALVETRONIC: El motor de 3.000 cc tiene una potencia máxima de 235 kW/320 CV disponible entre 5.800 y 6.000 rpm, y su par máximo es de 450 Nm entre 1.300 y 4.500 rpm.

Este propulsor combina las cualidades típicas de los motores de seis cilindros en línea de BMW, es decir, rápida subida de revoluciones y funcionamiento

muy sedoso, con una entrega especialmente eficiente de la potencia. El motor de seis cilindros de cárter de aluminio cuenta con un sistema de sobrecarga con tubuladura que atiende correspondientemente a tres cilindros por separado, tanto en el colector de escape como en el compresor turbo. Gracias a este principio de funcionamiento se dispone de una gran potencia desde bajas revoluciones, por lo que las reacciones a los movimientos del acelerador son inmediatas. Adicionalmente, el sistema de control variable de las válvulas VALVETRONIC optimiza la capacidad de respuesta del propulsor. Este sistema regula de manera continua la carrera de las válvulas de admisión. Así se minimizan las pérdidas que se producen debido a la estrangulación en situaciones de cambios de solicitud, por lo que mejora el grado de eficiencia del motor y, además, aumenta el par motor disponible en todo momento. El sistema de inyección directa con inyectores con electroválvulas posicionadas centralmente y que funcionan con una presión de 200 bar, también garantiza una dosificación muy precisa del combustible en el motor de seis cilindros.

Gracias a las características de la entrega de la potencia y a la facilidad con la que sube de revoluciones el propulsor, el BMW 640i Coupé es capaz de acelerar de 0 a 100 km/h en 5,4 segundos. La velocidad máxima está limitada por corte electrónico a 250 km/h. Según ciclo de pruebas UE, su consumo promedio es de apenas 7,6 hasta 7,8 litros a los 100 kilómetros, mientras que el valor de emisiones de CO₂ es de 177 hasta 181 gramos por kilómetro (los valores medidos según ciclo de pruebas UE dependen del tamaño de los neumáticos).

Óptimas respuestas y máxima eficiencia: el motor diésel de seis cilindros en línea del BMW 640d Coupé.

También los motores diésel de seis cilindros en línea son más dinámicos y eficientes gracias al consecuente desarrollo de la tecnología BMW TwinPower Turbo. El BMW 640d Coupé estrena una variante especialmente potente de la nueva generación de propulsores diésel. El motor de aluminio de 3.000 cc tiene una potencia máxima de 230 kW/313 CV a 4.400 rpm, y su par máximo de 630 Nm está disponible entre apenas 1.500 y 2.500 rpm. Este propulsor sustituye a su antecesor en calidad de líder mundial entre los motores diésel de seis cilindros más deportivos. La tecnología BMW TwinPower Turbo aplicada en este modelo incluye un

sistema turbo de carga en varias fases y con geometría variable de la turbina, inyección directa por conducto común con inyectores con electroválvulas que aplican una presión máxima de 1.800 bar.

El aumento de la potencia máxima y de la capacidad de recuperación es el resultado del trabajo de desarrollo llevado a cabo con el fin de optimizar el sistema de carga Variable Twin Turbo. A bajas revoluciones se activa primero una unidad turbo pequeña, que reacciona de manera especialmente rápida debido a su mínimo momento de inercia. El aire comprimido procedente de esta unidad se alimenta directamente a las cámaras de combustión a través de un conducto tipo bypass. Como el aire no pasa a través de la unidad de carga de mayor tamaño, no se producen pérdidas al generarse la presión. Si el conductor acelera exigiendo una carga mayor, el sistema de control electrónico del bypass activa la unidad turbo de mayor tamaño. En esta unidad de carga se estrena un sistema de refrigeración por agua, por lo que su grado de eficiencia es mayor.

Gracias a diversas medidas adicionales adoptadas con la finalidad de optimizar el motor y su sistema de inyección, el aumento de la potencia del motor diésel no redundará en un aumento del consumo. Todo lo contrario: el nuevo modelo con motor diésel brilla en el segmento del BMW Serie 6 Coupé por su ejemplar eficiencia. El nuevo BMW 640d Coupé acelera de 0 a 100 km/h en 5,5 segundos y su velocidad punta es de 250 km/h, limitada mediante corte electrónico. El consumo promedio es desde 5,4 hasta 5,5 litros a los 100 kilómetros, mientras que su valor de CO₂ es desde 143 hasta 145 gramos por kilómetro (datos según ciclo de pruebas UE, dependientes del formato de los neumáticos).

De serie: caja de cambios automática deportiva.

La transmisión de la fuerza está a cargo de serie de una caja de cambios automática deportiva de ocho marchas. Esta caja facilita la conducción deportiva gracias a la extraordinaria velocidad con que cambia de marchas. El cambio de marchas es prácticamente imperceptible y la caja logra aumentar la eficiencia. La caja de cambios automática de ocho marchas se distingue adicionalmente por la innovadora configuración de su tren planetario. En comparación con el modelo anterior, que llevaba una caja automática de seis marchas, la nueva caja tiene una relación más extendida gracias a sus dos

marchas adicionales, sin que ello incida negativamente en el tamaño, el peso y la eficiencia del sistema.

Para cambiar de marchas manualmente, el conductor puede utilizar las levas que se encuentran en el volante. La lógica de su funcionamiento es igual a la del sistema de probada eficiencia de los modelos M de BMW: para subir de marchas se utiliza la leva del lado derecho, mientras que la del lado izquierdo se emplea para bajar de marchas.

BMW 650i xDrive Coupé: estreno del sistema de tracción total inteligente en la serie 6 de BMW.

El modelo tope de gama BMW 650i Coupé puede estar equipado con el sistema de tracción total inteligente BMW xDrive, en vez del sistema de tracción trasera de serie. Es la primera vez que un modelo de la serie 6 de BMW puede llevar el sistema de tracción total inteligente, con el que el coche tiene una mayor capacidad de tracción, cuenta con un máximo nivel de seguridad, permite maniobrar con mayor facilidad y tiene una óptima entrega de la potencia en cualquier condición meteorológica y sin importar el estado de la calzada. El BMW 650i xDrive Coupé está equipado con la última versión del sistema de tracción total regulada electrónicamente. La distribución de las fuerzas de reglaje optimizado para obtener un máximo dinamismo, permite trazar curvas de manera óptima.

El BMW 650i xDrive Coupé para el crono en 4,8 segundos al acelerar de 0 a 100 km/h. Su consumo promedio es de 11,3 litros a los 100 kilómetros, y su valor de CO₂ es de 262 ó 263 gramos por kilómetro (valores según ciclo de pruebas UE y dependiendo del formato de los neumáticos).

Chasis de avanzada tecnología, para máximos niveles de deportividad y confort.

El nuevo BMW Serie 6 Coupé es más ágil y, al mismo tiempo, más confortable que el modelo anterior, gracias a la avanzada tecnología de su chasis. Tanto el eje delantero de dobles brazos transversales, como también el eje integral posterior son, en su mayor parte, de aluminio. El eje delantero y el eje posterior logran crear un eje de rodadura casi paralelo a la calzada. Por lo tanto, el comportamiento del coche es muy dócil y estable al trazar curvas.

Gracias al preciso reglaje de la caída de las ruedas, la cinemática del eje delantero garantiza un contacto óptimo entre los neumáticos y la calzada. De este modo es posible transmitir grandes fuerzas laterales y, al mismo tiempo, disponer de un comportamiento deportivo extraordinario y, a la vez, de un reglaje confortable del chasis. El eje integral acoge las fuerzas de impulsión y dinámicas que actúan sobre la suspensión a través de los portarruedas, el soporte del eje posterior, el basculante y tres brazos. Gracias al eficiente desacoplamiento que se produce entre la calzada y el sistema de tracción, el eje trasero es extraordinariamente silencioso y logra suprimir las vibraciones.

Opciones para un comportamiento dinámico óptimo: control dinámico de la suspensión y Adaptive Drive.

El nuevo BMW Serie 6 Coupé puede estar equipado opcionalmente con el sistema de control dinámico de la suspensión DDC. La suspensión regulada electrónicamente se adapta automáticamente a las condiciones de la calzada y, también, al estilo de conducción. El ajuste de la tracción y de la compresión se realiza de manera continua e independiente entre sí. De este modo es posible combinar una suspensión más bien dura, con reacciones confortables a las irregularidades de la calzada.

El sistema opcional Adaptive Drive logra optimizar aún más el comportamiento dinámico del coche. Este sistema incluye la función de control dinámico de la suspensión DDC y, además, la función Dynamic Drive que compensa los movimientos de inclinación lateral al trazar curvas a gran velocidad o cuando es necesario cambiar de carril repentinamente.

Soluciones únicas en el segmento: servodirección electromecánica de serie, dirección integral activa opcional.

La servodirección electromecánica con función Servotronic, una solución única en el segmento del nuevo BMW Serie 6 Coupé, logra combinar una gran precisión, un alto nivel de confort y una extraordinaria eficiencia. En este sistema, la función de asistencia que depende de la velocidad del coche está a cargo de un motor eléctrico.

Además, el nuevo BMW Serie 6 Coupé es el primer coche de su categoría que puede estar equipado opcionalmente con una dirección integral activa. Esta dirección combina la dirección activa ya ofrecida en el modelo antecesor y que actúa sobre las ruedas delanteras, con un control correspondiente del

giro del eje posterior. Las fuerzas de la dirección se controlan a través del sistema Servotronic, mientras que el ángulo de giro en el eje delantero se regula mediante un engranaje superpuesto en el eje delantero. Ambas operaciones de regulación se llevan a cabo en función de la velocidad del coche. Adicionalmente, el sistema también regula el ángulo de giro de las ruedas posteriores. Esta regulación está a cargo de un motor concéntrico con accionamiento por husillo. Gracias a la precisa coordinación del giro de las ruedas, el nuevo BMW Serie 6 Coupé tiene un comportamiento muy ágil en situaciones de conducción muy dinámicas. La dirección integral activa contribuye a la excepcional maniobrabilidad del coupé al transitar por sinuosas carreteras de puertos de montaña.

Gracias a la dirección activa que actúa sobre las ruedas delanteras, el conductor sólo necesita mover muy poco el volante y no tiene que hacer un cambio de manos para maniobrar a bajas velocidades. A mayores velocidades, el mismo ángulo de giro del volante redundará en un menor giro de las ruedas, de manera que puede dirigirse el coche de manera óptima al entrar en una curva. Además, con la dirección integral activa las ruedas traseras también efectúan un giro de hasta 2,5 grados. Las ruedas traseras tienen un ángulo de giro en sentido contrario al de las delanteras si la velocidad del coche no supera los 60 km/h. En estas condiciones, el radio de giro disminuye en aproximadamente 0,5 metros y, además, la conducción resulta más confortable, ya que hay que aplicar menos fuerza al volante. Si la velocidad es mayor, la dirección integral activa logra que las reacciones del coche sean muy precisas y confortables al cambiar de carril y al trazar curvas. Por encima de los 60 km/h, las ruedas traseras giran en el mismo sentido de las ruedas delanteras. De esta manera, el coche reacciona más espontáneamente y con mayor precisión a los comandos que da el conductor al volante.

El selector de reglaje según las preferencias del conductor.

El nuevo BMW Serie 6 Coupé lleva un selector que permite modificar el reglaje de la suspensión. Con él, es posible variar las cualidades deportivas y de confort del coche según lo sugieran las circunstancias. Con el selector que se encuentra en la consola central, el conductor puede elegir el reglaje de su coche activando los modos «COMFORT», «SPORT» y «SPORT +». En el caso del nuevo BMW 640i Coupé y del nuevo BMW 640d Coupé puede

activarse adicionalmente el Modo ECO PRO. En combinación con los sistemas opcionales de control dinámico de la amortiguación y Adaptive Drive, se dispone además del modo «COMFORT+». En este caso, el selector de reglaje personalizado incide en la progresión del pedal del acelerador, la capacidad de respuesta del motor, la línea característica de la servodirección, los umbrales de reacción del sistema de control de la estabilidad DSC, el dinamismo del cambio de marchas de la caja automática y, además, también en la línea característica de la amortiguación y del sistema de supresión de las inclinaciones laterales. Al seleccionar un modo, el conductor activa un reglaje completo, preconfigurado y que combina todos los parámetros de manera congruente.

Otra tecla sirve para elegir el ajuste del sistema DSC. Con esta tecla puede activarse una modalidad especial de tracción, para que, por ejemplo, sea más sencillo poner en marcha el coche sobre arena suelta o una profunda capa de nieve. Si está activado el modo de control dinámico de la tracción (DTC), el sistema de control de la estabilidad DSC interviene más tarde. La función DTC del sistema de DSC de control de la estabilidad también puede activarse si se activó antes el modo «SPORT+». En ese caso, el sistema admite un ligero resbalamiento de las ruedas motrices, permitiendo así que el coche sobrevire dinámicamente, derrapando deportivamente al trazar curvas a alta velocidad.

Estando desconectada la función DSC, se activa el dinámico sistema de frenado selectivo, que hace las veces de bloqueo de diferencial en el eje trasero. Para optimizar la capacidad de tracción, este sistema activa específicamente y de manera apropiada la rueda motriz que patina al acelerar en curvas cerradas, por lo que la otra rueda del mismo eje sigue traccionando.

Frenos de materiales ligeros, y sistema de control dinámico de la estabilidad.

El sistema de frenos de materiales ligeros, de discos autoventilados con pinzas flotantes, permite una dosificación confortable y precisa a la vez. El diámetro de los discos delanteros es de 374 milímetros en el caso del BMW 650i Coupé, y de 348 milímetros en el de los modelos BMW 640i Coupé BMW 640d Coupé. En los tres modelos, el diámetro de los discos de las ruedas posteriores es de 345 milímetros.

El funcionamiento del sistema de frenos cuenta con la asistencia del sistema de control dinámico de la estabilidad (DSC). Este sistema de estabilización incluye, entre otros, el sistema de antibloqueo de los frenos (ABS), el control dinámico de la tracción (DTC), la asistencia de frenado en curvas (Cornering Brake Control, CBC), el control dinámico de los frenos (DBC), el asistente de frenado, el sistema de compensación de la fatiga de los frenos, la función de frenado ligero para secar los discos y el asistente para arrancar cuesta arriba. El equipamiento de serie también incluye llantas de aleación ligera de 18 pulgadas en el caso del nuevo BMW 650i Coupé, y de 17 pulgadas en el del nuevo BMW 640i Coupé y del BMW 640d Coupé. Los neumáticos son tipo runflat y en el tablero hay un chivato de indicación de pérdida de presión. Opcionalmente se pueden adquirir llantas de aleación ligera de tamaños desde 18 hasta 20 pulgadas.

Freno electromecánico para aparcar, con función Auto Hold.

El nuevo BMW Serie 6 Coupé también lleva de serie el freno electromecánico para aparcar. Este freno se activa mediante una tecla que se encuentra en la consola central. Si se activa el freno para aparcar con el coche en movimiento, se genera presión en el sistema de frenos a través del sistema hidráulico del DSC, con lo que se obtiene una capacidad de frenado mediana y con el sistema ABS activo. El freno electromecánico para aparcar incluye la función Auto Hold, que permite una conducción más relajada, especialmente en retenciones de tráfico. Si el coche se detiene, se mantiene inmovilizado automáticamente gracias a la aplicación de una presión constante en el sistema de frenos. Esta situación se mantiene hasta que el conductor pisa nuevamente el acelerador. Esta misma función también es útil cuando el coche se detiene cuesta arriba. La función Auto Hold se activa y desactiva pulsando una tecla especial que se encuentra en la consola central.



5. **BMW EfficientDynamics en el nuevo BMW Serie 6 Coupé: un concepto ejemplar para disfrutar al máximo al volante.**

- **BMW TwinPower Turbo para motores de gasolina y diésel y caja de cambios automática deportiva de ocho marchas con excelente grado de eficiencia.**
- **Función Auto Start Stop, única en el segmento.**
- **Nuevo Modo ECO PRO para optimizar el consumo durante la conducción.**

El nuevo BMW Serie 6 Coupé se caracteriza por su extraordinario comportamiento deportivo. El coche de dos puertas perteneciente al segmento automovilístico superior no solamente marca un nuevo listón de referencia por sus prestaciones y nivel de confort, sino también por su extraordinaria eficiencia. La relación muy favorable entre deportividad y bajo nivel de consumo es el resultado de una amplia y consecuente aplicación de las tecnologías resumidas en la estrategia de desarrollo EfficientDynamics de BMW, y logra que el nuevo BMW Serie 6 Coupé sea un automóvil de lujo capaz de respetar los criterios de eficiencia que hoy se exigen.

Las soluciones innovadoras obtenidas mediante BMW EfficientDynamics confirman una vez más que un mayor placer de conducir no tiene por qué redundar en más consumo y mayor cantidad de emisiones. En comparación con los modelos anteriores, los nuevos coupé de la serie 6 de BMW son más potentes (BMW 650i plus 30 kW, BMW 640i plus 35 kW y BMW 640d plus 20 kW) y, a la vez, más eficientes. Los logros obtenidos a través de BMW EfficientDynamics se aprecian especialmente en el BMW 640d Coupé, que siendo más dinámico, consume en promedio un veinte por ciento menos.

Motores de gasolina con tecnología BMW TwinPower Turbo: la forma eficiente de disfrutar más de la conducción.

Las soluciones de la tecnología BMW TwinPower Turbo, aplicadas en los motores de gasolina específicamente según modelo del nuevo BMW Serie 6 Coupé, logran que los propulsores suban más rápidamente de revoluciones, funcionen más sedosamente y que tengan un grado de eficiencia sin parangón en sus respectivas categorías. Tanto el V8 del nuevo BMW 650i Coupé como el motor de seis cilindros en línea del

BMW 640i Coupé cuentan con la más moderna tecnología de inyección de combustible y disponen de un sistema de control plenamente variable de la potencia mediante un sistema turbo de carácter innovador, por lo que son más eficientes y dinámicos.

A diferencia de los motores turbo convencionales, la tecnología de sobrecarga utilizada por BMW garantiza una pronta e inmediata entrega de la potencia. Este resultado positivo se obtiene mediante un principio de compresión turbo específico para el motor de ocho cilindros y para el de seis cilindros. El motor V8 de 4.400 cc del nuevo BMW 650i Coupé tiene dos compactas unidades turbo, montadas en el espacio en V entre las dos bancadas. Cada una de ellas alimenta aire comprimido a cuatro cilindros. El motor de seis cilindros en línea de 3.000 cc del BMW 640i Coupé cuenta con una unidad turbo tipo TwinScroll. En este caso, los tubos de respectivamente tres cilindros están separados tanto en el colector de escape como en la turbina de gases de escape. Tanto en el caso del motor de ocho cilindros, como en el de seis cilindros, la tecnología BMW TwinPower Turbo redonda en niveles de potencia que con motores atmosféricos convencionales se alcanzan únicamente con una cilindrada mucho mayor, lo que significa que esos motores pesarían mucho más y consumirían también más.

Con este sistema inyección directa, los inyectores que están montados centralmente entre las válvula y en las cercanías inmediatas de las bujías inyectan el combustible de modo especialmente preciso, tanto en lo que se refiere a la cantidad de gasolina como a la duración de la operación de inyección. El combustible se inyecta a las cámaras de combustión con una presión de hasta 200 bar, por lo que se garantiza un óptimo aprovechamiento de la energía y una combustión especialmente limpia. Así se consigue reducir el consumo de combustible de manera cuantificable en la conducción diaria. Además, la inyección directa de gasolina también tiene un efecto refrigerante, por lo que la compresión puede ser mayor, un factor que acrecienta adicionalmente el grado de eficiencia del propulsor.

La tecnología BMW TwinPower Turbo aplicada en el nuevo BMW 640i Coupé incluye un sistema de carga según el principio Twin-Scroll, inyección directa de gasolina High Precision Injection y sistema de regulación variable de las válvulas VALVETRONIC. Con este sistema se regulan de manera continua la carrera de las válvulas y los momentos de abertura de las

válvulas de admisión. En estas condiciones, se reducen a niveles mínimos las pérdidas ocasionadas durante la estrangulación al producirse cambios de carga, siendo posible aprovechar de manera especialmente eficiente la energía contenida en el combustible.

Motor diésel de seis cilindros en línea con BMW TwinPower Turbo: el motor más deportivo de su tipo, ahora más eficiente.

También el motor diésel de seis cilindros en línea de última generación representa un progreso por la aplicación de soluciones de BMW EfficientDynamics que se estrenan en el BMW 640d Coupé. Este propulsor, ahora más potente y con mayor capacidad de recuperación, sustituye a su antecesor en calidad de líder mundial entre los motores diésel de seis cilindros más deportivos. Además, el nuevo BMW 640d Coupé equipado con este motor es ahora más económico y respetuoso con el medio ambiente. Su tecnología BMW TwinPower Turbo incluye el sistema de carga escalonada de acuerdo con el principio Variable Twin Turbo y un sistema modificado de inyección por conducto común.

Comparado con el motor antecesor, el nuevo propulsor diésel de 3.000 cc de aluminio tiene menos fricciones internas, pesa menos y cuenta con un sistema de inyección optimizado. El mejorado sistema de inyección por conducto común con inyectores combinados con electroválvulas que funcionan con una presión de 1.800 bar y, adicionalmente, el nuevo reglaje de la operación de inyección primaria, redundan en un proceso de combustión más eficiente, además de permitir una entrega más espontánea de la potencia y mejorar las cualidades acústicas del motor.

Caja de cambios automática deportiva con extraordinario grado de eficiencia.

En comparación con la caja automática de seis marchas utilizada antes, la nueva caja automática deportiva de ocho marchas cuenta con un innovador tren planetario y tiene una relación más extendida gracias a sus marchas adicionales, sin que ello incida negativamente en el tamaño, el peso y la eficiencia del sistema. Al mismo tiempo, la caja de ocho marchas redundante en un consumo menor, ya que el resbalamiento del convertidor es mínimo y se limita al momento de poner en movimiento el coche y, además, porque las pérdidas por fricción son menores debido a que únicamente se abren dos

embragues, porque las relaciones son mayores en las marchas superiores y, también, porque la unidad de control de la caja favorece la conducción a bajas revoluciones.

Función Auto Start Stop y modo ECO PRO.

Los modelos BMW 640i Coupé y BMW 640d Coupé incluyen de serie la función Auto Start Stop que apaga el motor cuando el coche se detiene en cruces o en embotellamientos de tráfico, evitando su funcionamiento innecesario en ralentí. Una vez que el coche se detiene, el motor se desconecta automáticamente. Cuando es posible seguir avanzando, el conductor no tiene más que retirar el pie del pedal de freno para que el motor se vuelva a poner en marcha de inmediato. El funcionamiento confortable del sistema es posible gracias a la integración de un acumulador hidráulico de impulsos que garantiza una aplicación más rápida de la fuerza en la caja automática. Estando activa la función Auto Hold, el motor se pone en funcionamiento cuando el conductor pisa el acelerador para volver a poner en marcha su coche.

El conductor de un BMW 640i Coupé o de un BMW 640d Coupé puede activar el Modo ECO PRO con el selector de reglaje personalizado, aprovechando así mejor el potencial del coche de aumentar su grado de eficiencia. El Modo ECO PRO incide en el sistema de control del motor, en la línea característica del acelerador y en el comportamiento de la caja de cambios automática. Activando este modo de reglaje se promueve un estilo de conducción más relajado a bajas revoluciones y, por lo tanto, de menor consumo. Adicionalmente se controla específicamente el consumo de potencia de los equipos eléctricos del coche, tales como el climatizador, la calefacción de los asientos y de los espejos retrovisores exteriores, por lo que mejora la eficiencia de la gestión energética. Diversos indicadores especiales informan, entre otros, sobre la mayor autonomía conseguida de esta manera, expresada en kilómetros.

Recuperación de la energía de frenado, con indicación del grado de recuperación.

Con la función de recuperación de la energía de frenado, el sistema de gestión inteligente de la energía consigue que la generación de corriente para la red eléctrica de a bordo se limite a las fases de deceleración y frenado. De

esta manera el motor tiene que esforzarse menos, y la energía eléctrica se genera en buena medida de modo neutral, sin incidir en el consumo. El alternador puede desacoplarse durante las fases de aceleración, para aprovechar mejor la potencia del motor.

El efecto que tiene el sistema de recuperación de energía de frenado resulta visible en el indicador correspondiente que se encuentra en el tablero de instrumentos. La representación gráfica mediante flechas azules se activa siempre que se alimenta a la red de a bordo la energía obtenida durante las fases de deceleración o frenado, sin que por ello aumente el consumo.

Menor consumo de energía mediante control en función de las necesidades.

También la activación de los grupos secundarios únicamente cuando es necesario contribuye a optimizar la gestión energética en el vehículo. Por ejemplo, la activación de la bomba de líquido refrigerante se produce únicamente cuando es indispensable, por lo que consume mucho menos energía que otros sistemas convencionales en los que la bomba funciona permanentemente al máximo. También la bomba de gasolina regulada en función de la presión y, además, los sistemas de regulación del chasis mediante bombas que únicamente se ponen en funcionamiento cuando es necesario, optimizan el consumo específico de energía. El servomotor de la dirección electromecánica sólo se activa cuando es necesario disponer de la servoasistencia o si lo desea el conductor. Si no está conectado el climatizador, un acoplamiento magnético separa el compresor de la correa de accionamiento.

El aceite especial muy fluido de la caja reduce la fase de calentamiento del diferencial posterior. En el caso del nuevo BMW 650i xDrive Coupé se consigue un mayor grado de eficiencia mediante una caja de distribución y un diferencial delantero de pesos optimizados.

Asimismo, la reducción de la resistencia aerodinámica también contribuye a la reducción del consumo. El nuevo BMW 640i Coupé y el nuevo BMW 640d Coupé cuentan con un sistema de regulación automática de las tapas de las entradas de aire delante del radiador, por lo que éstas se abren o cierran según las circunstancias de conducción. De este modo mejoran las propiedades aerodinámicas del coche durante las fases de menor demanda

de refrigeración. Además, gracias a los bajos de superficie plana, el aire fluye mejor por debajo del coche.

Reducción del consumo mediante la utilización inteligente de materiales ligeros.

Seleccionando específicamente los materiales, también fue posible optimizar el peso del nuevo BMW Serie 6 Coupé. De esta manera fue factible mejorar la agilidad del coche y, adicionalmente, reducir sus valores de consumo y de emisiones. Las puertas y el capó son de aluminio. Las chapas laterales delanteras son de material sintético y la tapa del maletero es de material reforzado con fibra de vidrio. Los apoyos de las patas telescópicas delanteras son de fundición inyectada de aluminio. El gran porcentaje de aluminio en los ejes, y los motores del mismo material ligero, contribuyen adicionalmente a la optimización del peso.



6. **BMW ConnectedDrive en el nuevo BMW Serie 6 Coupé: posibilidades fascinantes gracias a la red inteligente.**

- **Sistemas de asistencia al conductor, exclusivos de BMW, y servicios de movilidad que incluyen funciones de ofimática, acceso a Internet, informaciones sobre el estado del tráfico en tiempo real y aplicaciones diversas.**
- **Soluciones únicas en el segmento: pantalla virtual Head-Up-Display y asistente para aparcar.**
- **Conducción más relajada mediante sistema de regulación automática de la velocidad con función de advertencia de acercamiento al coche que conduce delante y función de frenado.**

Diversas soluciones de tecnología innovadora consiguen acrecentar el placer de conducir. En el caso del BMW Serie 6 Coupé, estas tecnologías innovadoras no se limitan únicamente al conjunto propulsor y al chasis. También abarcan el confort, la seguridad y el uso de las funciones de información y entretenimiento. En ese sentido, el sistema opcional de BMW ConnectedDrive consigue que el BMW Serie 6 Coupé incluya funciones excepcionales en el segmento. Creando una red inteligente que incluye al conductor, a su coche y al entorno, BMW ConnectedDrive ofrece las informaciones apropiadas en todo momento, consiguiendo que aumente el placer de conducir.

En la fecha del lanzamiento al mercado del nuevo BMW Serie 6 Coupé estarán disponibles también las funciones ampliadas de los sistemas de asistencia al conductor y de los servicios de movilidad de BMW ConnectedDrive. La nueva función Real-Time Traffic Information ofrece al conductor informaciones muy precisas sobre el tráfico y le propone rodeos para esquivar las retenciones. La opción «Apps» es única en el segmento. Esta función permite que el usuario de un iPhone de Apple pueda utilizar desde el coche diversas aplicaciones seleccionadas, entre ellas «BMW Connected» que incluye la sintonización de emisoras de radio a través de la web y conexión a Facebook y Twitter. Entre los sistemas de asistencia al conductor, algunos de ellos exclusivos de BMW, cabe realzar la nueva generación de la pantalla virtual Head-Up-Display, el sistema de regulación activa de la velocidad con función Stop and Go, advertencia de acercamiento al coche que conduce delante y función de frenado, así como el sistema de

asistencia para aparcar y el sistema de visión nocturna BMW Night Vision con detección de personas.

Espectro luminoso completo, brillantez optimizada, más información: la nueva generación de la pantalla virtual Head-Up-Display.

Al igual que en el modelo antecesor, también el nuevo BMW Serie 6 Coupé es el único coche de su segmento que puede incluir opcionalmente una pantalla virtual Head-Up-Display. Este sistema proyecta las informaciones de mayor relevancia para la conducción sobre el parabrisas, justo en el campo visual del conductor. Así, él recibe estas informaciones pudiéndose concentrar en el tráfico sin distraerse. La nueva generación del sistema cuenta con una optimizada representación de imágenes en la pantalla virtual. Los símbolos proyectados al parabrisas se muestran en imágenes brillantes de alta resolución y, además, con una resolución mayor y más brillante. Las gráficas cubren ahora todo el espectro luminoso, de modo que los símbolos de tráfico pueden representarse de una manera completamente realista.

En la pantalla virtual Head-Up-Display aparecen informaciones sobre la velocidad, Check-Control y advertencias emitidas por los sistemas de asistencia al conductor. Dependiendo del equipamiento del coche, también aparecen datos High-Guiding del navegador, indicaciones Speed Limit Info sobre límites de velocidad y advertencias del sistema de aviso de abandono del carril.

Regulación activa de la velocidad con función Stop and Go y función de advertencia de acercamiento al coche que circula delante con función de frenado.

El nuevo BMW Serie 6 Coupé incluye de serie un sistema de regulación automática de la velocidad con función de frenado. Este sistema no solamente incide en el par motor y en los frenos, sino también selecciona las marchas en la caja automática. De esta manera, el sistema mantiene constante la velocidad definida previamente por el conductor. El sistema registra ininterrumpidamente los valores de aceleración longitudinal y transversal del coche, y si es necesario reduce la velocidad para que la conducción en curvas sea más confortable.

Con la función stop & go del sistema opcional de regulación activa de la velocidad, el conductor puede conducir aun más relajadamente. El sistema mide automáticamente la distancia delante del coche, por lo que es posible conducir relajadamente por carreteras y autopistas, también si se producen retenciones de tráfico que obligan a conducir a velocidades mínimas, ya que el sistema mantiene la distancia apropiada frente al coche que va delante. Si la distancia es menor a la que el conductor ajustó previamente, es decir, si el coche se acerca demasiado al que está delante, el sistema adapta la velocidad incidiendo en el control del motor y aumentando la presión en el sistema de frenos, lo que significa que el coche avanza en función de las condiciones del tráfico. En caso necesario, el sistema sigue frenando hasta que el coche se detiene con seguridad.

La velocidad puede definirse dentro de un margen comprendido entre 30 y 180 km/h. Además, con la misma tecla de mando, puede regularse la distancia de seguridad apropiada. Si fuese necesario que intervenga el conductor porque el coche que va delante frena con mucha fuerza, recibe advertencias ópticas y acústicas para que él mismo pise el freno.

Además, el sistema opcional de regulación activa de la velocidad incluye la función de advertencia de acercamiento al coche que circula delante y la función de frenado automático. Los dos sistemas pueden activarse independientemente, aunque su funcionamiento está coordinado. La función de advertencia de acercamiento al coche que circula delante emite señales de aviso en dos fases. El primer aviso es únicamente óptico. En el tablero de instrumentos aparece una indicación en forma de un símbolo rojo en forma de coche. Si el coupé está equipado con el Head-Up-Display, ese mismo aviso también aparece en la pantalla virtual. De esta manera, el conductor sabe que es recomendable que aumente la distancia entre su coche y aquél que está delante. Si se usa adicionalmente el sistema de regulación activa de la velocidad con función Stop and Go, no se emite esta primera advertencia, ya que el sistema se ocupa automáticamente de mantener una distancia apropiada.

Independientemente del estado de activación del sistema de regulación activa de la velocidad, siempre se emite la advertencia de la segunda fase si existe un peligro inminente de choque. En situaciones en las que es necesario que el conductor intervenga con rapidez, se emite una señal

acústica. Al mismo tiempo, el sistema inicia la operación de frenado. El coche frena automáticamente durante máximo 1,2 segundos con una deceleración de 3 m/s². Esta operación de frenado automático y la aparición de una señal parpadeante en el tablero y, si procede, en la pantalla virtual, indican al conductor muy claramente que debe reaccionar de inmediato.

Sistemas de asistencia al conductor de BMW ConnectedDrive: variedad de funciones sin igual en el segmento.

La gama de funciones de asistencia al conductor de BMW ConnectedDrive tampoco tiene parangón en el segmento del BMW Serie 6 Coupé. La creación de una red inteligente redundante en un aumento del confort y en un mayor nivel de seguridad. Entre las innovaciones más exclusivas que se ofrecen en el segmento cabe mencionar el asistente para aparcar. Con él, es más sencillo y seguro maniobrar el coche para aparcarlo en paralelo a la acera. El nuevo BMW Serie 6 Coupé también puede llevar una cámara para la conducción marcha atrás instalada debajo del emblema de la marca que se encuentra en la tapa del maletero. Esta cámara amplía la función de medición de distancias al aparcar PDC, cuyos sensores detectan obstáculos que se encuentran delante y detrás del coche. El sistema de visión panorámica Surround View ofrece una información aún más completa. Este sistema incluye la función de visión lateral Side View.

En situaciones que pueden resultar críticas, por ejemplo al adelantar a otro coche, el sistema opcional de advertencia de cambio de carril ayuda al conductor de un BMW Serie 6 Coupé. El sistema opcional de advertencia de abandono del carril reduce el peligro de maniobras involuntarias. La función de información sobre límites de velocidad Speed Limit Info, combinada con el navegador Professional, ayuda al conductor a conocer la velocidad límite detectada por el sistema y vigente en la zona por la que circula el coche. El BMW Serie 6 Coupé puede estar equipado adicionalmente con una función de limitación automática de la velocidad.

El sistema opcional de asistencia para activar o desactivar las luces altas, aumenta la seguridad al conducir de noche. El nuevo BMW Serie 6 Coupé puede estar equipado adicionalmente con el sistema de visión nocturna BMW Night Vision, que es capaz de detectar la presencia de personas en las cercanías del coche.

Exclusivo de BMW ConnectedDrive: innovadores servicios de movilidad e integración ampliada de aparatos móviles.

El sistema BMW ConnectedDrive ofrece múltiples servicios de movilidad basados en Internet, y numerosas posibilidades de utilizar aparatos móviles en el coche. Gracias a la perfecta inclusión de todas las funciones de entretenimiento, información y comunicación en el sistema de mando del propio coche, es posible controlar todas las funciones de manera inigualablemente intuitiva, cómoda y segura.

El sistema ConnectedDrive ofrece al conductor un amplio apoyo, muy útil en situaciones diversas, por ejemplo a través de la función BMW Assist. Esta función incluye la llamada de emergencia ampliada, con localización automática del lugar del accidente y con detección de la gravedad del impacto, además de ofrecer informaciones más detalladas sobre la situación del tráfico, permitir realizar llamadas telefónicas para recibir informaciones diversas muy detalladas, y utilizar el canal interactivo de comunicación Mi Info, que, a su vez, incluye la función Google Send to Car, y aprovechar los BMW TeleServices. Además, gracias a las nuevas funciones a distancia de BMW ConnectedDrive, es posible bloquear y desbloquear las puertas mediante una conexión telefónica, así como, también, localizar la posición del coche con una precisión de algunos pocos metros.

Innovadoras funciones de información y entretenimiento, con aplicaciones para el iPhone. Estreno de la información sobre el estado del tráfico en tiempo real.

Los usuarios de un iPhone de Apple pueden utilizar desde el coche diversos servicios adicionales a través de la web con la opción Apps de BMW ConnectedDrive y la aplicación «BMW Connected». Entre ellos, por ejemplo, la sintonización de emisoras de radio a través de la web, que permite escuchar programas radiales independientemente de la ubicación del coche, así como la obtención de notificaciones de las redes sociales Facebook y Twitter, que aparecen en la pantalla de a bordo. La nueva interfaz permite aprovechar también otras funciones de entretenimiento, además de la integración de aplicaciones para el iPhone. Con PlugIn se consigue que la interfaz de usuario del iPod de Apple se transmita a la pantalla del coche. Considerando que con PlugIn es posible acceder directamente a la función iPod del iPhone, el cliente de BMW ConnectedDrive puede utilizar desde el

coche todas las ampliaciones ofrecidas como, por ejemplo, Genius. Además, si el coche está detenido, Apps permite ver en la pantalla de a bordo vídeos provenientes del iPod integrado en el iPhone.

La función de información sobre el tráfico en tiempo real (Real-Time Traffic Information) que se estrena en el BMW Serie 6 Coupé, ofrece al conductor datos extraordinariamente precisos sobre el estado del tráfico y sugiere rutas alternativas para evitar las retenciones. Para efectuar el análisis del estado del tráfico se recurre a los sensores instalados en las autopistas y autovías y se evalúan las notificaciones ofrecidas por la policía. Además, ahora se aprovechan adicionalmente los datos móviles generados por sistemas de navegación y teléfonos móviles. Gracias a esta base de datos mucho más amplia, también es posible detectar embotellamientos y retenciones de tráfico en carreteras y en zonas urbanas. Por lo tanto, el conductor recibe avisos sobre embotellamientos y, además, informaciones sobre la situación del tráfico en una posible ruta de alternativa.

BMW ConnectedDrive agrega diversas funciones exclusivas mundialmente, aumentando así el confort de la conducción al utilizar el sistema de navegación instalado en el coche. Estas funciones consisten, por ejemplo, en ofrecer imágenes del lugar de destino o partes meteorológicas visualizados mediante mapas. Los clientes del servicio de movilidad BMW Online pueden obtener adicionalmente en el coche informaciones locales directamente de Internet utilizando las páginas amarillas de Google y utilizar las direcciones en el sistema de navegación.

La función BMW Routes, parte integrante de BMW ConnectedDrive, también está disponible en el coche. Antes de emprender un viaje es posible seleccionar rutas según preferencias personales en un PC y enviarlas a continuación directamente al coche. Las rutas seleccionadas también pueden copiarse al sistema de navegación utilizando una unidad de memoria USB.

Las funciones de muestra de las imágenes de portada de los álbumes musicales y de audio streaming mediante Bluetooth permiten disfrutar más de los sistemas de entretenimiento en el coche. BMW es el primer fabricante de automóviles del mundo que ofrece adicionalmente la posibilidad de mostrar e-mails en el coche a través de Bluetooth. Los usuarios de un teléfono inteligente BlackBerry del fabricante de teléfonos móviles RIM

(Research in Motion) podrán acceder a la lista de e-mails de su teléfono utilizando el sistema de mando iDrive de su nuevo BMW Serie 6 Coupé. Los textos pueden aparecer en la pantalla Control Display y con la función opcional de lectura por voz puede escucharse el contenido del e-mail.

Una función que sigue siendo única: utilización irrestricta de Internet desde el coche.

En el año 2008, BMW fue el primer fabricante de automóviles del mundo que ofreció la posibilidad de utilizar Internet desde el automóvil. Y el nuevo BMW Serie 6 Coupé es el único coche de su segmento que ofrece esta función incluida en el sistema BMW ConnectedDrive. Al utilizar Internet, lo que por razones de seguridad únicamente puede hacerse si el coche está detenido, la selección de las páginas web se lleva a cabo con el botón de mando Controller. Las páginas se muestran en la pantalla Control Display del sistema de mando iDrive. Un server especial de BMW se ocupa de la transmisión de las páginas web seleccionadas y de su representación gráfica óptima en la pantalla de a bordo.



7. La carrocería y la seguridad: combinación ideal de solidez y ligereza.

- **Aumento de la rigidez promedio de los materiales de la carrocería en 56 por ciento y de la rigidez torsional estática en 53 por ciento.**
- **Utilización específica de aceros ultrarresistentes y altamente resistentes; puertas, capó y soportes de la suspensión de aluminio; chapas laterales y tapa del maletero de material sintético.**
- **Asientos de materiales ligeros, con cinturones de seguridad integrados y apoyacabezas activos.**

La sofisticada estructura de la carrocería, la inteligente mezcla de materiales, los modernos métodos de fabricación y la perfecta combinación de componentes de los sistemas de seguridad, logran que el nuevo BMW Serie 6 Coupé cuente con un conjunto ideal de sistemas para proteger a los ocupantes y que, además, aumenta la agilidad del coche gracias a la optimización de su peso. La estructura de su carrocería marca un hito en materia de solidez y de utilización inteligente de materiales ligeros. Los numerosos sistemas de retención controlados de manera centralizada ofrecen una protección óptima en cualquier tipo de impacto. Además, el sistema de seguridad incluye diversas soluciones innovadoras destinadas a proteger a los peatones. De esta manera, el nuevo BMW Serie 6 Coupé también cumple las condiciones necesarias para obtener excelentes resultados en todas las pruebas de choque de mayor relevancia en el mundo entero.

Materiales muy resistentes acrecientan la seguridad pasiva y la rigidez de la carrocería y, además, optimizan el peso del coche.

Gracias al uso inteligente de aceros ultrarresistentes de estructura multifásica, y de aceros altamente resistentes deformados térmicamente, la jaula de seguridad del nuevo BMW Serie 6 Coupé adquiere una máxima resistencia y, a la vez, tiene un peso óptimo. El mayor porcentaje de aceros altamente resistentes y ultrarresistentes significa un progreso significativo en comparación con el modelo anterior. La resistencia promedio de los materiales de la carrocería es ahora un 56 por ciento superior.

Gracias a que a la vez también aumentó considerablemente la rigidez de la carrocería, fue posible optimizar las cualidades dinámicas del nuevo BMW Serie 6 Coupé. Este resultado se obtuvo combinando materiales de manera inteligente y, además, definiendo una trayectoria optimizada de los vectores de fuerza en caso de impacto mediante un sistema de barras entre el salpicadero, los apoyos superiores de las patas telescópicas y la parte frontal del coche. Además, los apoyos de las patas telescópicas de fundición de aluminio reducen el peso sobre el eje delantero y, al mismo tiempo, contribuyen a aumentar la rigidez de toda la parte frontal. La carrocería del nuevo BMW Serie 6 Coupé tiene una rigidez torsional estática un 53 por ciento superior a la del modelo anterior. También el así llamado coeficiente de calidad del conjunto de materiales ligeros (relación entre la masa del coche, su tamaño y su rigidez torsional) alcanza valores óptimos.

Las puertas y el capó del nuevo BMW Serie 6 Coupé son de aluminio. En comparación con el acero, el aluminio utilizado tan sólo en las puertas reduce el peso total de la carrocería en 14 kilogramos. Gracias a los métodos de fabricación más modernos, las puertas carentes de marco para las ventanas pueden ser de chapas superpuestas, soldadas con rayos láser. Las chapas laterales delanteras son de un material sintético termoplástico, que pesa alrededor de dos kilogramos menos que las chapas de acero. El material compuesto y reforzado con fibra de vidrio SMC (Sheet Moulding Compound) utilizado en la tapa del maletero es muy ligero y ofrece otras ventajas adicionales. A diferencia del acero, este material SMC puede moldearse con facilidad, por lo que se obtiene un mayor margen de libertad al diseñar el coche. Además, todas las antenas están integradas de manera invisible en la luneta y en la chapa que separa el habitáculo del maletero.

Airbags con control centralizado, protección optimizada de peatones.

Las estructuras altamente resistentes de las puertas, las zonas de deformación claramente definidas y de gran tamaño, así como los sistemas de retención muy eficientes, constituyen la base para el máximo nivel de seguridad pasiva del BMW Serie 6 Coupé. Las fuerzas que actúan sobre la carrocería en caso de un impacto se guían de manera definida a lo largo de zonas de deformación programada, por lo que se mantiene intacta la jaula del habitáculo. El equipamiento de seguridad de serie incluye además airbags

frontales, airbags laterales integrados en los respaldos de los asientos, airbags tipo cortina en ambos lados para proteger las cabezas, cinturones de seguridad de tres puntos de anclaje en todos los asientos, limitadores y tensores de cinturones de seguridad en los asientos delanteros, y sistema de anclaje ISOFIX para asientos de niños en el fondo.

Según mercado, el nuevo BMW Serie 6 Coupé cuenta con un capó de accionamiento automático para optimizar la protección pasiva de peatones. El mecanismo pirotécnico de activación funciona a velocidades entre 20 y 55 km/h en el momento en que los sensores detectan un impacto con un peatón. En ese caso, la parte delantera y posterior del capó se elevan inmediatamente.

Nuevos asientos ligeros, con cinturones de seguridad integrados.

Para el nuevo BMW Serie 6 Coupé se desarrollaron nuevos asientos más ligeros, con cinturones de seguridad integrados. Se ofrecen tres variantes de asientos. En vez de aquellos que se incluyen de serie, puede optarse por asientos deportivos con apoyacabezas integrados, así como también es posible escoger asientos de confort, que tienen más posibilidades de regulación. Gracias a su altura, la posición de los asientos es muy baja, tal como es propio en los coches de carácter deportivo. En caso de un impacto en la zaga del coche, el sistema de electrónica de seguridad del coche activa de inmediato la parte delantera de los apoyacabezas, desplazándola hasta 60 milímetros hacia adelante y, a la vez, hasta 40 milímetros hacia arriba. Todas las variantes de asientos tienen este tipo de apoyacabezas. De este modo aumenta la función de estabilización y seguridad de los apoyacabezas, por lo que disminuye el riesgo de sufrir lesiones o una sobredilatación en la zona de las cervicales.

Alto nivel de confort en viajes largos y maletero con espacio suficiente para tres bolsas de golf.

A pesar de su menor altura en comparación con el modelo anterior, el nuevo BMW Serie 6 Coupé ofrece más espacio encima de las cabezas de los ocupantes de los asientos delanteros y traseros. Asimismo, los pasajeros que ocupan los asientos traseros disfrutan de un mayor espacio a la altura de las rodillas.

El maletero del nuevo BMW Serie 6 Coupé tiene un volumen de 460 litros. Este espacio es suficiente para acoger tres bolsas de golf de 46 pulgadas o dos maletas duras de tamaño intermedio, además de un maletín de viaje. Para transportar el equipamiento para deportes invernales puede adquirirse un saco para esquíes. Este saco se introduce en el habitáculo desde el maletero a través del espacio entre los dos asientos posteriores.

Visibilidad óptima: Faros bi-xenón de serie, faros de LED orientables según el trazado de la calzada y luces antiniebla de LED opcionales.

Gracias a los faros bi-xenón dobles redondos de serie, la visibilidad nocturna a los mandos del nuevo BMW Serie 6 Coupé es óptima. Las unidades de LED que forman los típicos anillos luminosos de conducción diurna, generan una luz llamativamente blanca y, además, pueden activarse en dos fases de intensidad para que hagan las veces de luces de posición o luces para la conducción diurna. Opcionalmente puede adquirirse el sistema de faros con orientación del haz de luz para iluminar la calzada en curvas.

Los faros de LED opcionales de orientación automática iluminan la calzada en función del trazado de las curvas. El sentido de giro de los faros depende del ángulo de giro del volante, del ángulo de giro del coche sobre su propio eje vertical y de la velocidad del coche. La función de orientación del haz de luz para doblar en esquinas, está integrada en la función de orientación automática del haz de luz al trazar curvas. Al doblar en esquinas, los faros activan un haz de luz adicional, que ilumina la calzada en la zona hacia donde se dirige el coche. Si el coche está equipado con los faros LED de orientación automática en curvas, también lleva luces intermitentes de diodos luminosos.

También los pilotos posteriores del nuevo BMW Serie 6 Coupé son de diodos luminosos. Los faros antiniebla opcionales están constituidos por tres unidades de LED. Para evitar choques en cadena, también el nuevo BMW Serie 6 Coupé cuenta con el sistema de luz dinámica de freno. Si el conductor frena con vehemencia y si además se activa el sistema de regulación ABS, las luces de freno empiezan a parpadear llamativamente, por lo que el conductor del coche que va detrás se percata de la situación de peligro y también frena con más fuerza.



8. El equipamiento: tecnología exclusiva y refinado lujo.

- **Equipamiento de serie exclusivo que incluye el sistema de mando iDrive con pantalla Control Display independiente, asientos de tapicería de piel, climatizador de dos zonas de regulación y sistema audio de alta fidelidad.**
- **Navegador con disco duro, asientos activos, acceso de confort a los asientos posteriores y equipo audio opcional Bang & Olufsen High End Surround Sound System opcionales.**
- **Kit deportivo M disponible a partir de la fecha de lanzamiento del nuevo coupé.**

El amplio equipamiento de serie y los atractivos equipos opcionales se suman a la avanzada tecnología de su conjunto propulsor y del chasis para acrecentar el placer que significa estar a los mandos del nuevo BMW Serie 6 Coupé. Los materiales de alta calidad, los excelentes acabados y la acertada combinación de colores acentúan el ambiente moderno y lujoso que impera en el habitáculo. El exclusivo ambiente subraya el carácter selecto del nuevo BMW Serie 6 Coupé, que también logra marcar un nuevo listón de referencia en materia de confort en el segmento automovilístico superior.

El equipamiento de serie incluye, entre otros, asientos de tapicería de piel, climatizador con funciones ampliadas y regulación de la temperatura por separado en el lado del conductor y en el del acompañante, sistema de mando iDrive con pantalla Control Display independiente integrada en el salpicadero, elevalunas eléctricos y espejos retrovisores exteriores con ajuste eléctrico, calefacción automática y escamoteables. El nuevo BMW Serie 6 Coupé también está equipado de serie con faros bi-xenón y un sensor de luz y de lluvia. El manual memorizado en el coche ofrece al conductor informaciones detalladas sobre todos los equipos instalados en su BMW Serie 6 Coupé. Para acceder a ellas, se utiliza el sistema de mando iDrive. En lo que se refiere a la tecnología del conjunto propulsor y del chasis, se incluyen de serie el sistema de control del comportamiento dinámico de reglaje personalizado, el volante forrado de piel y con teclas de funciones múltiples, el sistema Servotronic de dirección asistida en función de la velocidad del coche, y el freno electromecánico para aparcar que, a su vez, incluye la función Auto Hold.

Además de los sistemas de asistencia al conductor de serie u opcionales y de los servicios de movilidad desarrollados por BMW ConnectedDrive, otros equipos opcionales destinados a optimizar el confort, la seguridad, las informaciones y el entretenimiento también son únicos en el segmento. El kit deportivo M y diversos equipos de la gama de BMW Individual permiten acentuar adicionalmente las cualidades del nuevo coupé.

El motor del nuevo BMW Serie 6 Coupé puede ponerse en marcha pulsando el botón Start/Stop una vez que la llave con transmisión de ondas de radio se encuentra dentro del coche. Por lo tanto no es necesario introducir la llave en una ranura para poner en marcha el motor. Con el sistema opcional de acceso de confort se bloquean y desbloquean automáticamente las puertas. Otro equipo opcional consiste en la función automática Soft-Close, para cerrar las puertas suavemente.

Asientos regulables eléctricamente de serie, asientos activos opcionales.

Para el nuevo BMW Serie 6 Coupé se ofrecen nuevos asientos más ligeros, con cinturones de seguridad integrados. Se puede escoger entre tres variantes de asientos. Independientemente de la postura que asuman los ocupantes de los asientos, siempre se accede fácilmente a los cinturones de seguridad y éstos se amoldan perfectamente al torso. El sistema de cinturones de seguridad integrados facilita además el acceso a los asientos del fondo. La función Easy-Entry permite adicionalmente desplazar el asiento hasta su posición máxima delantera simplemente pulsando brevemente un interruptor. El equipamiento de serie incluye asientos regulables eléctricamente en el plano vertical y horizontal, con posibilidad de ajustar la inclinación de los respaldos y la altura del apoyacabezas. Además, el asiento del conductor y el de su acompañante tienen función de memoria. La regulación se realiza mediante teclas que se encuentran en la parte delantera del bastidor de cada asiento.

Los asientos deportivos opcionales tienen elementos más abultados en los costados de la banqueta y del respaldo, con el fin de optimizar la sujeción lateral. Estos asientos llevan un apoyacabezas integrado, además de un apoyo extensible para los muslos, de accionamiento manual. Los asientos deportivos también pueden estar dotados opcionalmente de un sistema para

regular el apoyo lumbar. Los asientos de confort, también opcionales, tienen apoyacabezas más cómodos, apoyo lumbar y apoyo de regulación eléctrica para los muslos. Además, es posible modificar el ancho del respaldo y la inclinación del segmento superior del respaldo.

Cualquier variante de asiento delantero de cualquiera de los dos lados puede estar equipada opcionalmente con un sistema de calefacción. Los asientos deportivos y los de confort pueden estar dotados de un sistema de ventilación activa. Además, los asientos de confort también pueden ser de tipo activo.

Climatizador con novedosa tecnología del evaporador.

El climatizador de serie está dotado de filtros de carbón activo, sensor antivaho y sensor solar. Además, permite aprovechar el calor residual, e incluye un sistema de ventilación estacionaria. Adicionalmente cuenta con numerosos sensores para funciones de confort, ofrece la posibilidad de regular la temperatura por zonas separadas y, además, tiene un sistema de regulación individualizada de la cantidad y la distribución de aire en ambos lados delanteros del habitáculo. Un evaporador, especialmente desarrollado para optimizar la acumulación de frío, consigue mantener la función de climatización agradable en el habitáculo cuando se desconecta pasajeramente el motor. Tras desconectar el motor, la duración del efecto climatizador se duplica en comparación con los sistemas convencionales.

Además de la calefacción estacionaria, la gama de equipos opcionales disponibles para el nuevo BMW Serie 6 Coupé también incluye volante calefactable y techo levadizo panorámico de cristal con superficie transparente de 806 x 578 milímetros, lo que significa que cubre casi todo el ancho del techo. El saco opcional para transportar esquíes aumenta adicionalmente el nivel de confort en el coche. Este saco se puede introducir en el habitáculo a través de una abertura que se encuentra entre los dos asientos traseros. La luz ambiental opcional incluye asimismo fuentes luminosas en los revestimientos de las puertas, en los vanos portaobjetos de las puertas, en los revestimientos laterales de la parte posterior del habitáculo, en la caja debajo del apoyabrazos central, en los umbrales de las puertas y en el maletero.

Extraordinaria calidad de sonido: equipo audio Bang & Olufsen High End Surround Sound Sytem.

El sistema audio Radio Professional del nuevo BMW Serie 6 Coupé incluye una unidad CD para lectura de archivos MP3, una conexión AUX-In, y sistema de alta fidelidad con nueve altavoces. Opcionalmente se pueden adquirir un cambiador de DVD, un módulo de televisión, una unidad receptora para DAB (Digital Audio Broadcasting), así como el sistema audio de doce altavoces con amplificador digital y procesamiento de señales Dirac.

El sistema audio Bang & Olufsen High End Surround Sound, especialmente concebido para el nuevo BMW Serie 6 Coupé, garantiza un máximo nivel de calidad de sonido. El sistema desarrollado por BMW en colaboración con el especialista danés en sistemas audio genera una calidad sonora inusualmente natural a través de los 16 altavoces instalados en el coche. Tratándose de un sistema plenamente activo y de procesamiento digitalizado de las señales, cuenta con niveles de amplificación específicos para los dos altavoces de los bajos y para los siete altavoces de tonos medios y los siete restantes de tonos altos. El sistema es capaz de modificar de manera específica las reflexiones de las ondas sonoras dentro del habitáculo. El sistema Bang & Olufsen High End Surround Sound aprovecha la tecnología Dirac Dimensions™, con la que es posible crear en el habitáculo una calidad de sonido correspondiente a las condiciones de propagación de ondas sonoras en una sala acústica de referencia. Gracias a esta tecnología todas las personas que se encuentran en el habitáculo del coche pueden disfrutar de la misma calidad de sonido.

La conversión de los impulsos eléctricos en ondas sonoras de precisa definición está a cargo de actuadores electromagnéticos Neodym. Los altavoces de tonos intermedios del sistema cuentan con membranas Hexacon extremadamente rígidas. La extraordinaria calidad del sistema Bang & Olufsen High End Surround Sound se realiza mediante diversos detalles de exclusivo diseño. Las carcasas de los altavoces son de aluminio de alta calidad, y su forma y color se adaptan perfectamente al diseño del habitáculo del nuevo BMW Serie 6 Coupé. El patrón de orificios de las tapas frontales de los altavoces se obtiene mediante un proceso de taladrado sumamente sofisticado. Gracias a un sistema de fijación de las tapas no visible desde el exterior, éstas parecen pender en el aire, ligeramente

separadas del plano de su entorno. Una iluminación especial acentúa el perfil de todas las fuentes de sonido, subrayando así la fina elegancia del conjunto. El altavoz central montado en el salpicadero, provisto del sistema Acoustic Lens desarrollado por Bang & Olufsen para obtener una propagación especialmente armoniosa de las ondas sonoras, constituye una lograda innovación tecnológica que brilla por su estética y por sus cualidades técnicas. Una vez que se pone en funcionamiento el sistema audio, se eleva el elemento central que alberga el altavoz de sonidos intermedios, quedando visible el lente del altavoz de sonidos altos. El lente de sonidos agudos irradia sus señales acústicas de modo homogéneo en un ángulo de 180 grados, por lo que se extienden en todo el habitáculo. La propagación excepcionalmente armoniosa de las ondas sonoras en el plano horizontal se explica por la configuración específica del lente que, a la vez, suprime la propagación de las ondas en el plano vertical.

Sistema de navegación Professional con disco duro.

En el caso del sistema de navegación opcional Professional, todos los datos se guardan en un disco duro con capacidad de 80 GB. Este soporte de datos fijamente instalado en el coche también puede aprovecharse para guardar un archivo personalizado de títulos musicales. La representación de mapas y planos en modalidad de pantalla completa ofrece informaciones detalladas y en alta resolución sobre la región en la que se encuentra el coche. Los puntos de especial interés seleccionados se muestran en forma de gráficas realistas, semejantes a fotografías. Con la función de muestra anticipada de mapas y planos, la elección del destino es más sencilla. La función High Guiding con recomendación del carril, ofrece vistas muy detalladas (por ejemplo, sobre la forma de doblar en cruces confusos). Esta información se transmite desde la pantalla directamente hacia el tablero de instrumentos u, opcionalmente, a la pantalla virtual Head-Up-Display.

Dinamismo que salta a la vista: BMW Serie 6 Coupé con kit deportivo M.

Las extraordinarias cualidades dinámicas del nuevo BMW Serie 6 Coupé pueden realizarse con el kit deportivo M, que estará disponible en la misma fecha del lanzamiento del nuevo modelo. Los componentes específicos de este kit, que abarcan soluciones de aerodinámica y diversos elementos para el exterior e interior del coche, realzan claramente el carácter deportivo del

coupé. El kit deportivo M incluye el kit aerodinámico M con componentes específicos para la parte frontal de la carrocería, umbrales laterales y faldón en la zaga, embellecedores para los tubos terminales de cromado oscuro, faros antiniebla de LED, sistema de escape deportivo para los modelos BMW 650i Coupé y BMW 650i xDrive Coupé, así como llantas de aleación ligera de 19 pulgadas con radios dobles de diseño M. También es posible adquirir llantas de aleación ligera de 20 pulgadas de diseño M con radios dobles. En combinación con el kit deportivo M se ofrecen adicionalmente los colores exteriores M negro carbono metalizado y rojo Imola.

En el habitáculo, el carácter deportivo se acentúa mediante asientos deportivos M de tapicería específica de alcántara/piel con costuras de contraste, volante M forrado de piel provisto de teclas de funciones múltiples y con levas para cambiar de marchas, y listones embellecedores de aluminio de diseño Hexagon. Además, el kit deportivo M incluye listones embellecedores para los umbrales de las puertas provistos del logotipo M y un apoyapié M para el conductor.

La oferta de BMW Individual para el nuevo BMW Serie 6 Coupé.

La gama de BMW Individual permite personalizar el BMW Serie 6 Coupé de acuerdo con las preferencias personales del cliente. Los exclusivos productos de BMW Individual se ofrecen para el interior y el exterior del coche. Todos los componentes opcionales incluidos en la gama de BMW Individual pueden adquirirse por separado. Además se ofrece una composición de BMW Individual para el BMW Serie 6 Coupé que incluye productos que se distinguen por la perfecta armonía de sus colores y materiales.

Las pinturas de alta calidad de BMW Individual fascinan por su excepcional brillo y efectos cromáticos y, además, por tener un incomparable aspecto tridimensional. Para el nuevo BMW Serie 6 Coupé se ofrecen los colores negro citrina metalizado, negro rubí metalizado, roca lunar metalizado y azul tanzanita metalizado. Adicionalmente puede escogerse entre los colores especiales de BMW Individual blanco brillante metalizado, marrón ágata metalizado, Frozen Grey mate y Frozen Silver mate metalizado.

BMW Individual ofrece llantas de aleación ligera con rayos en forma de V de 19 y 20 pulgadas.

El equipamiento completo de piel de BMW Individual tipo Merino de fino graneado de extraordinaria calidad visible y tangible, le confiere al habitáculo un ambiente especialmente exclusivo. Este equipamiento se ofrece en los colores platino, champán, marrón Amaro, marrón cohíba, además de la nueva variante blanco ópalo. Los burletes y las costuras tienen un color que contrasta con el color de la piel. El armonioso concepto total del diseño del habitáculo se realiza adicionalmente con el guarnecido del techo de alcántara de BMW Individual. Los cuatro colores que puede tener este guarnecido armonizan a la perfección con los colores de la piel utilizada en el habitáculo. El color de los listones embellecedores de BMW Individual para el habitáculo combina óptimamente con las pieles utilizadas en el coupé. Estos listones pueden ser de color laca negra piano, marrón rojizo plátano y blanco fresno con vetas. Al igual que en el caso de los listones embellecedores para el habitáculo, se ofrece como opción adicional de BMW Individual un versión de madera taraceada para el volante, a juego con el resto de los materiales.



9. La historia del modelo: siguiendo las huellas de legendarios coches de ensueño.

- **Los coupés deportivos de BMW son, desde hace más de 70 años, sinónimo de dinamismo, elegancia y exclusividad.**
- **La historia de los coupés de BMW está acuñada por hitos tecnológicos y estéticos.**
- **El nuevo BMW Serie 6 Coupé retoma la tradición de leyendas de la competición automovilística e íconos del diseño.**

Una vez más, el gran coupé de la marca BMW es sinónimo de dinamismo y exclusividad en un automóvil de dos puertas que se distingue por su refinado lujo. El BMW Serie 6 Coupé es el modelo más reciente que se suma a una historia que tiene ya más de 70 años. Durante ese tiempo, los coupés de la marca han podido marcar hitos legendarios por su palmarés deportivo y por la calidad de su expresión estética, habiéndose transformado en apreciados íconos de diseño automovilístico. El carácter inconfundible que ya acuñaron modelos como el BMW 327, el BMW 503, el BMW 3200 CS, el BMW 2000 CS y los grandes coupés en torno al BMW 3.0 CSi, así como los coupés de la serie 6 que se empezaron a ofrecer en el año 1976, ahora se interpreta de manera innovadora y orientada hacia el futuro. El nuevo BMW Serie 6 Coupé vuelve a ser un precursor en materia de estética, dinamismo y tecnología innovadora, retomando acertadamente la tradición de los automóviles de ensueño de la marca BMW.

La historia de los coupés deportivos de BMW siempre estuvo determinada por los retos de la competición automovilística y por el esfuerzo desplegado por conseguir automóviles excepcionales. Sus superiores prestaciones y sus innovaciones tecnológicas marcaron hitos en el mundo del automovilismo, por lo que los coupés de BMW siempre fueron motivo de admiración. Al mismo tiempo, su carácter progresivo reflejó siempre la fuerza innovadora de la empresa. El diseño de los coupés de BMW siempre logró definir un estilo propio, por lo que la estética de estos modelos prevaleció en el transcurso del tiempo. Cada modelo consiguió expresar de manera genuina la estética de las formas del diseño de BMW en cada época, por lo que los coupés de la marca lograron marcar hitos en el transcurso de la historia del diseño automovilístico.

El BMW Serie 6 Coupé retoma la tradición de automóviles clásicos que han incidido de modo duradero en el sector y que son considerados íconos del automovilismo, que hasta el día de hoy no han perdido un ápice de su fascinación. Su árbol genealógico empieza con el coupé deportivo BMW 327 del año 1937, que entusiasmó por su impecable elegancia. Este modelo es considerado el más exclusivo de la marca BMW de antes de la guerra. El 327 original estuvo equipado con un motor de 55 CV, una potencia respetable en la época. A modo de alternativa se ofreció a partir del año 1938 la variante 327/28 con un potente motor deportivo de 80 CV, proveniente del legendario biplaza descapotable BMW 328. Este modelo constituyó la base para un coupé deportivo con carrocería ultraligera de aluminio, que le concedió la victoria en la clasificación general a BMW en la carrera de resistencia Mille Miglia del año 1940.

Vivencias exclusivas al volante: el BMW 502 Coupé, con el primer motor V8 alemán de postguerra.

Los motores de seis cilindros, de comprobada eficiencia, volvieron a surgir con fuerza a principios de la década de los años cincuenta. A partir del año 1952 se montaron en el modelo BMW 501, que se estrenó ese mismo año. El BMW 501 recibió el apodo de «ángel barroco» por las líneas marcadamente curvadas de su carrocería y por sus grandes pasos de rueda, que se estrechaban en la zona de los umbrales de las puertas. La fabricación del BMW 501 se limitó a cantidades de carácter más bien exclusivo. Además de la berlina, también se ofrecieron variantes coupé y descapotables del modelo.

Cuando se presentó el BMW 502 en el año 1954, también el coupé fue dotado de un motor V8, que armonizó más con la prestancia del coche. Este propulsor de 2.600 cc, con cárter del cigüeñal y culata de aluminio, tenía una potencia máxima de 100 CV. Este V8 fue el primer motor de ocho cilindros producido en Alemania después de la guerra. Gracias al uso de materiales ligeros, también fue el motor más moderno del mercado.

Íconos del diseño de los años cincuenta: BMW 503 y BMW 507.

BMW estrenó dos coches espectaculares en el salón del automóvil de Fráncfort de 1955: el BMW 503 Coupé y el BMW 507 Roadster. Los dos modelos contaron con el motor de ocho cilindros de 3.200 cc. En el caso del

BMW 503, este propulsor tenía 140 CV, mientras que la potencia máxima del BMW 507 fue de 150 CV. Con su tapicería de piel, los elevalunas eléctricos, entre otros novedosos equipos, el 503 de cuatro plazas fue la respuesta al deseo que había surgido a principios del milagro económico de contar con artículos de lujo de diseño especialmente elegante.

El joven diseñador alemán Conde Albrecht Göertz estuvo a cargo del diseño de los modelos BMW 503 y BMW 507. El discípulo del famoso diseñador industrial Raymond Loewy había logrado combinar líneas laterales alargadas y formas moderadamente arqueadas en el frente, con la ligereza y elegancia que antes únicamente habían logrado plasmar los diseñadores italianos. Esta combinación sigue siendo hasta hoy expresión ejemplar de aquella elegancia deportiva que también se pone de manifiesto en el BMW Serie 6 Coupé.

El BMW 503 también asumió un papel precursor por su tecnología. Partes de su carrocería fueron de aluminio. Gracias al motor V8 de metal ligero, el coupé alcanzaba una velocidad máxima de 190 km/h. El servofreno se incluía de serie, y a partir del año 1957, la caja de cambios se montó directamente abridada al motor. Además, por primera vez, los cambios de marcha se hacían con una palanca situada en la consola central, en vez de estar en la barra de la dirección.

Placer de conducir, ligereza y elegancia: desde el BMW 3200 CS hasta el BMW 3.0 CSL.

En 1962 apareció el coupé sucesor del BMW 503. Su diseño logró expresar más intensamente la estética del diseño italiano que, en aquellos tiempos, marcaba las pautas estilísticas. El carrocerero de italiano Nuccio Bertone había diseñado una carrocería deportiva, elegante y, a la vez, sorprendentemente espaciosa para el BMW 3200 CS. Fue también el primer modelo de dos puertas de BMW que incluyó el típico e inconfundible ángulo de la marca en la parte posterior inferior de las ventanas laterales traseras. Este detalle de diseño en la base de la columna C, llamado ángulo de Hofmeister en honor al jefe de diseño de BMW, sigue siendo característico en todos los modelos de la marca BMW hasta el día de hoy. El BMW 3200 CS tenía un motor V8 de 160 CV, alcanzaba una velocidad punta de 200 km/h y, además de brillar por sus cualidades deportivas, fue fiel expresión del prestigio de un coche perteneciente al segmento automovilístico superior.

La siguiente generación de modelos coupé también tuvo la ligereza del diseño italiano. En 1965 aparecieron los dos modelos con motor de cuatro cilindros: el BMW 2000 C con 100 CV y el BMW 2000 CS con 120 CV. Wilhelm Hofmeister logró acentuar la característica forma de estos coupés agregando elementos estilísticos de llamativo diseño. A las delicadas líneas del techo, las esbeltas columnas A y C y al ángulo típico de la marca en las ventanas laterales posteriores, se sumó un frente de trazado inconfundible con faros de forma trapezoidal y una parrilla ovoide doble típica de BMW, de diseño especialmente esbelto. El expresivo diseño, las prestaciones deportivas y el equipamiento de lujo que, entre otros, incluyó una caja de cambios automática, tuvieron una extraordinaria acogida que de inmediato redundó en un éxito de ventas.

Atendiendo la demanda de un motor más potente, BMW ofreció en 1968 un motor de seis cilindros en línea para el coupé. El BMW 2800 CS con este motor de 2.800 cc tenía una potencia de 170 CV. El capó más largo prolongó las líneas horizontales del coche y optimizó sus proporciones. Los faros dobles redondos le confirieron un aspecto más deportivo. El BMW 2800 CS fue la más pura expresión de deportividad y lujo. Hasta el año 1973 le siguieron los modelos BMW 3.0 CS, BMW 3.0 CSi y BMW 3.0 CSL con motores de 3.000 cc de 180 y 200 CV. La versión más potente de 3.200 cc tuvo muy respetables 206 CV. Estos modelos habían sido concebidos para la competición automovilística. Hasta muy entrados los años setenta fueron los protagonistas en los circuitos de carreras. En el BMW 3.0 CSL se adoptaron diversas medidas con el fin de reducir su peso, por lo que se transformó en el coche pionero en el uso inteligente de materiales ligeros en automóviles fabricados en serie.

Desde 1976: el número 6 como símbolo del placer de conducir.

En el año 1976 el número 6 se transformó en símbolo de una combinación sin igual entre dinamismo y refinada elegancia. El BMW Serie 6 diseñado por el jefe de diseño de BMW, el francés Paul Bracq, resultó más largo y ancho, por lo que también tenía un habitáculo más espacioso y cómodo. El techo de este modelo también se distinguió por su elegante ligereza, mientras que la puntiaguda parte frontal irradiaba una agresiva deportividad. Los modelos BMW 630CS y BMW 633CSi tenían un motor de seis cilindros en línea, el primero de 3.000 cc y 185 CV, el segundo de 3.200 cc y 200 CV.

El BMW 635CSi, presentado en el año 1978 y directamente proveniente de las versiones de carreras, incluso tenía 218 CV. El BMW Serie 6 de la primera generación no solamente brilló por su extraordinario dinamismo, sino también por su avanzada tecnología de confort y de seguridad. Este modelo fue fabricado durante 13 años y durante ese período, el más largo de un modelo de la marca BMW, se vendieron exactamente 86.216 unidades.

En el año 2003 apareció la segunda generación del BMW Serie 6. Con este nuevo modelo, el exclusivo placer de conducir un automóvil perteneciente al segmento automovilístico superior se expresó a través de un coupé orientado hacia el futuro, de formas nuevas, de alta calidad y de avanzada tecnología. Su imagen inconfundible y dinámica, así como sus potentes motores de seis y de ocho cilindros, acuñaron el carácter de este deportivo coupé. El progresista modelo se perfiló por sus innovaciones en materia de sistemas de asistencia al conductor y por sus nuevos sistemas de seguridad. Además, con el BMW 635d Coupé que se lanzó al mercado en el año 2007 se estableció un hito en materia de eficiencia. El motor diésel de seis cilindros de 210 kW/286 CV fue el propulsor diésel más potente y deportivo del mundo, agregando un atractivo factor más a las vivencias experimentadas a los mandos de un coupé perteneciente al segmento de lujo, gracias a su gran capacidad de recuperación.

El nuevo BMW Serie 6 Coupé cumple de manera óptima todos los criterios necesarios para que la exitosa historia de este modelo continúe durante mucho tiempo. El nuevo modelo consigue mejorar las cualidades del modelo anterior y, al mismo tiempo, alberga los valores que durante decenios fueron madurando en los coupés de cuatro plazas de la marca BMW, aunque interpretándolos de acuerdo con los tiempos modernos. Gracias su fascinante dinamismo, a su estética irresistible y a su lujo innovador, establece hitos en un segmento automovilístico, en el que los entusiastas más exigentes siempre han encontrado y seguirán encontrando su automóvil de ensueño.



10. La producción: tecnología innovadora y máxima precisión para una calidad óptima.

- **La planta de BMW de Dingolfing: fabricación de los nuevos modelos BMW Serie 6 Coupé y BMW Serie 6 Cabrio junto con las berlinas de las series 7 y 5 de BMW.**
- **Los procesos de fabricación aplicados en todos los modelos y la compartición de diversos componentes redundan en procesos de producción muy eficientes, de acuerdo con los estándares de calidad que se exigen en el segmento de los automóviles de lujo.**
- **En la planta más grande de BMW se fabrican los modelos de la serie 6 desde el año 1976.**

Los procesos de producción aplicados para la fabricación del nuevo BMW Serie 6 Coupé se distinguen por la utilización de innovadoras soluciones técnicas y trabajos manuales de gran precisión artesanal. Por estas razones, el nuevo coupé es un automóvil selecto, capaz de satisfacer los criterios más exigentes. La nueva generación del coupé deportivo, perteneciente al segmento automovilístico superior, se basa en una nueva arquitectura automovilística que también se utiliza en las berlinas de lujo de la serie 7 de BMW. El nuevo BMW Serie 6 Coupé se fabrica en la planta de BMW de Dingolfing, al igual que el nuevo BMW Serie 6 Cabrio y los modelos de las series 5 y 7 de BMW. Este sistema de fabricación supone la utilización de componentes iguales para todas las series y, además, redundan en una producción altamente eficiente. Al mismo tiempo, se cumplen los estándares más estrictos en materia de calidad del acabado.

La planta de Dingolfing, que se encuentra en la región de Baja Baviera, forma parte de la red mundial de fabricación de BMW desde el año 1967. Esta red incluye actualmente 25 plantas distribuidas en 14 países de cinco continentes. La planta de Dingolfing se amplió en el año 1973, cuando se agregó la nueva nave 2.4, destinada a la fabricación de automóviles de BMW. Numerosos premios confirman el excelente estándar de la fábrica más grande de BMW, en la que se fabricaron hasta el día de hoy más de 8 millones de automóviles de la marca. En la actualidad trabajan en esta planta unas 18.000 personas, de ellas más de 12.000 directamente en la fabricación de automóviles en la nave 2.4. Ya en el año 1976 se inició en Dingolfing la

producción de la primera generación del BMW Serie 6. También los modelos de la segunda generación de la serie se fabricaron en esa planta.

Fabricación integrada, para alcanzar un máximo nivel de calidad y eficiencia.

La calidad y la eficiencia de los sistemas de fabricación se benefician de la utilización compartida de módulos de productos y conjuntos de procesos, tanto para la serie 7 de BMW como también para los modelos de las series 5 y 6 de BMW. La configuración compartida por estos modelos es indispensable para la obtención de procesos de producción integrados. Gracias a la versatilidad de los equipos de fabricación, es posible adaptar la secuencia de los modelos de manera continua a la evolución de la demanda existente en el mercado. De tal manera, se garantiza un aprovechamiento homogéneo y elevado de la capacidad de producción instalada, así como también es posible entregar más rápidamente los coches a los clientes de acuerdo con el proceso de ventas y producción orientado hacia el cliente (KOV, según las siglas en alemán).

También se producen sinergias debido a la utilización de componentes de estructura modular, lo que significa que durante las operaciones de montaje se recurre a conjuntos modulares de productos. La funcionalidad y la calidad de estos componentes se rigen por las estrictas exigencias que se aplican durante los procesos de fabricación de las berlinas de lujo de la serie 7 de BMW. Uno de los componentes que, por ejemplo, comparten los modelos de las diversas series, es el soporte de los ejes. También los sistemas de aire acondicionado están compuestos de módulos compartidos en las partes no visibles para el cliente.

Máxima calidad, en todos los detalles y desde el inicio de la producción.

Con el fin de garantizar el cumplimiento de los estrictos criterios de calidad desde un principio, se controlan en fábrica la calidad y la precisión de montaje de más de 800 componentes y módulos. Este control se lleva a cabo un año antes del inicio de la fabricación en serie, utilizando un modelo de carrocería que sirve de patrón de medidas. El denominado modelo Cubing, que pesa aproximadamente tres toneladas, se obtiene recurriendo a los datos definidos durante el trabajo de desarrollo. Es de un aluminio especial fresado y macizo,

resistente a deformaciones por contracción, por lo que su precisión es de una décima de milímetro. Utilizando este modelo se llevan a cabo controles en varias fases. Primero se procede al montaje de los prototipos y, posteriormente, se realiza el montaje de los productos fabricados en serie. Así se tiene así la seguridad del cumplimiento de las medidas desde que se inicia la producción en serie y, además, así se cumple fiablemente la precisión de las franquicias entre los componentes y entre éstos y la carrocería.

Progreso continuo en el proceso de producción.

En la planta de BMW de Dingolfing se aplican los conocimientos más recientes en materia de desarrollo de procesos de producción modernos. En ese sentido, el BMW Group aplica el principio determinado por el sistema de producción orientado hacia la generación de valores agregados (WPS, según las siglas en alemán). Un buen ejemplo es la utilización de procesos por módulos. Considerando la existencia de componentes iguales para los modelos de las series 7 y 5, así como para el nuevo BMW Serie 6, se recurre a procesos de fabricación estandarizados, que garantizan un máximo nivel de calidad durante la fabricación de los diversos modelos, así como también hacen posible una planificación uniforme de los procesos de fabricación. También los procesos tecnológicos que agregan valor (WTP) y, también los procesos de logística, son objeto de constantes mejoras. La meta consiste en conseguir un flujo fiable de piezas individuales (one piece flow) desde la planta del proveedor hasta el montaje final del coche.

Innovadores métodos de producción en la fabricación de las carrocerías.

Además, BMW desarrolló innovadoras tecnologías de fabricación, que ahora pueden aprovecharse para producir diversos modelos en una misma línea, y en cantidades mayores. El proceso de fabricación de las puertas de los modelos de las series 7 y 5, así como del coupé y del descapotable de la serie 6 de BMW, es el resultado de minuciosos trabajos de investigación y desarrollo llevados a cabo en el centro de competencia de aluminio de BMW, que se encuentra precisamente en la planta de Dingolfing. La nueva tecnología de procesamiento de piezas de aluminio es necesaria también para una modelación fina de las piezas, y obtener así rasgos de diseño de gran calidad como, por ejemplo, la línea plegada en las puertas laterales del coche.

También se utilizan métodos innovadores para el procesamiento de las chapas de acero. Con las dos nuevas prensas de chapas de acero, que implicaron una inversión de aproximadamente 50 millones de euros, será posible que las piezas de la carrocería del nuevo BMW Serie 6 Coupé se distingan por su extraordinaria calidad. En su planta de Dingolfing, BMW es el primer fabricante de automóviles del mundo que aplica la tecnología de templado por presión. Con esta tecnología, primero se deforman en frío las chapas cincadas de acero. A continuación, esas chapas se calientan a una temperatura superior a 900 °C. Inmediatamente después se alimentan a una prensa provista de un sistema de refrigeración por agua. Las chapas se enfrían en pocos segundos hasta alcanzar una temperatura de apenas 70 °C, consiguiéndose así el efecto de templado. Gracias a este método, las piezas adquieren una rigidez tres hasta cuatro veces superior a las chapas de acero convencionales.

La nueva prensa de avance rápido es una de las más grandes del mundo de su tipo. Gracias a la integración de varios pasos de trabajo, su rendimiento llega a ser de hasta 160 piezas por minuto, ejecutándose 40 movimientos de prensado. En esta prensa pueden ejecutarse hasta 21 operaciones simultáneamente. Las láminas introducidas en la prensa se alimentan directamente desde los rollos. Así, las láminas avanzan a través de la herramienta con cada ciclo de trabajo. Este método redundante en un aprovechamiento especialmente eficiente del material y, además, reduce el consumo de energía. En comparación con los métodos convencionales de prensado, es posible ahorrar así anualmente hasta 5 millones de kilovatios/hora.

Proceso en línea de aplicación de pintura, también en las chapas laterales y la tapa del maletero de material sintético.

Los criterios de optimización del peso, de obtención de formas de diseño especiales y, además, de un alto grado de versatilidad durante la fabricación, se combinan entre sí mediante la aplicación de procesos altamente innovadores. Estos procesos también se aplican en el caso de las piezas de material sintético termoplástico que se utilizan en las chapas laterales delanteras, como también en el material compuesto reforzado con fibra de vidrio SMC (Sheet Moulding Compound) que se utiliza en la tapa del maletero del nuevo coupé. El material SMC ofrece un amplio margen de libertad a la

hora de modelar las superficies, mucho mayor al que admiten las piezas de chapas de acero. Además, en la planta de BMW de Dingolfing es posible integrar la tapa del maletero en el proceso de aplicación de pintura. Lo mismo sucede con las chapas laterales de material sintético termoplástico, especialmente resistente a altas temperaturas.

11. Datos técnicos.

BMW 640i Coupé, BMW 650i Coupé.



		BMW 640i Coupé	BMW 650i Coupé
Carrocería			
Cantidad puertas/asientos		2 / 4	2 / 4
Largo/Ancho/Alto (vacío)	mm	4894 / 1894 / 1369	4894 / 1894 / 1369
Distancia entre ejes	mm	2855	2855
Vía adelante/atrás	mm	1600 / 1657	1600 / 1657
Distancia al suelo	mm	124	124
Radio de giro	m	11,7	11,7
Capacidad del depósito	Aprox. l	70	70
Sistema de refr. incl. calef.	l	10,2	14,6
Aceite del motor ¹⁾	l	6,5	8,5
Peso en orden de marcha	kg	1660 / 1735	1770 / 1845
Carga útil según DIN	kg	450	450
Peso total máximo	kg	2180	2280
Carga máx. ejes del./post.	kg	1090 / 1180	1165 / 1220
Peso remolcable (12%) con freno / sin freno	kg	- / -	- / -
Carga techo / carga apoyo	kg	75 / -	75 / -
Volumen del maletero	l	460	460
Resistencia aerodinámica	c _x x A	0,30 x 2,23	0,31 x 2,23
Motor			
Tipo / cant. Cilindros / Válvulas		L / 6 / 4	V90/8/4
Tecnología de los motores		BMW TwinPower Turbo con Twin-Scroll-Turbo, inyección directa, control variable de las válvulas (VALVETRONIC)	BMW TwinPower Turbo con dos unidades turbo e inyección directa
Cilindrada real	cc	2979	4395
Carrera / Diámetro	mm	89,6 / 84,0	88,3 / 89,0
Compresión	:1	10,2	10,0
Combustible		min. ROZ 91	min. ROZ 91
Potencia	kW/CV	235 / 320	300 / 407
a revoluciones	rpm	5800 – 6000	5500 – 6400
Par motor	Nm	450	600
a revoluciones	rpm	1300 – 4500	1750 – 4500
Sistema eléctrico			
Batería / Lugar de montaje	Ah/-	90 / Maletero	105 / Maletero
Alternador	A / W	210 / 2940	220 / 3080
Dinamismo y seguridad			
Suspensión delantera		Eje de doble brazo transversal, nivel inferior de aluminio, ángulo de caída ligeramente negativo; reducción de hundimiento al frenar	
Suspensión trasera		Eje de aluminio Integral V de brazos múltiples, girable. Compensación de hundimiento al arrancar y frenar. Desacoplamiento acústico doble.	
Freno delantero		Frenos de disco con pinza flotante de aluminio de un bombín	
Diámetro	mm	348 x 30, autovent.	374 x 36, autovent.
Freno trasero		Frenos de disco con pinza flotante de aluminio de un bombín	
Diámetro	mm	345 x 24, autovent.	345 x 24, autovent.
Sistemas de estabilización		De serie: DSC incl. ABS, ASC y DTC (control dinámico de la tracción), asistencia de frenado en curvas CBC, control dinámico de los frenos DBC, función de secado de discos y pastillas,	
Equipamiento de seguridad		De serie: Airbags para el conductor y su acompañante, airbags laterales para el conductor y su acompañante, airbags para las cabezas adelante y atrás, apoyacabezas activos en los asientos delanteros, cinturones automáticos de tres puntos de anclaje en todos los asientos, los delanteros con sensores y limitadores de tensión, sensores de impactos, sensores de impactos, indicador de pinchazos	
Dirección		Dirección asistida electromecánica (EPS) con función Servotronic. Opcional: dirección integral activa	
Relación total de la dirección	:1	17,2	17,2
Neumáticos adelante/atrás		225/55 R17 97Y RSC	245/45 R18 96Y RSC
Llantas adelante/atrás		8J x 17 al. ligera	8J x 18 al. ligera

	BMW 640i Coupé	BMW 650i Coupé	
BMW ConnectedDrive			
Confort	Equipamiento opcional: BMW Assist, entre otros con servicio de información, funciones de activación a distancia, información sobre el tráfico V-Info+ y Real-Time Traffic Information, BMW TeleServices, integración de aparatos externos móviles		
Información y entretenimiento	Equipamiento opcional: acceso a Internet, BMW Online, entre otros con información sobre plazas de aparcamiento, información sobre países, búsqueda en Google, noticias, meteorología en tiempo real, BMW Routes, funciones de oficina, streaming de audio con Bluetooth y títulos musicales con actualización online, aplicaciones a descargar online		
Seguridad	Equipamiento opcional: luz de adaptación en curvas con función para doblar en esquinas, distribución variable del haz de luz, regulación automática del alcance de la luz, asistente de luces altas, Park Distance Control, cámara de marcha atrás, vista panorámica Surround View con vista lateral Side View y vista superior Top View, visión nocturna BMW Night Vision con detección de personas, pantalla virtual Head-Up-Display, asistente para aparcar, regulación activa de la velocidad con advertencia de acercamiento al coche que circula delante y función de frenado, advertencia de cambio de carril, aviso de abandono de carril, información sobre límites de velocidad, llamada de emergencia automática ampliada		
Caja de cambios			
Tipo de caja de cambios	Caja de cambios automática de ocho marchas con función Steptronic		
Desarrollos de la caja			
I	:1	4,714	4,714
II	:1	3,143	3,143
III	:1	2,106	2,106
IV	:1	1,667	1,667
V	:1	1,285	1,285
VI	:1	1,000	1,000
VII	:1	0,839	0,839
VIII	:1	0,667	0,667
R	:1	3,295	3,317
Relación del diferencial	:1	3,231	3,077
Prestaciones			
Relación peso/potencia (DIN)	kg/kW	7,1	5,9
Relación potencia/cilindrada	kW/l	78,9	68,3
Aceleración 0-100 km/h	s	5,4	4,9
0-1000 m	s	24,8	23,2
en 4ta marcha 80-120 km/h	s	-	-
Velocidad máxima	km/h	250	250
BMW EfficientDynamics			
Medidas de serie de BMW EfficientDynamics	Recuperación de la energía de frenado con indicación de la recuperación, función Auto Start Stop (BMW 640i), Modo ECO PRO (BMW 640i), utilización inteligente de materiales ligeros, grupos secundarios de activación únicamente si es necesario, regulación de las tapas de entradas de aire (BMW 640i), dirección asistida electromecánica (EPS), compresor desacoplable del climatizador, neumáticos de menor resistencia de rodadura		
Consumo según ciclo UE			
con neumáticos de serie			
BMW 640i: llantas 8J x 17, neumáticos 225/55 R17 (SA 2K1), BMW 650i: Llantas 8J x 18, neumáticos 245/45 R18 (SA			
Ciclo urbano	l/100km	10,3	15,4
Ciclo interurbano	l/100km	6,0	7,7
Total	l/100km	7,6	10,5
CO ₂	g/km	177	245
Llantas 8J x 18, neumáticos 245/45 R18 o neumáticos de invierno (SA 2SR, 9WR, 931)			
Ciclo urbano	l/100km	10,4	-
Ciclo interurbano	l/100km	6,1	-
Total	l/100km	7,7	-
CO ₂	g/km	179	-
con llantas 8J x 18 adelante, 9J x 18 atrás y neumáticos 245/45 R18 adelante, 275/45 R18 atrás (SA 2DN), con llantas 8,5J x 19 adelante, 9J x 19 atrás y neumáticos 245/40 R19 adelante, 275/35 R19 atrás (SA 2FB, 2DP), con llantas 8,5J x 20 adelante, 9J x 20 atrás y neumáticos 245/35 R20 adelante, 275/30 R20 atrás (SA 2H9)			
Ciclo urbano	l/100km	10,5	15,5
Ciclo interurbano	l/100km	6,2	7,7
Total	l/100km	7,8	10,6
CO ₂	g/km	181	246
Clasificación según		UE5	UE5
Clasificación del seguro			
KH/VK/TK		21 / 28 / 28	21 / 28 / 28

Datos técnicos válidos en mercados ACEA / Datos relevantes para la matriculación, en parte únicamente válidos en Alemania (pesos)

¹⁾ Cantidad de aceite de recambio

²⁾ Valores de consumo de combustible y de CO₂ según dimensiones de los neumáticos

BMW 650i xDrive Coupé.

BMW 650i xDriveCoupé

Carrocería

Cantidad puertas/asientos		2 / 4
Largo/Ancho/Alto (vacío)	mm	4894 / 1894 / 1369
Distancia entre ejes	mm	2855
Vía adelante/atrás	mm	1600 / 1657
Distancia al suelo	mm	124
Radio de giro	m	11,7
Capacidad del depósito	Aprox. l	70
Sistema de refr. incl. calef.	l	14,6
Aceite del motor ¹⁾	l	8,5
Peso en orden de marcha	kg	1845 / 1920
Carga útil según DIN	kg	450
Peso total máximo	kg	2350
Carga máx. ejes del./post.	kg	1210 / 1240
Peso remolcable (12%) con freno / sin freno	kg	- / -
Carga techo / carga apoyo	kg	75 / -
Volumen del maletero	l	460
Resistencia aerodinámica	c _x x A	0,32 x 2,23

Motor

Tipo / cant. Cilindros / Válvulas		V90/8/4
Tecnología de los motores		BMW TwinPower Turbo con dos unidades turbo e inyección directa
Cilindrada real	cc	4395
Carrera / Diámetro	mm	88,3 / 89,0
Compresión	:1	10,0
Combustible		min. ROZ 91
Potencia	kW/CV	300 / 407
a revoluciones	rpm	5500 – 6400
Par motor	Nm	600
a revoluciones	rpm	1750 – 4500

Sistema eléctrico

Batería / Lugar de montaje	Ah/-	105 / Maletero
Alternador	A / W	220 / 3080

Dinamismo y seguridad

Suspensión delantera	Eje de doble brazo transversal, nivel inferior de aluminio, ángulo de caída ligeramente negativo; reducción de hundimiento al frenar	
Suspensión trasera	Eje de aluminio Integral V de brazos múltiples, girable. Compensación de hundimiento al arrancar y frenar. Desacoplamiento acústico doble.	
Freno delantero	Frenos de disco con pinza flotante de aluminio de un bombín	
Diámetro	mm	374 x 36, autovent.
Freno trasero	Frenos de disco con pinza flotante de aluminio de un bombín	
Diámetro	mm	345 x 24, autovent.
Sistemas de estabilización	De serie: DSC incl. ABS, ASC y DTC (control dinámico de la tracción), asistencia de frenado en curvas CBC, control dinámico de los frenos DBC, función de secado de discos y pastillas, compensación de fading, asistente para arrancar cuesta arriba. Integración de xDrive en la red del Integrated Chassis Management (ICM). Opcional: adaptive Drive	
Equipamiento de seguridad	De serie: airbags para el conductor y su acompañante, airbags laterales para el conductor y su acompañante, airbags para las cabezas adelante y atrás, apoyacabezas activos en los asientos delanteros, cinturones automáticos de tres puntos de anclaje en todos los asientos, los delanteros con tensores y limitadores de tensión, sensores de impactos, indicador de pinchazos	
Dirección	Hidráulica de piñón y cremallera con Servotronic; opcional: dirección integral activa	
Relación total de la dirección	:1	18,0
Neumáticos adelante/atrás		245/45 R18 96Y RSC
Llantas adelante/atrás		8J x 18 al. ligera

BMW ConnectedDrive

Confort	Equipamiento opcional: BMW Assist, entre otros con servicio de información, funciones de activación a distancia, información sobre el tráfico V-Info+ y Real-Time Traffic Information, BMW TeleServices, integración de aparatos externos móviles
Información y entretenimiento	Equipamiento opcional: acceso a Internet, BMW Online, entre otros con información sobre plazas de aparcamiento, información sobre países, búsqueda en Google, noticias, meteorología en tiempo real, BMW Routes, funciones de oficina, streaming de audio con Bluetooth y títulos musicales con actualización online, aplicaciones a descargar online
Seguridad	Equipamiento opcional: luz de adaptación en curvas con función para doblar en esquinas, distribución variable del haz de luz, regulación automática del alcance de la luz, asistente de luces altas, Park Distance Control, cámara de marcha atrás, vista panorámica Surround View con vista lateral Side View y vista superior Top View, visión nocturna BMW Night Vision con detección de personas, pantalla virtual Head-Up-Display, regulación activa de la velocidad con advertencia de acercamiento al coche que circula delante y función de frenado, advertencia de cambio de carril, aviso de abandono de carril, información sobre límites de velocidad, llamada de emergencia automática ampliada

Caja de cambios

Tipo de caja de cambios	Caja de cambios automática de ocho marchas con función Steptronic	
Desarrollos de la caja	I	:1 4,714
	II	:1 3,143
	III	:1 2,106
	IV	:1 1,667
	V	:1 1,285
	VI	:1 1,000
	VII	:1 0,839
	VIII	:1 0,667
	R	:1 3,317
Relación del diferencial	:1	3,077

Prestaciones

Relación peso/potencia (DIN)	kg/kW	6,2
Relación potencia/cilindrada	kW/l	68,3
Aceleración 0-100 km/h	s	4,8
	0-1000 m	23,1
en 4ta marcha 80 -120 km/h	s	-
Velocidad máxima	km/h	250

BMW EfficientDynamics

Medidas de serie de BMW EfficientDynamics	Recuperación de la energía de frenado con indicación de la recuperación, uso inteligente de materiales ligeros, grupos secundarios activados según sea necesario, bomba de la servodirección regulada por caudal volumétrico, compresor desacoplable del climatizador, neumáticos con menor resistencia de rodadura
---	---

Consumo según ciclo UE

con neumáticos de serie; llantas 8J x 18, neumáticos 245/45 R18 (SA 2SR)		
Ciclo urbano	l/100km	16,5
Ciclo interurbano	l/100km	8,2
Total	l/100km	11,3
CO ₂	g/km	262
con llantas 8J x 18 adelante, 9J x 18 atrás y neumáticos 245/45 R18 adelante, 275/45 R18 atrás (SA 2DN), con llantas 8,5J x 19 adelante, 9J x 19 atrás y neumáticos 245/40 R19 adelante, 275/35 R19 atrás (SA 2FB, 2DP), con llantas 8,5J x 20 adelante, 9J x 20 atrás y neumáticos 245/35 R20 adelante, 275/30 R20 atrás (SA 2H9)		
Ciclo urbano	l/100km	16,5
Ciclo interurbano	l/100km	8,3
Total	l/100km	11,3
CO ₂	g/km	263
Clasificación según		UE5

Clasificación del seguro

KH/VK/TK	21 / 28 / 28
----------	--------------

Datos técnicos válidos en mercados ACEA / Datos relevantes para la matriculación, en parte únicamente válidos en Alemania (pesos)

¹⁾ Cantidad de aceite de recambio

²⁾ Valores de consumo de combustible y de CO₂ según dimensiones de los neumáticos

BMW 640d Coupé.

		BMW 640d Coupé
Carrocería		
Cantidad puertas/asientos		2 / 4
Largo/Ancho/Alto (vacío)	mm	4894 / 1894 / 1369
Distancia entre ejes	mm	2855
Vía adelante/atrás	mm	1600 / 1657
Distancia al suelo	mm	124
Radio de giro	m	11,7
Capacidad del depósito	Aprox. l	70
Sistema de refr. incl. calef.	l	12,6
Aceite del motor ¹⁾	l	7,2
Peso en orden de marcha	kg	1715 / 1790
Carga útil según DIN	kg	450
Peso total máximo	kg	2220
Carga máx. ejes del./post.	kg	1090 / 1200
Peso remolcable (12%) con freno / sin freno	kg	- / -
Carga techo / carga apoyo	kg	75 / -
Volumen del maletero	l	460
Resistencia aerodinámica	c _x x A	0,29 x 2,23
Motor		
Tipo / cant. Cilindros / Válvulas		L / 6 / 4
Tecnología de los motores		BMW TwinPower Turbo con dos unidades turbo (Variable Twin Turbo), inyección directa por conducto común con inyectores de electroválvulas (presión máxima de inyección: 1.800 bar)
Cilindrada real	cc	2993
Carrera / Diámetro	mm	90,0 / 84,0
Compresión	:1	16,5
Combustible		Diésel
Potencia	kW/CV	230 / 313
a revoluciones	rpm	4400
Par motor	Nm	630
a revoluciones	rpm	1500 – 2500
Sistema eléctrico		
Batería / Lugar de montaje	Ah/-	90 / Maletero
Alternador	A / W	220 / 3080
Dinamismo y seguridad		
Suspensión delantera		Eje de doble brazo transversal, nivel inferior de aluminio, ángulo de caída ligeramente negativo; reducción de hundimiento al frenar
Suspensión trasera		Eje de aluminio Integral V de brazos múltiples, girable. Compensación de hundimiento al arrancar y frenar. Desacoplamiento acústico doble.
Freno delantero		Frenos de disco con pinza flotante de aluminio de un bombín
Diámetro	mm	348 x 36, autovent.
Freno trasero		Frenos de disco con pinza flotante de aluminio de un bombín
Diámetro	mm	345 x 24, autovent.
Sistemas de estabilización		De serie: DSC incl. ABS, ASC y DTC (control dinámico de la tracción), asistencia de frenado en curvas CBC, control dinámico de los frenos DBC, función de secado de discos y pastillas, compensación de fading, asistente para arrancar cuesta arriba. Opcional: adaptive Drive
Equipamiento de seguridad		De serie: airbags para el conductor y su acompañante, airbags laterales para el conductor y su acompañante, airbags para las cabezas adelante y atrás, apoyacabezas activos en los asientos delanteros, cinturones automáticos de tres puntos de anclaje en todos los asientos, los delanteros con tensores y limitadores de tensión, sensores de impactos, sensores de impactos, indicador de pinchazos
Dirección		Dirección asistida electromecánica (EPS) con función Servotronic. Opcional: dirección integral activa
Relación total de la dirección	:1	17,2
Neumáticos adelante/atrás		225/55 R17 97Y RSC
Llantas adelante/atrás		8J x 17 al. ligera

BMW ConnectedDrive

Confort	Equipamiento opcional: BMW Assist, entre otros con servicio de información, funciones de activación a distancia, información sobre el tráfico V-Info+ y Real-Time Traffic Information, BMW TeleServices, integración de aparatos externos móviles
Información y entretenimiento	Equipamiento opcional: acceso a Internet, BMW Online, entre otros con información sobre plazas de aparcamiento, información sobre países, búsqueda en Google, noticias, meteorología en tiempo real, BMW Routes, funciones de oficina, streaming de audio con Bluetooth y títulos musicales con actualización online, aplicaciones a descargar online
Seguridad	Equipamiento opcional: luz de adaptación en curvas con función para doblar en esquinas, distribución variable del haz de luz, regulación automática del alcance de la luz, asistente de luces altas, Park Distance Control, cámara de marcha atrás, vista panorámica Surround View con vista lateral Side View y vista superior Top View, visión nocturna BMW Night Vision con detección de personas, pantalla virtual Head-Up-Display, asistente para aparcar, regulación activa de la velocidad con advertencia de acercamiento al coche que circula delante y función de frenado, advertencia de cambio de carril, aviso de abandono de carril, información sobre límites de velocidad, llamada de emergencia automática ampliada

Caja de cambios

Tipo de caja de cambios	Caja de cambios automática de ocho marchas con función Steptronic	
Desarrollos de la caja		
I	:1	4,714
II	:1	3,143
III	:1	2,106
IV	:1	1,667
V	:1	1,285
VI	:1	1,000
VII	:1	0,839
VIII	:1	0,667
R	:1	3,317
Relación del diferencial	:1	2,813

Prestaciones

Relación peso/potencia (DIN)	kg/kW	7,5
Relación potencia/cilindrada	kW/l	76,8
Aceleración 0-100 km/h	s	5,5
0-1000 m	s	24,6
en 4ta marcha 80-120 km/h	s	-
Velocidad máxima	km/h	250

BMW EfficientDynamics

Medidas de serie de BMW EfficientDynamics	Recuperación de la energía de frenado con indicación de la recuperación, función Auto Start Stop, Modo ECO PRO, utilización inteligente de materiales ligeros, grupos secundarios de activación únicamente si es necesario, regulación de las tapas de entradas de aire, dirección asistida electromecánica (EPS), compresor desacoplable del climatizador, neumáticos de menor resistencia de rodadura
---	---

Consumo según ciclo UE

con neumáticos de serie; llantas 8J x 17, neumáticos 225/55 R17 (SA 2K1)		
Ciclo urbano	l/100km	6,6
Ciclo interurbano	l/100km	4,8
Total	l/100km	5,4
CO ₂	g/km	143
Llantas 8J x 18, neumáticos 245/45 R18 o neumáticos de invierno (SA 2SR, 9WR, 931)		
Ciclo urbano	l/100km	6,7
Ciclo interurbano	l/100km	4,8
Total	l/100km	5,5
CO ₂	g/km	144
con llantas 8J x 18 adelante, 9J x 18 atrás y neumáticos 245/45 R18 adelante, 275/45 R18 atrás (SA 2DN), con llantas 8,5J x 19 adelante, 9J x 19 atrás y neumáticos 245/40 R19 adelante, 275/35 R19 atrás (SA 2FB, 2DP), con llantas 8,5J x 20 adelante, 9J x 20 atrás y neumáticos 245/35 R20 adelante, 275/30 R20 atrás (SA 2H9)		
Ciclo urbano	l/100km	6,7
Ciclo interurbano	l/100km	4,8
Total	l/100km	5,5
CO ₂	g/km	145
Clasificación según		UE5

Clasificación del seguro

KH/MK/TK	21 / 28 / 28
----------	--------------

Datos técnicos válidos en mercados ACEA / Datos relevantes para la matriculación, en parte únicamente válidos en Alemania (pesos)

¹⁾ Cantidad de aceite de recambio

²⁾ Valores de consumo de combustible y de CO₂ según dimensiones de los neumáticos

12. Diagramas de potencia y par motor.



BMW 640i Coupé

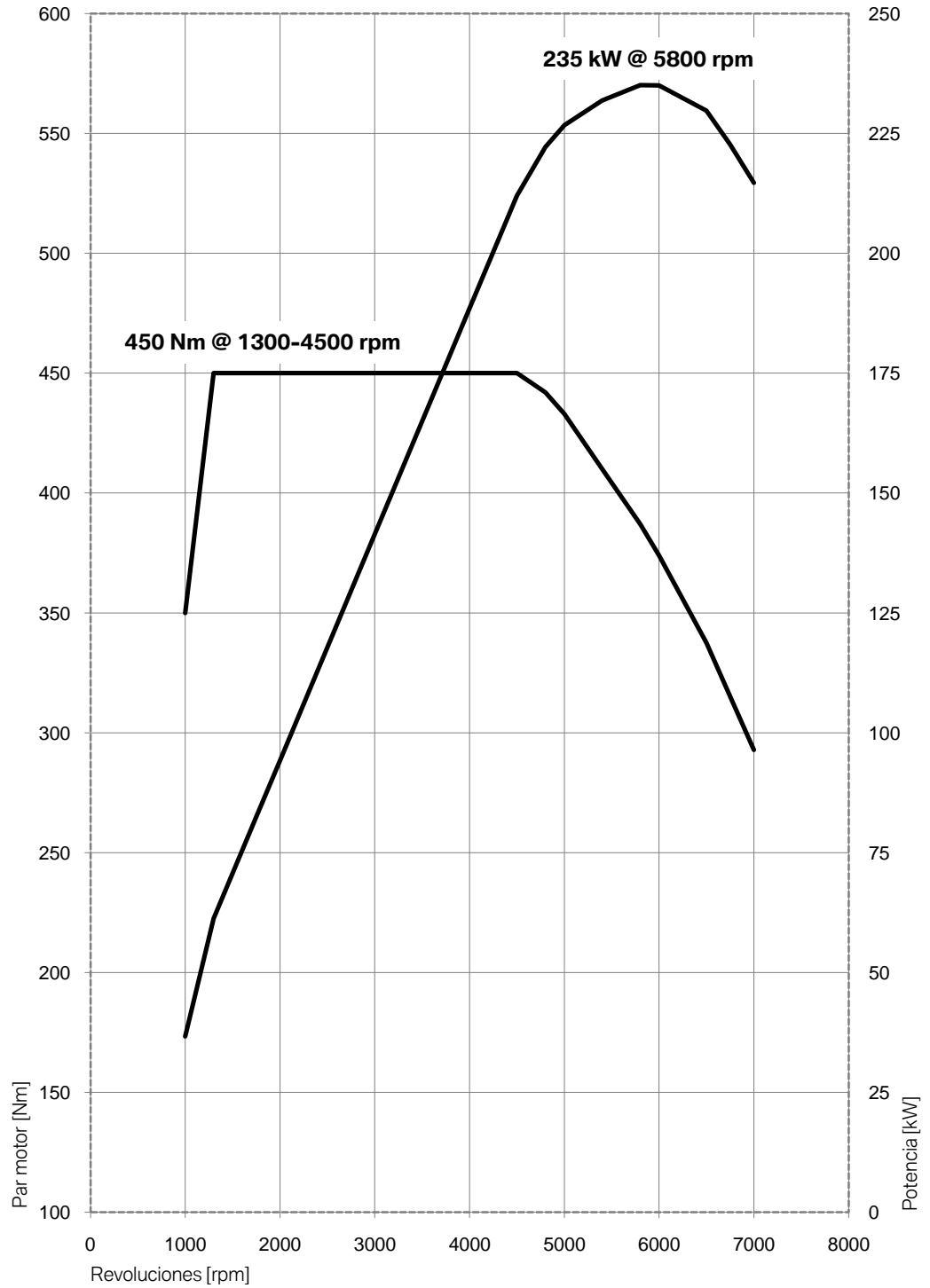

BMW 640d Coupé.

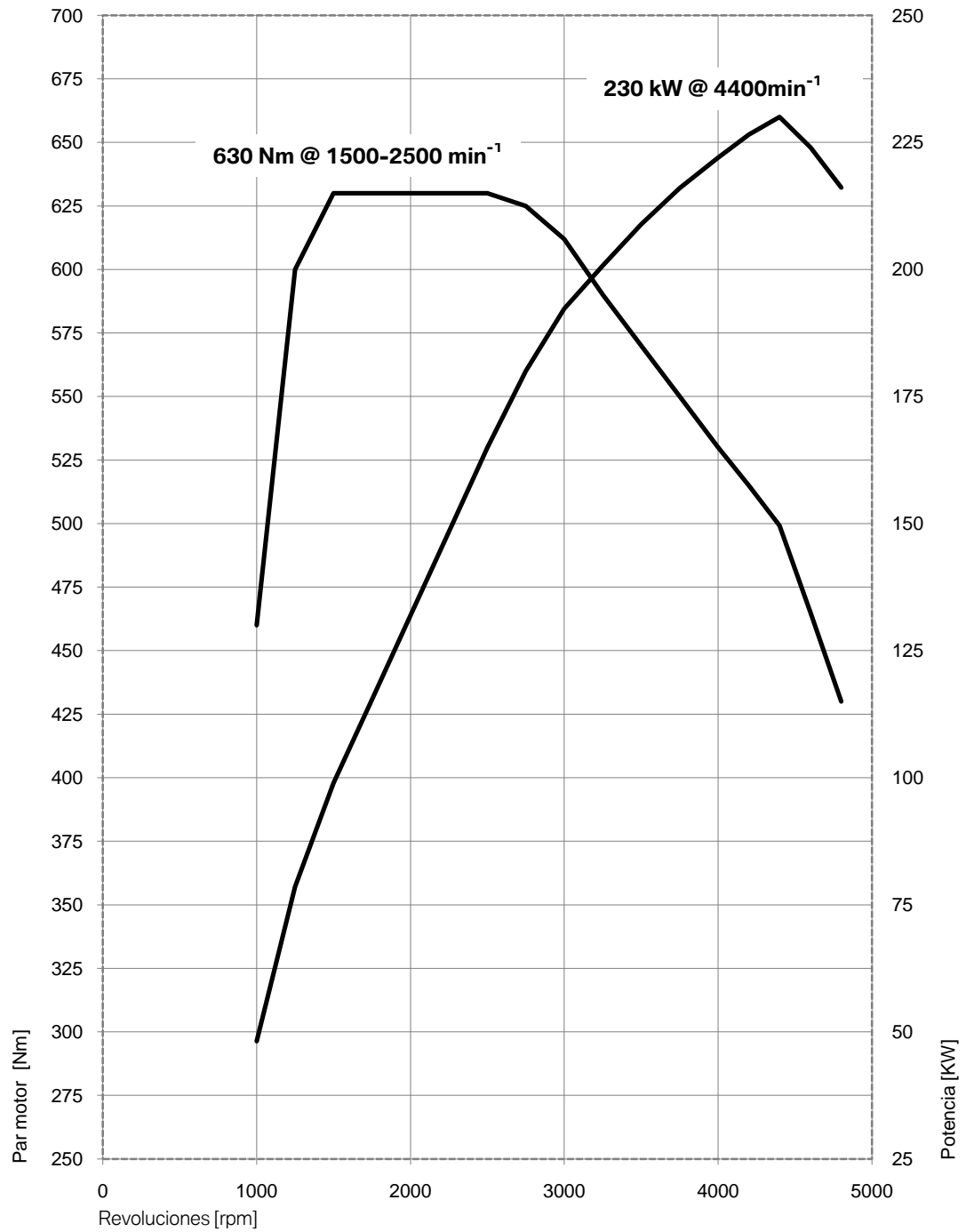

BMW 650i Coupé.

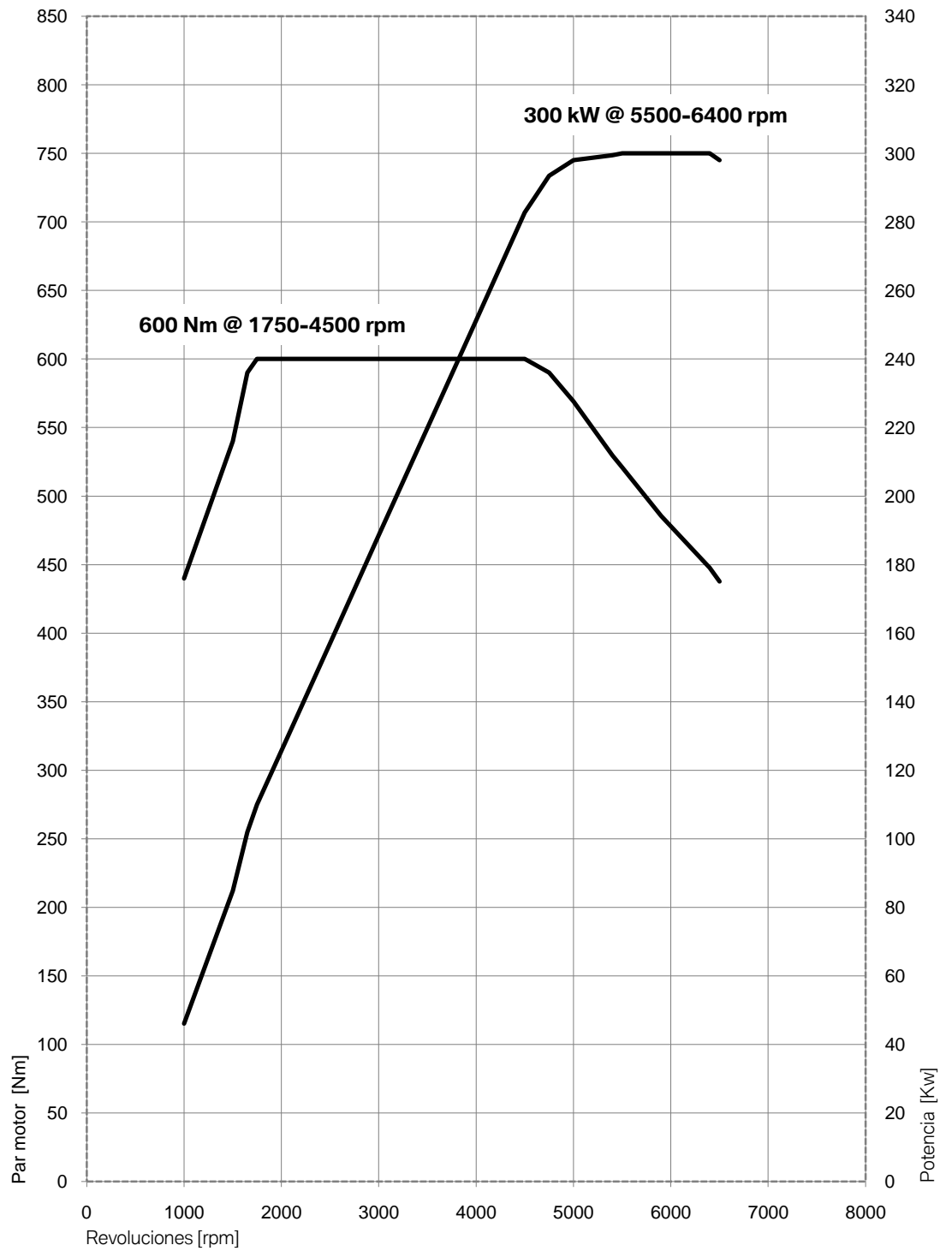



13. Dimensiones exteriores e interiores.

BMW 640i Coupé.
BMW 650i Coupé.
BMW 640d Coupé.

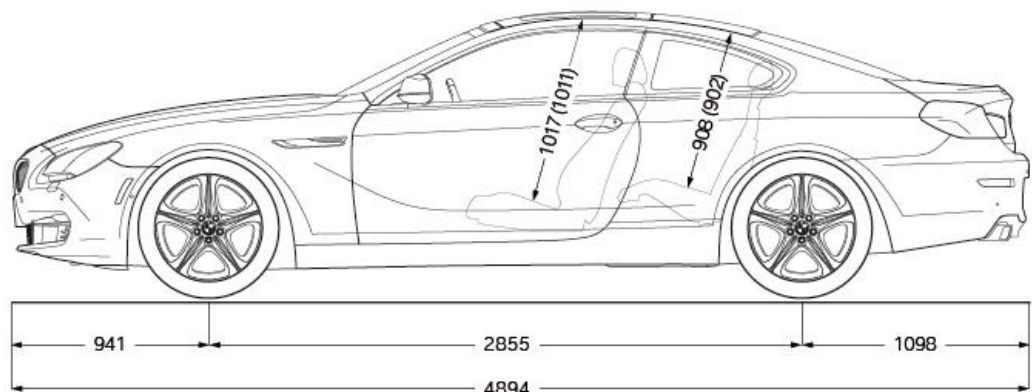
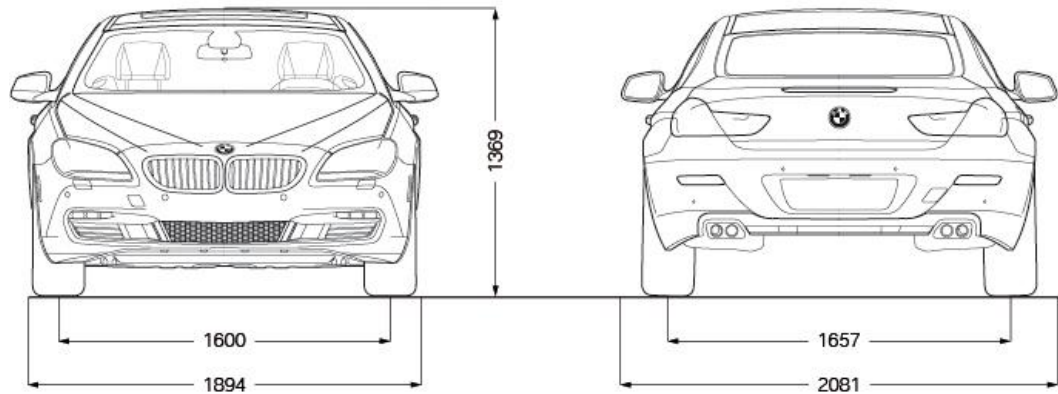

Los valores entre paréntesis se refieren al modelo con techo solar.

