



BMW i3 (120 Ah)		
Karosserie		
Bauart	CFK Passagierzelle, Aluminium Chassis	
Türen / Sitzplätze	5 / 4	
Länge	mm	4011
Breite	mm	1775
Höhe (mit Dachfinne)	mm	1598
Radstand	mm	2570
Spurweite vorn/hinten	mm	1571 / 1576
Wendekreis	m	9,86
Überhang vorne / hinten	mm / mm	715 / 726
Bodenfreiheit	mm	139
Gepäckraumvolumen	Liter	260 – 1100
Tankinhalt	Liter	–
Leergewicht nach DIN/EU	kg	1270 / 1345
Zul. Gesamtgewicht / Zuladung	kg / kg	1710 / 440
Zul. Achslasten vorne / hinten	kg / kg	770 / 965
Achslastverteilung (leer)	% v / h	48 / 52
Luftwiderstand (C _x x A)	– / m ²	0,29 x 2,38
Elektromotor		
Bauart	BMW eDrive Technologie: Hybrid-Synchronmotor mit integrierter Leistungselektronik, Ladegerät und Generatorfunktion zur Rekuperation	
Spitzenleistung	kW (PS)	125 (170)
Nennleistung bei Drehzahl	kW (PS) / min ⁻¹	75 (102) / 4800
Drehmoment bei Drehzahl	Nm / min ⁻¹	250 / 0
Rekuperationsleistung	kW	bis 50
Hochvoltspeicher		
Nominalspannung	V	352
Batteriekapazität	Ah	120
Energiegehalt (brutto/netto)	kWh	42,2 / 37,9
Speichertechnik	Lithium-Ionen	
Verbrennungsmotor		
Motorbauart / Zyl. / Ventile pro Zyl.	–	
Hubraum	cm ³	–
Hub / Bohrung	mm / mm	–
Leistung bei Drehzahl	kW (PS) / min ⁻¹	–
Drehmoment / bei Drehzahl	Nm / min ⁻¹	–
Verdichtung / Mögl. Kraftstoff (Empfehlung)	:1 / –	–
Fahrwerk		
Antriebskonzept	Hinterradantrieb	
Vorderradaufhängung	Eingelenk McPherson Federbein-Achse mit Bremsnickausgleich, Aluminium	
Hinterradaufhängung	Fünf-Lenker-Achse mit direkter Drive-Modul Anbindung, Aluminium	
Reifen vorne / hinten	155/70 R19 / 155/70 R19	
Felgen vorne / hinten	5J x 19 LM / 5J x 19 LM	
Lenkung		
	El. Zahnstangenlenkung (EPS), Übersetzung 14:1	
Bremsen		
	Scheiben belüftet vorne / hinten	
Getriebe		
	Automatikgetriebe, einstufig mit fester Übersetzung 9,665:1	

BMW i3 (120 Ah)		
Fahrleistungen		
Leistungsgewicht (DIN)	kg/kW	10,2
Beschleunigung 0 – 100 km/h	s	7,3
0 – 60 km/h	s	3,8
80 – 120 km/h	s	5,1
Höchstgeschwindigkeit	km/h	150
Reichweite		
Elektrische Reichweite*	km	359
Elektrische Reichweite**	km	285 – 310
Elektrische Reichweite***	km	bis 260
Ladezeiten (für 0 – 80 % Ladung)		
		~45 min an Schnellladestation (50 kW, Gleichstrom) ~ 3:10 h an BMW i Wallbox (11 kW / 16 A / 380 V) ~ 9:40 h an BMW i Wallbox (3,7 kW / 16 A / 240 V) ~ 15:00 h an Haushaltssteckdose (2,4 kW / 10 A / 240 V)
Verbrauch*		
Stromverbrauch kombiniert	kWh/100 km	13,1
Kraftstoffverbrauch kombiniert	l/100 km	0,0
CO ₂ -Emissionen aus Kraftstoff	g/km	0
Emissionseinstufung		Elektrofahrzeug
Versicherungseinstufung		
KH / VK / TK		16 / 17 / 17

Technische Daten gültig für ACEA Märkte/Zulassungsrelevante Daten teilweise nur für Deutschland (Gewichte)

* Verbrauchs- und Emissionswerte sowie Reichweiten auf Basis des neuen WLTP-Testzyklus ermittelt und zur Vergleichbarkeit auf NEFZ zurückgerechnet, abhängig vom gewählten Reifenformat. Bei diesen Fahrzeugen können für die Bemessung von Steuern und anderen fahrzeugbezogenen Daten, die (auch) auf den CO₂-Ausstoß abstellen, andere als die hier angegebenen Werte gelten. Diese Werte sind vorläufige Werte.

** Reichweiten gemäß WLTP-Testzyklus, abhängig vom gewählten Reifenformat und Ausstattungslevel. Bei diesen Fahrzeugen können für die Bemessung von Steuern und anderen fahrzeugbezogenen Daten, die (auch) auf den CO₂-Ausstoß abstellen, andere als die hier angegebenen Werte gelten. Diese Werte sind vorläufige Werte.

*** Werte gemäß BMW Reichweitenmessungen im Alltagsbetrieb bei Stadt-Fahrprofil, 20 ° Außentemperatur, Heizung/Klimatisierung, Vortemperierung, Fahrmodus COMFORT. Reichweite abhängig von unterschiedlichen Faktoren, insbesondere: persönlicher Fahrstil, Streckenbeschaffenheit, Außentemperatur, Vortemperierung.

Die Angaben zu Kraftstoffverbrauch, CO₂-Emissionen und Stromverbrauch werden nach dem vorgeschriebenen Messverfahren VO (EU) 2007/15 in der jeweils geltenden Fassung ermittelt. Die Angaben beziehen sich auf ein Fahrzeug in Basisausstattung in Deutschland, die Spannbreiten berücksichtigen Unterschiede in der gewählten Rad- und Reifengröße und der optionalen Sonderausstattung und können sich während der Konfiguration verändern.

Die Angaben sind bereits auf Basis des neuen WLTP-Testzyklus ermittelt und zur Vergleichbarkeit auf NEFZ zurückgerechnet. Bei diesen Fahrzeugen können für die Bemessung von Steuern und anderen fahrzeugbezogenen Abgaben, die (auch) auf den CO₂-Ausstoß abstellen, andere als die hier angegebenen Werte gelten.

Weitere Informationen zum offiziellen Kraftstoffverbrauch und den offiziellen spezifischen CO₂-Emissionen neuer Personenkraftwagen können dem 'Leitfaden über den Kraftstoffverbrauch, die CO₂-Emissionen und den Stromverbrauch neuer Personenkraftwagen' entnommen werden, der an allen Verkaufsstellen, bei der Deutschen Automobil Treuhand GmbH (DAT), Hellmuth-Hirth-Str. 1, 73760 Ostfildern-Scharnhausen, und unter <https://www.dat.de/co2/> unentgeltlich erhältlich ist.

BMW i3s (120 Ah)		
Karosserie		
Bauart		CFK Passagierzelle, Aluminium Chassis
Türen / Sitzplätze		5 / 4
Länge	mm	4006
Breite	mm	1791
Höhe (mit Dachfinne)	mm	1590
Radstand	mm	2570
Spurweite vorn/hinten	mm	1592 / 1578
Wendekreis	m	10,31
Überhang vorne / hinten	mm / mm	714 / 722
Bodenfreiheit	mm	131
Gepäckraumvolumen	Liter	260 – 1100
Tankinhalt	Liter	–
Leergewicht nach DIN/EU	kg	1290 / 1365
Zul. Gesamtgewicht / Zuladung	kg / kg	1730 / 440
Zul. Achslasten vorne / hinten	kg / kg	770 / 980
Achslastverteilung (leer)	% v / h	47 / 53
Luftwiderstand (C _x x A)	– / m ²	0,30 x 2,41
Elektromotor		
Bauart		BMW eDrive Technologie: Hybrid-Synchronmotor mit integrierter Leistungselektronik, Ladegerät und Generatorfunktion zur Rekuperation
Spitzenleistung	kW (PS)	135 (184)
Nennleistung bei Drehzahl	kW (PS) / min ⁻¹	75 (102) / 4800
Drehmoment bei Drehzahl	Nm / min ⁻¹	270 / 0
Rekuperationsleistung	kW	bis 50
Hochvoltspeicher		
Nominalspannung	V	352
Batteriekapazität	Ah	120
Energiegehalt (brutto/netto)	kWh	42,2 / 37,9
Speichertechnik		Lithium-Ionen
Verbrennungsmotor		
Motorbauart / Zyl. / Ventile pro Zyl.		–
Hubraum	cm ³	–
Hub / Bohrung	mm / mm	–
Leistung bei Drehzahl	kW (PS) / min ⁻¹	–
Drehmoment / bei Drehzahl	Nm / min ⁻¹	–
Verdichtung / Mögl. Kraftstoff (Empfehlung)	:1 / –	–
Fahrwerk		
Antriebskonzept		Hinterradantrieb
Vorderradaufhängung		Eingelenk McPherson Federbein-Achse mit Bremsnickausgleich, Aluminium
Hinterradaufhängung		Fünf-Lenker-Achse mit direkter Drive-Modul Anbindung, Aluminium
Reifen vorne / hinten		175/55 R20 / 195/50 R20
Felgen vorne / hinten		5,5J x 20 LM / 6J x 20 LM
Lenkung		
		El. Zahnstangenlenkung (EPS), Übersetzung 14:1
Bremsen		
		Scheiben belüftet vorne / hinten
Getriebe		
		Automatikgetriebe, einstufig mit fester Übersetzung 9,665:1

BMW i3s (120 Ah)		
Fahrleistungen		
Leistungsgewicht (DIN)	kg/kW	9,6
Beschleunigung 0–100 km/h	s	6,9
0–60 km/h	s	3,7
80–120 km/h	s	4,3
Höchstgeschwindigkeit	km/h	160
Reichweite		
elektrische Reichweite*	km	330 – 345
elektrische Reichweite**	km	270 – 285
elektrische Reichweite***	km	bis 260
Ladezeiten (für 0 – 80 % Ladung)		~45 min an Schnellladestation (50 kW, Gleichstrom) ~ 3:10 h an BMW i Wallbox (11 kW / 16 A / 380 V) ~ 9:40 h an BMW i Wallbox (3,7 kW / 16 A / 240 V) ~ 15:00 h an Haushaltssteckdose (2,4 kW / 10 A / 240 V)
Verbrauch*		
Stromverbrauch kombiniert	kWh/100 km	14,6 – 14,0
Kraftstoffverbrauch kombiniert	l/100 km	0,0
CO ₂ -Emissionen aus Kraftstoff	g/km	0
Emissionseinstufung		Elektrofahrzeug
Versicherungseinstufung		
KH / VK / TK		16 / 17 / 17

Technische Daten gültig für ACEA Märkte/Zulassungsrelevante Daten teilweise nur für Deutschland (Gewichte)

* Verbrauchs- und Emissionswerte sowie Reichweiten auf Basis des neuen WLTP-Testzyklus ermittelt und zur Vergleichbarkeit auf NEFZ zurückgerechnet, abhängig vom gewählten Reifenformat. Bei diesen Fahrzeugen können für die Bemessung von Steuern und anderen fahrzeugbezogenen Daten, die (auch) auf den CO₂-Ausstoß abstellen, andere als die hier angegebenen Werte gelten. Diese Werte sind vorläufige Werte.

** Reichweiten gemäß WLTP-Testzyklus, abhängig vom gewählten Reifenformat und Ausstattungslevel. Bei diesen Fahrzeugen können für die Bemessung von Steuern und anderen fahrzeugbezogenen Daten, die (auch) auf den CO₂-Ausstoß abstellen, andere als die hier angegebenen Werte gelten. Diese Werte sind vorläufige Werte.

*** Werte gemäß BMW Reichweitenmessungen im Alltagsbetrieb bei Stadt-Fahrprofil, 20 ° Außentemperatur, Heizung/Klimatisierung, Vortemperierung, Fahrmodus COMFORT. Reichweite abhängig von unterschiedlichen Faktoren, insbesondere: persönlicher Fahrstil, Streckenbeschaffenheit, Außentemperatur, Vortemperierung.

Die Angaben zu Kraftstoffverbrauch, CO₂-Emissionen und Stromverbrauch werden nach dem vorgeschriebenen Messverfahren VO (EU) 2007/15 in der jeweils geltenden Fassung ermittelt. Die Angaben beziehen sich auf ein Fahrzeug in Basisausstattung in Deutschland, die Spannbreiten berücksichtigen Unterschiede in der gewählten Rad- und Reifengröße und der optionalen Sonderausstattung und können sich während der Konfiguration verändern.

Die Angaben sind bereits auf Basis des neuen WLTP-Testzyklus ermittelt und zur Vergleichbarkeit auf NEFZ zurückgerechnet. Bei diesen Fahrzeugen können für die Bemessung von Steuern und anderen fahrzeugbezogenen Abgaben, die (auch) auf den CO₂-Ausstoß abstellen, andere als die hier angegebenen Werte gelten.

Weitere Informationen zum offiziellen Kraftstoffverbrauch und den offiziellen spezifischen CO₂-Emissionen neuer Personenkraftwagen können dem 'Leitfaden über den Kraftstoffverbrauch, die CO₂-Emissionen und den Stromverbrauch neuer Personenkraftwagen' entnommen werden, der an allen Verkaufsstellen, bei der Deutschen Automobil Treuhand GmbH (DAT), Hellmuth-Hirth-Str. 1, 73760 Ostfildern-Scharnhausen, und unter <https://www.dat.de/co2/> unentgeltlich erhältlich ist.

Leistungs- und Drehmomentdiagramm. Der neue BMW i3.

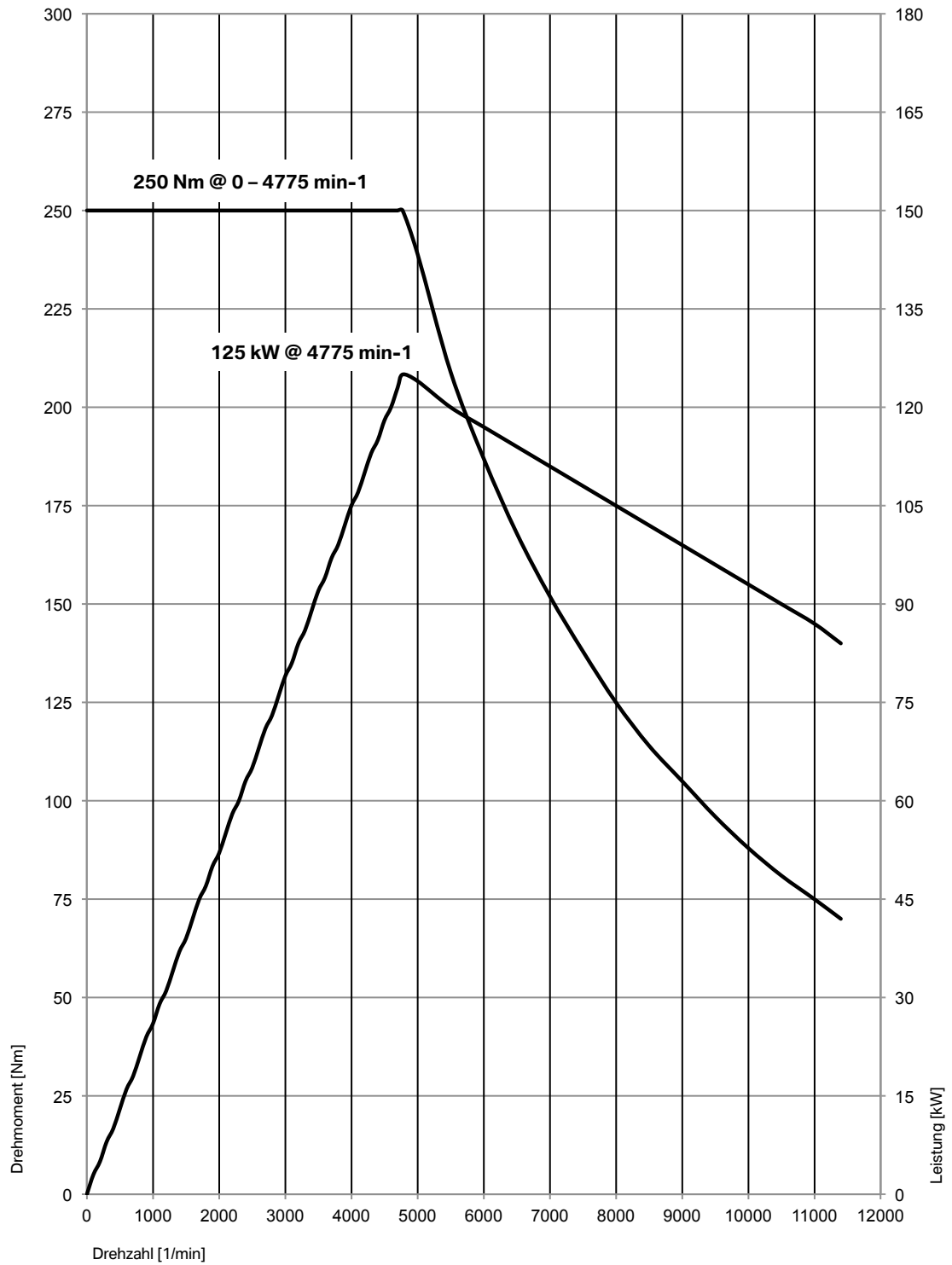

Der neue BMW i3s.

11/2018

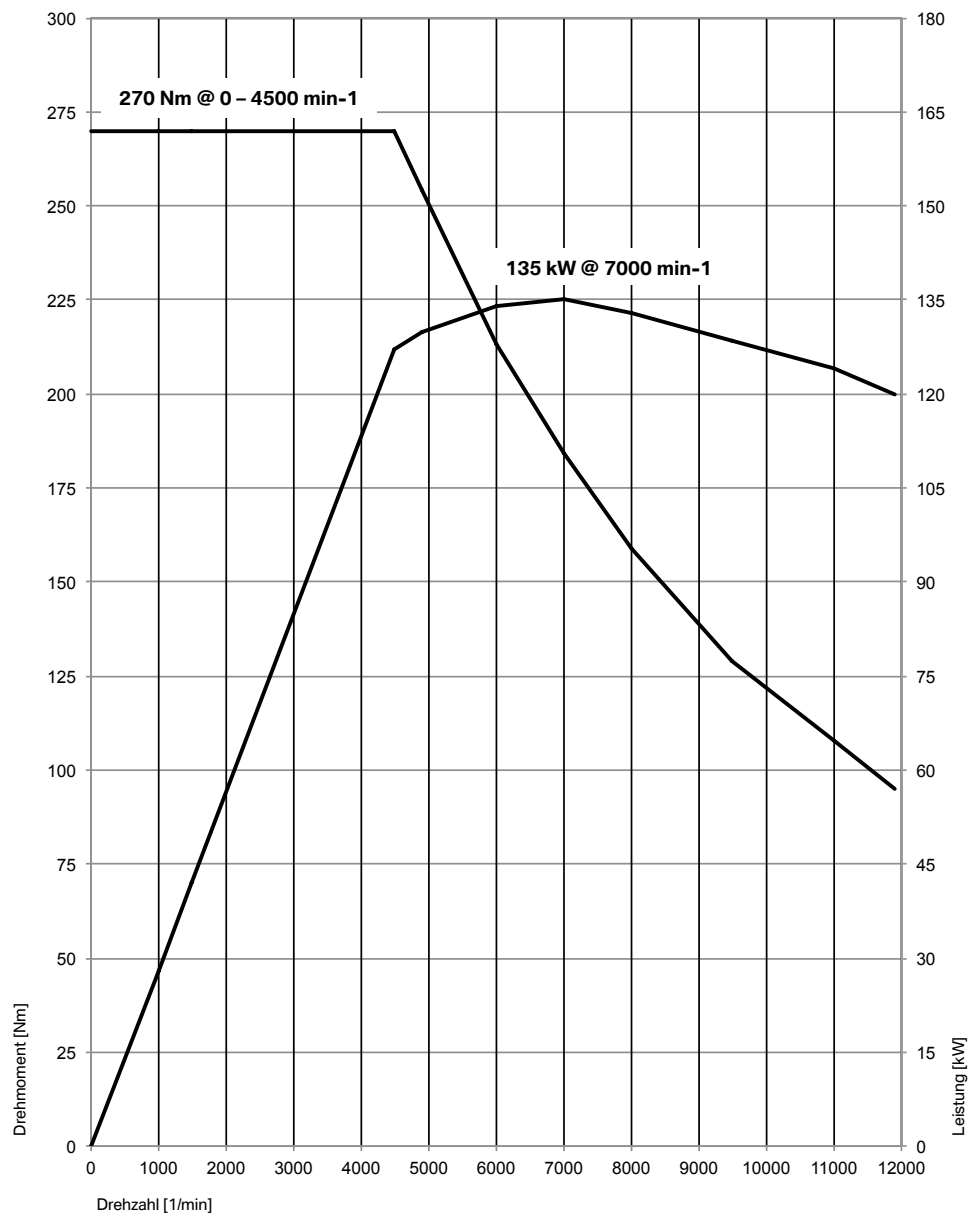

Außen- und Innenabmessungen. Der neue BMW i3.

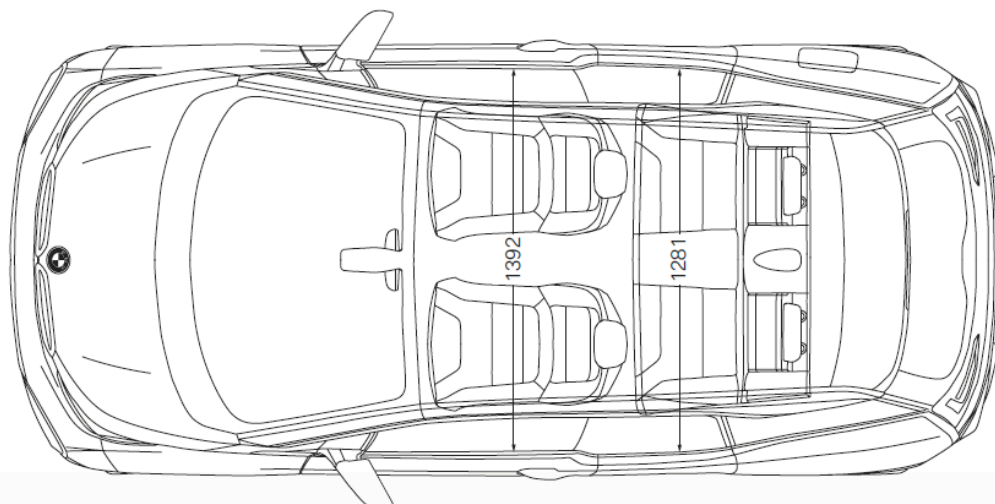
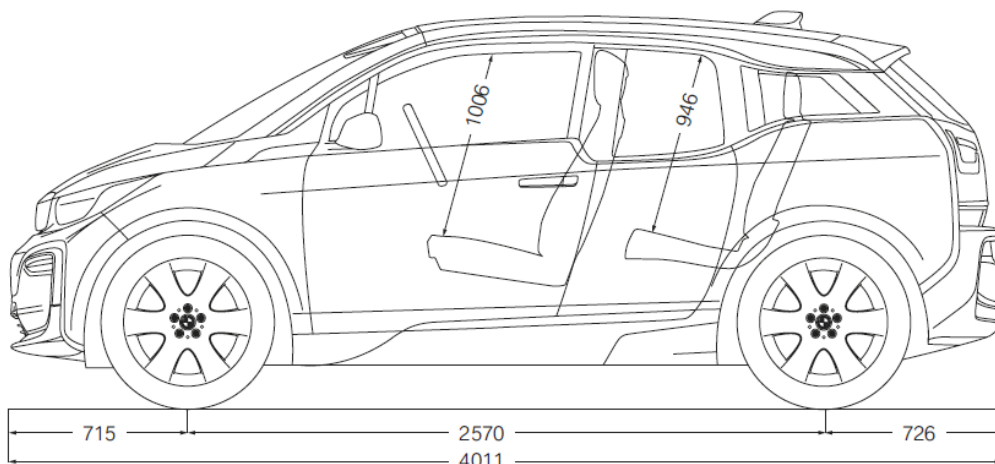
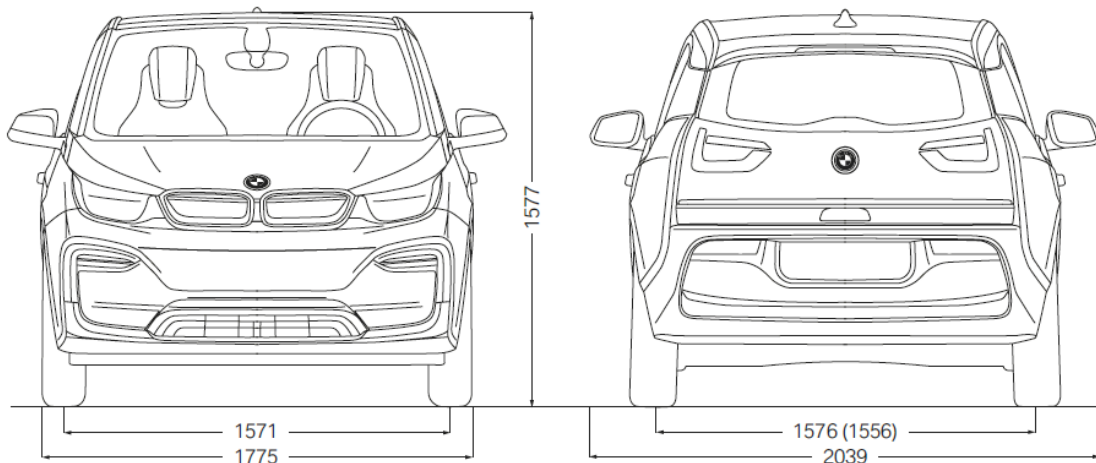

Der neue BMW i3s.

11/2018

