

# Die neue BMW 3er Limousine. Der neue BMW 3er Touring. Inhaltsverzeichnis.



<b>1. Die neue BMW 3er Limousine. Der neue BMW 3er Touring.</b>	
Highlights. ....	2
Kurzfassung. ....	4
<b>2. Neuauflage der Ikone.</b>	
Der Maßstab seit 40 Jahren. ....	7
<b>3. Design und Ausstattung.</b>	
Der Segmentbegründer – noch hochwertiger, noch präsenter. ....	9
<b>4. Antrieb und Fahrwerk.</b>	
Die Benchmark – noch sportlicher, noch effizienter. ....	13
<b>5. BMW EfficientDynamics.</b>	
Maximale Performance bei niedrigstem Verbrauch. ....	19
<b>6. BMW ConnectedDrive.</b>	
Optimale Vernetzung und intelligente Fahrerassistenzsysteme. ....	21
<b>7. Technische Daten.</b> .....	23
<b>8. Leistungs- und Drehmomentdiagramme.</b> .....	59
<b>9. Außen- und Innenabmessungen.</b> .....	71

# 1. Die neue BMW 3er Limousine. Der neue BMW 3er Touring. Highlights.



- Das Original seit 40 Jahren: Mit insgesamt über 14 Millionen ausgelieferten Exemplaren seit seiner Markteinführung ist der BMW 3er der meistverkaufte BMW. Mit etwa 25 Prozent des Gesamtfahrzeugabsatzes bilden BMW 3er Limousine und Touring zusammen die erfolgreichste Modellreihe der Marke BMW.
- Formensprache noch dynamischer: BMW 3er Limousine und BMW 3er Touring mit geschärftem Design und sportlicherer Front- und Heckansicht. Der konzentrierte Blick der neu gestalteten Scheinwerfer mit optionalem Voll-LED-Licht betont die Sportlichkeit der BMW 3er Reihe schon von Weitem. Auch die Heckansicht präsentiert sich durch die LED-Rückleuchten und die skulpturale, klar definierte Linienführung noch dynamischer.
- Wertigkeit und Ergonomie auf neuem Niveau: Das Interieur der neuen BMW 3er Reihe präsentiert sich mit neuen Materialien und Akzenten noch hochwertiger, Haptik und Ergonomie sind nochmals verbessert.
- Weltpremiere für neuen Vierzylinder- und neuen Sechszylinder-Benzinmotor: Der Vierzylinder im BMW 330i leistet jetzt 185 kW/252 PS (Limousine: Kraftstoffverbrauch kombiniert: 6,5–5,5 l/100 km; CO<sub>2</sub>-Emissionen kombiniert: 151–129 g/km; Touring: Kraftstoffverbrauch kombiniert: 6,7–5,8 l/100 km; CO<sub>2</sub>-Emissionen kombiniert: 157–135 g/km)\*. Top-Variante BMW 340i mit neu entwickeltem Sechszylinder-Reihenmotor jetzt mit 240 kW/326 PS (Limousine: Kraftstoffverbrauch kombiniert: 7,7–6,5 l/100 km; CO<sub>2</sub>-Emissionen kombiniert: 179–152 g/km; Touring: Kraftstoffverbrauch kombiniert: 7,0–6,8 l/100 km; CO<sub>2</sub>-Emissionen kombiniert: 164–158 g/km)\*.
- Alle Drei-, Vier- und Sechszylinder-Benziner sowie die Vierzylinder-Diesel-Triebwerke im BMW 316d, BMW 318d und BMW 320d stammen jetzt aus der neu entwickelten, modular aufgebauten BMW EfficientDynamics Motorenfamilie und sind mit modernster BMW TwinPower Turbo Technologie ausgerüstet. Sie verbinden höchste Leistung mit herausragender Effizienz.

- Effizienter als je zuvor: Die BMW 320d EfficientDynamics Edition Limousine emittiert mit Serienbereifung und 8-Gang Steptronic Getriebe lediglich 99 g/km CO<sub>2</sub> (kombiniert)\*. Einen weiteren Meilenstein wird der Plug-in-Hybrid-Antrieb im BMW 330e im kommenden Jahr setzen: Bei einer Systemleistung von 185 kW/252 PS<sup>1)</sup> liegt sein Verbrauch bei nur noch 2,1 l/100 km (kombiniert)\*<sup>1)</sup>, was 49 g/km CO<sub>2</sub> (kombiniert)\*<sup>1)</sup> entspricht.
- Optimierte Fahrdynamik: Mit einer weiterentwickelten Dämpfungstechnologie und strafferem Fahrwerk setzt der neue BMW 3er einmal mehr Maßstäbe im Hinblick auf sportliche Fahrdynamik bei gleichbleibend gutem Fahrkomfort.
- Individualisierung durch Ausstattungslinien: Vielfältige Möglichkeiten der Personalisierung mit den Ausstattungslinien Sport Line und Luxury Line sowie dem M Sportpaket runden den dynamischen und hochwertigen Charakter des erfolgreichsten BMW Modells ab.

# 1. Die neue BMW 3er Limousine. Der neue BMW 3er Touring. Kurzfassung.



Der BMW 3er ist der Begründer des Segments der modernen Sportlimousinen und seit 40 Jahren die Ikone dieser Fahrzeugklasse. Seit nunmehr sechs Modellgenerationen setzt der BMW 3er die Maßstäbe für Dynamik, Effizienz und Design und verbindet auf emotionale Weise ein sportliches Fahrerlebnis mit höchster Alltagstauglichkeit. Etwa jeder vierte verkaufte BMW ist eine BMW 3er Limousine oder ein BMW 3er Touring. Das macht diese Baureihe zum erfolgreichsten Modell der Marke BMW. Geschärftes Design, noch fortschrittlichere Technologie und modernste Motoren machen die neue BMW 3er Limousine und den neuen BMW 3er Touring attraktiver als jemals zuvor. Bereits zum Marktstart gibt es die neue BMW 3er Reihe mit einer umfassenden Motorenpalette. Vier Benzintriebwerke und sieben Diesellaggregate von 85 kW/116 PS bis 240 kW/326 PS stehen zur Verfügung (Kraftstoffverbrauch kombiniert: 7,9–3,8 l/100 km; CO<sub>2</sub>-Emissionen kombiniert: 185–99 g/km)\*. Sie sind kombinierbar mit einem Sechsgang-Handschaftgetriebe und einem 8-Gang Steptronic Getriebe (Serie bei BMW 330d, BMW 335d, BMW 340i Touring). Die neue BMW 3er Reihe gibt es modellabhängig mit klassischem Hinterradantrieb und dem intelligenten Allradantrieb BMW xDrive.

## **Im Auftritt präserter, im Innenraum edel und hochwertig.**

Das Design des neuen BMW 3er zeichnet sich durch noch höhere Präzision und Verbesserungen im Detail aus. An der Front unterstreichen neue Schürzen mit neu gezeichneten Lufteinlässen die Breitenwirkung, im zentralen Lufteinlass ist der Sensor für die optionale Active Cruise Control (ACC) harmonisch integriert. Auch die skulpturaler ausgeformte Heckschürze mit einem Lines-spezifischen Zierelement sowie die serienmäßigen LED-Rückleuchten betonen die Fahrzeugbreite und damit den sportlichen Auftritt des Fahrzeugs. Das innovative Lichtkonzept mit neu gestalteten Scheinwerfern und präsentem LED-Tagfahrlicht unterstreicht den sportlich-kraftvollen Auftritt. Als Option stehen nun Voll-LED-Scheinwerfer zur Verfügung. Der Innenraum präsentiert sich durch neue Materialien und zusätzliche Chromakzente an Schaltern und Lüftungsdüsen sowie am zentralen Bedienfeld noch hochwertiger. Die neu gestaltete Mittelkonsole mit verschiebbarer Abdeckung über den Cupholdern ermöglicht eine bessere Nutzung der Ablageflächen vor dem Gangwahlschalter und verbessert die herausragende Ergonomie des BMW 3er noch weiter. Eine breite Palette an

\* Die Verbrauchswerte wurden auf Basis des ECE-Testzyklus ermittelt, abhängig vom Reifenformat.

Individualisierungsmöglichkeiten bei Polstern und Interieurleisten sowie neue Räder, Außenfarben und Ausstattungsoptionen runden das Angebot des neuen BMW 3er ab.

### **Die Benchmark – noch sportlicher, noch effizienter.**

Alle Drei-, Vier- und Sechszylinder-Benzinmotoren der neuen BMW 3er Reihe sowie die Diesel-Triebwerke im BMW 316d, BMW 318d und BMW 320d entstammen jetzt der neu entwickelten, modularen EfficientDynamics Motorenfamilie. Die neuen Vierzylinder-Dieselmotoren bieten unter anderem durch überarbeitete Turbolader jetzt ein noch spontaneres Ansprechverhalten. Erstmals im BMW 3er verfügbar und ein Novum in diesem Segment ist der Dreizylinder-Benziner. Neu in der BMW 3er Reihe ist der Vierzylinder-Benziner in der BMW 320i Limousine/im BMW 320i Touring (Kraftstoffverbrauch kombiniert: 5,9–5,3/6,3–5,5 l/100 km; CO<sub>2</sub>-Emissionen kombiniert: 138–124/147–129 g/km)\*. Weltpremiere hat das Vierzylinder-Aggregat in der BMW 330i Limousine/im BMW 330i Touring (Kraftstoffverbrauch kombiniert: 6,5–5,5/6,7–5,8 l/100 km; CO<sub>2</sub>-Emissionen kombiniert: 151–129/157–135 g/km)\* sowie der Sechszylinder-Benziner in der BMW 340i Limousine/im BMW 340i Touring (Kraftstoffverbrauch kombiniert: 7,7–6,5/7,0–6,8 l/100 km; CO<sub>2</sub>-Emissionen kombiniert: 179–152/164–158 g/km)\*. Bei gesteigerter Leistung konnte die Effizienz der Triebwerke nochmals verbessert werden. Verbrauch und die CO<sub>2</sub>-Emissionen sinken um bis zu elf Prozent. Die neue 320d EfficientDynamics Edition Limousine (Kraftstoffverbrauch kombiniert: 4,3–3,8 l/100 km; CO<sub>2</sub>-Emissionen kombiniert: 113–99 g/km)\* leistet 120 kW/163 PS, emittiert mit der 8-Gang Steptronic und Serienbereifung aber lediglich 99 g/km CO<sub>2</sub>. Zur Effizienzsteigerung aller Varianten tragen auch die neuen Getriebe bei.

Bei den Motoren mit Sechsgang-Handschriftgetriebe gibt die Anschluss-Drehzahlregelung zum Beispiel beim Herunterschalten automatisches Zwischengas. Das 8-Gang Steptronic Getriebe ermöglicht beim Herunterschalten mehrfache Folgeschaltungen, was sich positiv auf den Schaltkomfort und die Akustik auswirkt. Die Segel-Funktion steigert die Effizienz zusätzlich. Weiterentwickelte Dämpfer, das straffere Fahrwerk und die noch präzisere Lenkung des neuen BMW 3er garantieren eine deutliche Anhebung des fahrdynamischen Potenzials bei gleichbleibend gutem Fahrkomfort.

### **Neues Navigationssystem Professional und LTE-Mobilfunk.**

BMW ist führend bei der Vernetzung von Fahrer, Fahrzeug und Umwelt und stellt unter BMW ConnectedDrive ein einzigartiges Angebot onlinebasierter Dienste und Services sowie innovative Fahrerassistenzsysteme für

\* Die Verbrauchswerte wurden auf Basis des ECE-Testzyklus ermittelt, abhängig vom Reifenformat.

gesteigerten Komfort und mehr Sicherheit zur Verfügung. So ermöglicht in der neuen BMW 3er Reihe das BMW Head-Up Display mit vollfarbiger Anzeige die Darstellung aller relevanten Informationen direkt im Blickfeld des Fahrers, der sich auf diese Weise voll auf die Straße konzentrieren kann. Die Navigation Professional überzeugt mit einem schnelleren Aufstartverhalten, einer deutlich schnelleren Routenberechnung und einer noch realistischeren 3D-Darstellung besonders in Innenstädten. Als erstes Fahrzeug in der sportlichen Premium-Mittelklasse unterstützt die neue BMW 3er Reihe ausstattungsabhängig den derzeit schnellsten Mobilfunkstandard LTE. Der Parkassistent ermöglicht nun auch automatisches Einparken in Querparklücken. Mit Auto-PDC werden jetzt auch die vorderen Parksensoren beim Rangieren automatisch aktiviert.

## 2. Neuauflage der Ikone. Der Maßstab seit 40 Jahren.



Vor 40 Jahren begründete der BMW 3er das Segment der modernen Sportlimousine und ist seither der Maßstab für Dynamik, Effizienz und emotionales Design. Auch in seiner neuesten Generation verkörpert der BMW 3er diesen hohen Anspruch perfekt.

### **Das Original – attraktiver als jemals zuvor.**

Seine Dynamik stellt der BMW 3er seit 1975 regelmäßig unter Beweis, ob in Vergleichstests, auf der Rennstrecke oder im Alltag – traditionell setzte er die Benchmarks im Segment der sportlichen Mittelklasse. Neben dem klassischen Heckantrieb unterstreicht auch der intelligente Allradantrieb BMW xDrive diesen Anspruch. Die neue BMW 3er Limousine und der neue BMW 3er Touring stehen für höchste Effizienz in ihrer Klasse und vereinen beste Verbrauchswerte mit BMW typischer Sportlichkeit. Dynamik spiegelt sich im formalen Auftritt wider, der durch Präzision, Spannung und Eleganz überzeugt. Die neue BMW 3er Reihe ist das Original und mit der aktuellen Modellüberarbeitung attraktiver als jemals zuvor.

### **Vom einfachen Produkt zur wichtigsten Baureihe im BMW Portfolio.**

Im Jahr 1975 startete BMW mit dem ersten BMW 3er, der Generation mit dem Entwicklungscode E21, eine jahrzehntelange Erfolgsgeschichte. Fast 1,4 Millionen Exemplare des völlig neuen Mittelklassemodells wurden bis 1983 verkauft, seine Vier- und Sechszylinder-Motoren leisteten zwischen 55 kW und 105 kW. Der Nachfolger E30 wartete mit einer Neuheit auf, dem ersten Sechszylinder-Diesel im wachsenden Segment sportlicher Limousinen. Mit zusätzlichen Varianten, als Viertürer, touring und Cabrio, sowie dem optionalen Allradantrieb konnte die zweite Generation des BMW 3er zwischen 1982 und 1994 ihr Potenzial weiter ausbauen. Im folgenden E36 (1990 bis 1999), den es erstmals auch als Coupé gab, bauten die Vierzylinder-Dieselmotoren die Vorreiterrolle des BMW 3er weiter aus. Mehr Performance bei nochmals effizienterer Treibstoffnutzung wurde in der Baureihe E46 (1998 bis 2006) durch den Einsatz der Common-Rail-Diesel-Direkteinspritzung erreicht. Im Jahr 2005 ging der BMW 3er mit der Baureihe E90 in seine fünfte Generation. Effizienz und Dynamik wurden nochmals spürbar gesteigert. Mit der Einführung des EfficientDynamics Maßnahmenpakets im Jahr 2007 baute BMW seine Führungsposition auf diesem Gebiet weiter aus.

### **Eine Erfolgsstory auch auf den Rennstrecken dieser Welt.**

Der BMW 3er verdeutlicht seinen sportlichen Anspruch auch durch zahlreiche Erfolge im Motorsport. Als Homologationsmodell für die Deutsche Tourenwagen-Meisterschaft wurde der erste BMW M3 – als Sportversion des E30 – mit den charakteristisch ausgestellten Kotflügeln seinerseits zum Inbegriff der familientauglichen Sportwagen. Schon in seiner ersten Rennsaison 1987 gewann der BMW M3 die Tourenwagen-Weltmeisterschaft. Zahlreiche weitere Meisterschaftstitel und unzählige Einzelsiege machen den BMW M3 Gruppe A der Baureihe E30 bis heute zum erfolgreichsten Tourenwagen der Welt. Vier Siege in Folge beim 24h Rennen auf der Nürburgring-Nordschleife und acht weitere Erfolge der Nachfolgenergeneration, mit zwei Doppelsiegen 2004 und 2005, auf dieser härtesten Rennstrecke der Welt stehen dafür exemplarisch.

### **Die 3er Reihe – das Herz der Marke BMW.**

Seine sportliche Dynamik und herausragende Effizienz machen den BMW 3er zum Maßstab in puncto Fahrfreude. Das spiegelt sich auch im Verkaufserfolg des BMW Mittelklassemodells wider: Seit seinem Debüt 1975 wurden weltweit über 14 Millionen BMW 3er ausgeliefert – Limousine und Touring stehen heute für etwa 25 Prozent des Gesamtfahrzeugabsatzes von BMW. Damit verkörpert der BMW 3er mehr als jedes andere Modell das Herz der Marke BMW.

Der neue BMW 3er schreibt die Erfolgsgeschichte dieser Baureihe weiter und baut die Führungsrolle im Segment der sportlichen Mittelklasse konsequent weiter aus. Als Sportlimousine vereint er über vier Jahrzehnte hochattraktives, dynamisches Design mit einzigartiger Fahrdynamik und Effizienz mit höchstem Alltagsnutzen. Als Touring kombiniert der BMW 3er seit 1988 seine dynamischen Eigenschaften auf höchstem Niveau mit erhöhter Variabilität für Freizeit und Alltag.



### 3. Design und Ausstattung. Der Segmentbegründer – noch hochwertiger, noch präsenter.



Das ausdrucksstarke Design verleiht der neuen BMW 3er Reihe eine hohe Präsenz im Straßenbild. Die deutlich ausgeformte lange Motorhaube und die weit zurückversetzte Fahrgastzelle ergeben in Verbindung mit den kurzen Überhängen vorne und hinten sowie dem langen Radstand überaus dynamische Proportionen. Sie sind ebenso BMW typisch wie die ideale Gewichtsverteilung von 50:50. Die präzise gestalteten Frontscheinwerfer betonen die Dynamik des BMW 3er zusätzlich. Das kraftvolle Heck von Limousine und Touring mit dem klar definierten neuen Leuchtendesign unterstreicht diesen sportlichen Auftritt perfekt.

#### **Individualität und Persönlichkeit.**

Die Dynamik des neuen BMW 3er wird durch die überarbeiteten Scheinwerfer optisch nochmals geschärft. Ein noch konzentrierterer Blick der optionalen LED-Scheinwerfer wird durch den als „Augenbraue“ nun oberhalb der Fahrscheinwerfer positionierten und deutlich horizontaler integrierten LED-Blinker erreicht. In der Basisausstattung werden die Scheinwerfer von je zwei LED-Tagfahrlichtkomponenten pro Seite ergänzt. Diese Lichtleisten deuten den BMW typischen Doppelscheinwerfer an und verbinden die Scheinwerfereinheit optisch mit der BMW Niere. Sie schaffen auch tagsüber eine deutliche Präsenz auf der Straße und einen hohen Wiedererkennungseffekt sowohl auf große Distanz als auch bei Dunkelheit.

#### **Voll-LED-Licht und BMW Selective Beam auf Wunsch.**

Optional ist der neue BMW 3er mit Voll-LED-Scheinwerfern verfügbar, die noch effizienter sind als die bisher angebotenen Xenon-Scheinwerfer und darüber hinaus auch den geschärften Blick betonen. Zusätzlich rücken die „Augen“ des BMW 3er weiter auseinander und verstärken damit optisch den breiten Stand auf der Straße. Das Tagfahrlicht fällt hier durch die oben und unten abgeflachten LED-Licht-Tuben nochmals prägnanter und präziser aus. Auch sie sind über einen LED-Lichtsteg optisch mit der BMW Niere verbunden. Für die technologische Führungsrolle des neuen BMW 3er steht auch der auf Wunsch verfügbare BMW Selective Beam: Der kamerabasierte blendfreie Fernlichtassistent führt das Licht dynamisch über Stellmotoren nach und sorgt zuverlässig für beste Fahrbahnausleuchtung, ohne dass Gegenverkehr oder vorausfahrende Fahrzeuge geblendet werden. Dadurch wird die Nutzung des Fernlichts maximiert und der ausgeleuchtete Bereich

vor dem Fahrzeug deutlich erweitert – für noch mehr Fahrfreude, Sicht und damit Sicherheit auch bei Nacht.

### **Neue Breitenwirkung und gesteigerte optische Präsenz.**

Die breiteren seitlichen Lufteinlässe der Frontschürze verschaffen der neuen BMW 3er Limousine und dem neuen BMW 3er Touring eine noch stärkere optische Präsenz. Dieser kraftvolle Auftritt wird durch die betont skulpturale und präzise Form der Stoßfänger zusätzlich unterstrichen. Die neue, filigranere Gestaltung des zentralen Lufteinlasses erlaubt zudem, den Radar-Sensor der Active Cruise Control (ACC) noch dezenter zu integrieren.

Auch das sportlich gezeichnete Heck überzeugt mit seiner ebenfalls betont skulpturalen, klar definierten Linienführung. Die neu gestalteten Heckleuchten sind als Voll-LED-Einheiten ausgeführt. Die Lichtstege in BMW typischer L-Form sind nun stärker geschwungen und verleihen der Heckansicht schon im Stand mehr Dynamik. Die integrierten LED-Bremsleuchten bieten darüber hinaus durch ihr schnelleres Ansprechverhalten einen zusätzlichen Sicherheitsgewinn. Die zweiteilig ausgeführten LED-Blinker bilden ein horizontales Leuchtband über beide Teile der Heckleuchte und leuchten besonders gleichmäßig und homogen. Sie erstrecken sich dabei in den Kofferraumdeckel beziehungsweise beim BMW 3er Touring in die Heckklappe und unterstreichen den sportlichen Auftritt. Das breitere, Linespezifisch ausgeprägte Zierelement an der Heckschürze betont die dynamische Erscheinung zusätzlich. An den vorderen Seitenwänden ist die Lines-Bezeichnung nun dreidimensionaler als bislang ausgeführt.

Der Top-Benziner im BMW 340i zeigt eine Abgasanlage mit jeweils 80 Millimeter messenden Einzelendrohren links und rechts, die Motorisierungen ab 320i und 320d verfügen nun über zweiflutige Endrohre mit jeweils 70 Millimeter Durchmesser. Das Auspuffendrohr in den Einstiegsmotorisierungen misst 75 Millimeter Durchmesser. Optisch wie funktional wird der sportliche Auftritt durch das neue Räderprogramm unterstrichen: Als Sonderausstattung stehen Räder bis zu 19 Zoll zur Wahl, über das Original BMW Zubehör Programm sind auch 20-Zoll-Räder verfügbar.

### **Hochwertiges Interieur, perfekte Ergonomie.**

Das Interieur spiegelt die dynamisch-elegante Linienführung der sportlichen BMW 3er Reihe harmonisch wider. BMW typisch ist die Fahrerorientierung des Cockpits, die alle wichtigen Funktionen optimal zugänglich macht. Die hervorragende Ergonomie des BMW 3er wurde weiter verbessert und der Innenraum zeigt sich jetzt durch zusätzliche, gezielt gesetzte Chromakzente und Hochglanzflächen noch hochwertiger.

Das zentrale Bedienfeld in der Mittelkonsole ist in Schwarz Hochglanz ausgeführt. In Verbindung mit dem Innenlichtpaket wird es um ein umlaufendes Ambiente-Licht ergänzt und durch zusätzliche Chromapplikationen weiter aufgewertet. Durch Chromakzente sind beispielsweise die neu gestalteten Schalter der elektrischen Sitzverstellung auch optisch leichter zu erkennen. Sie lassen sich durch die verbesserte Formgebung und Haptik noch intuitiver nutzen. Chromapplikationen tragen ebenfalls die Schalter für die elektrischen Fensterheber und die Lüftungsdüsen. Sie setzen im Innenraum weitere hochwertige Akzente. Die Akzentleiste der Instrumententafel setzt sich bei Fahrzeugen mit Luxury Line, Sport Line oder dem M Sportpaket in allen vier Türen großflächig fort. Sie betont das großzügige Raumangebot für die Passagiere und sorgt für ein hochwertiges Ambiente. Für einen höheren Praxisnutzen stehen die Cupholder in der Mittelkonsole. Sie werden nun von einer verschiebbaren Abdeckung verschlossen. Vor den Cupholdern gibt es jetzt eine zusätzliche praktische Ablagemöglichkeit etwa für ein Smartphone.

### **Lines für weitere Individualisierungen.**

Neben der Basisausstattung und der Ausstattung Advantage – serienmäßig unter anderem mit Park Distance Control hinten und Geschwindigkeitsregelung mit Bremsfunktion – verleihen die Ausstattungslinien Sport Line und Luxury Line dem neuen BMW 3er einen weiteren jeweils individuellen Charakter. Darüber hinaus bietet das M Sportpaket zusätzliche Optionen für nochmals gesteigerte Präsenz auf der Straße und Fahrfreude.

In der Basisausstattung stehen neben dem neuen, optionalen Stoffbezug Corner Anthrazit mit Akzentfarbe auch die Farbvariante Oyster für Stoff- Leder- und Ledersitze sowie neue 16-, 18- und 19-Zoll-Räder als Option zur Verfügung. In den Ausstattungslinien Sport Line und Luxury Line sowie im M Sportpaket ist nun auf Wunsch das Holzpaneel „Esche schwarz“ mit Metall-Intarsie im Angebot. In der Sport Line sind neue Lederbezüge mit Akzenten in Venetobeige und Sattelbraun erhältlich. Gleiches gilt für die Luxury Line, die auf Wunsch zusätzlich neue 18-Zoll-Leichtmetallräder bietet. Sie sind im Mehrspeichendesign und in Bicolor ausgeführt. Das M Sportpaket beinhaltet unter anderem das M Aerodynamik Paket, das M Lederlenkrad, das M Sportfahrwerk und Sportsitze vorne, den BMW Individual Dachhimmel Anthrazit sowie den Fahrerlebnisschalter mit zusätzlichem Sport+ Modus. Auch in dieser betont sportlichen Ausstattungsvariante sind die neuen, mit Akzenten versehenen Lederausstattungen erhältlich. Erstmals steht zusätzlich zu den exklusiven 18- und 19-Zoll M Leichtmetallrädern ein 18-Zoll-Leichtmetallrad in Orbitgrey zur Verfügung.

Für die neue BMW 3er Reihe werden insgesamt 16 Außenfarben angeboten. Erstmals stehen das ausdrucksstarke Mediterranblau metallic, Platinsilber metallic und Jatoba metallic sowie die Individual Farbe Champagner Quarz metallic zur Wahl. Exklusiv dem M Sportpaket vorbehalten bleibt das Estorilblau metallic.

### **Charakterschärfung auch für den BMW M3.**

Analog zu den Änderungen der neuen BMW 3er Reihe im Hinblick auf das weiter präzisierte dynamische Design und den noch hochwertigeren Innenraum erhält auch der BMW M3 die neu gestalteten Voll-LED-Heckleuchten und die wertig-präzisen Chromakzente im Interieur. Ebenso ist im BMW M3 jetzt die neueste Generation des Navigationssystems Professional mit dem schnellsten Mobilfunkstandard LTE erhältlich. Darüber hinaus gibt es neben den exklusiven BMW Individual Lackierungen Tansanitblau metallic und Azuritschwarz metallic für den neuen BMW M3 zwei neue BMW Individual Außenfarben: Rauchtogas metallic und Champagner Quarz metallic.

## 4. Antrieb und Fahrwerk. Die Benchmark – noch sportlicher, noch effizienter.



Seit 40 Jahren stehen die Antriebsaggregate der BMW 3er Reihe für Freude am Fahren und zeichnen sich zugleich durch ihre hohe Wirtschaftlichkeit aus. Diese Tradition setzen auch die neue BMW 3er Limousine und der neue BMW 3er Touring fort. Insgesamt vier Benzintriebwerke von 100 kW (136 PS) bis 240 kW (326 PS) und sieben Dieselaggregate von 85 kW (116 PS) bis 230 kW (313 PS) (Kraftstoffverbrauch kombiniert: 7,9–3,8 l/100 km; CO<sub>2</sub>-Emissionen kombiniert: 185–99 g/km)\* stehen für die neue BMW 3er Reihe zur Verfügung. Alle Drei-, Vier- und Sechszylinder-Benziner sowie die Vierzylinder-Diesel-Triebwerke im BMW 316d, BMW 318d und BMW 320d stammen jetzt aus der neu entwickelten, modular aufgebauten BMW EfficientDynamics Motorenfamilie und sind mit modernster BMW TwinPower Turbo Technologie ausgerüstet, die höchste Leistung mit herausragender Effizienz verbindet. So verbraucht etwa die 120 kW/163 PS starke BMW 320d EfficientDynamics Edition Limousine mit Serienbereifung und 8-Gang Steptronic Getriebe nur 3,8 l/100 km\*, was 99 g/km CO<sub>2</sub>\* entspricht. Als ganz besonderer Meilenstein wird die BMW 3er Reihe 2016 um den BMW 330e erweitert. Mit seinem Plug-in-Hybrid, der eine Systemleistung von 185 kW/252 PS<sup>1)</sup> bietet, beschleunigt der BMW 330e in 6,3 Sekunden<sup>1)</sup> auf Tempo 100 und erreicht eine Höchstgeschwindigkeit von 225 km/h<sup>1)</sup>. Dabei verbraucht er lediglich 2,1 l/100 km\*<sup>1)</sup> (kombiniert), das entspricht 49 g/km CO<sub>2</sub>\*<sup>1)</sup> (kombiniert).

### **Neu entwickelte Motorenfamilie erfüllt EU6-Emissionsnorm.**

Die neue modulare Motorenfamilie basiert auf einem einheitlichen Konstruktionsprinzip mit Einzelhubräumen von 500 cm<sup>3</sup> pro Zylinder, die in Reihe angeordnet sind. Alle Aggregate sind in besonders leichter Vollaluminium-Bauweise ausgeführt und thermodynamisch optimiert. Durch die sogenannte Closed-Deck-Bauweise, bei der der zylinderumhüllende Wassermantel nach oben geschlossen ist, weist das Kurbelgehäuse eine besonders hohe Steifigkeit aus. Thermisch gefügte, hochfeste LDS-beschichtete Laufbahnen verringern das Gewicht und reduzieren die innere Reibung.

Für eine hervorragende Laufkultur über den gesamten Drehzahlbereich sind die Drei- und Vierzylinder-Triebwerke mit Ausgleichswellen versehen. Standardisierte Schnittstellen für Motorlagerung, Ankoppelung an den Kühlkreislauf, den Ansaug- und Abgastrakt sowie die Heiz- und Klimaanlage verdeutlichen den perfekten modularen Aufbau der Aggregatefamilie.

\* Die Verbrauchswerte wurden auf Basis des ECE-Testzyklus ermittelt, abhängig vom Reifenformat.  
<sup>1)</sup> Vorläufige Werte.

Bei allen Ottomotoren, die für den neuen BMW 3er und den neuen BMW 3er Touring angeboten werden, ist der Turbolader in den Abgaskrümmer integriert. Durch die extrem kurzen Wege des Abgasstroms zum Ladesystem ergibt sich ein ausgesprochen spontanes Ansprechverhalten. Beim BMW 320d wurde dieses durch die Verwendung von Wälz- anstelle von Gleitlagern noch weiter verbessert. Gleichzeitig wird bereits während der sehr kurzen Aufheizphase die innere Reibung des Systems und damit der Kraftstoffverbrauch nach dem Kaltstart deutlich reduziert. Durch die motornahe Anordnung des Katalysators und das elektrisch betätigte Ladedruck-Regelventil (Wastegate) wird zusätzlich das Emissionsverhalten der Ottomotoren positiv beeinflusst.

### **Leistung effizient optimiert.**

Sämtliche Aggregate der neuen BMW EfficientDynamics Triebwerksfamilie verfügen über die jüngste Generation der innovativen BMW TwinPower Turbo Technologie. Die Ottomotoren arbeiten mit TwinScroll Turboaufladung, High Precision Injection Direkteinspritzung und der variablen Nockenwellensteuerung Doppel-VANOS. Zusätzlich weisen sie die vollvariable Ventilsteuerung Valvetronic auf.

Die BMW TwinPower Turbo Technologie für die Diesellaggregate umfasst eine Turboaufladung (Twin-Turboaufladung bei BMW 325d und BMW 335d) mit variabler Turbinengeometrie sowie eine Common-Rail-Direkteinspritzung neuester Generation. Diese realisiert maximale Einspritzdrücke von bis zu 2.000 bar und senkt so Verbrauch und Emissionen besonders effektiv.

Mit der weltweit einzigartigen TwinPower Turbo Technologie hat BMW so die Leistung auf besonders effiziente Art optimiert. Dadurch sind die neuen Antriebsaggregate der neuen BMW 3er Limousine und des neuen BMW 3er Touring in Sachen Leistung und Effizienz einmal mehr Vorreiter im Segment.

### **Vierzylinder-Leistung, Dreizylinder-Verbrauch.**

Bereits die Einstiegsmotorisierung in der neuen BMW 3er Limousine und im neuen BMW 3er Touring verspricht markentypische Dynamik. Im neuen BMW 318i mit einer Leistung von 136 PS (Limousine: Kraftstoffverbrauch kombiniert: 5,5–5,0 l/100 km; CO<sub>2</sub>-Emissionen kombiniert: 129–116 g/km; Touring: Kraftstoffverbrauch kombiniert: 5,9–5,3 l/100 km; CO<sub>2</sub>-Emissionen kombiniert: 137–124 g/km)\*, der den bisherigen BMW 316i ablöst, feiert der neu entwickelte Dreizylinder-Benziner seine Premiere in der sportlichen Mittelklasse. Kompakte Abmessungen, niedriges Gewicht und ein hohes Leistungspotenzial bei vorbildlicher Effizienz kennzeichnen das neue

\* Die Verbrauchswerte wurden auf Basis des ECE-Testzyklus ermittelt, abhängig vom Reifenformat.

Triebwerk. Dazu zeigt der Motor die für Dreizylinder typischen Charaktermerkmale wie spontanes Ansprechverhalten, extreme Drehfreudigkeit und einen sportlich-dynamischen Sound.

Überzeugen können auch die Schwingungseigenschaften des Triebwerks, das – wie in dieser Hinsicht vorbildliche Sechszylinder-Reihenmotoren – keine Massenkräfte erster und zweiter Ordnung freisetzt. Eine zusätzliche Ausgleichswelle kompensiert das Wankmoment und garantiert damit perfekte Laufruhe über den kompletten Drehzahlbereich.

Der aufgeladene Dreizylinder-Benziner der BMW 318i Limousine und des BMW 318i Touring leistet bei einem Hubraum von 1,5 Liter 100 kW/136 PS, die zwischen 4.400 und 6.000  $\text{min}^{-1}$  zur Verfügung stehen. Sein maximales Drehmoment von 220 Nm liegt bereits bei 1.250  $\text{min}^{-1}$  an und kann – für sichere Überholvorgänge – über einen Overboost kurzfristig auf 230 Nm gesteigert werden, wenn das Fahrpedal voll durchgetreten wird. Mit Sechsgang-Handschaltgetriebe beschleunigt der BMW 318i in nur 8,9 Sekunden auf Tempo 100 und erreicht eine Höchstgeschwindigkeit von 210 km/h. Trotz dieser dynamischen Fahrleistungen emittiert der BMW 318i mit 8-Gang Steptronic Getriebe und Basisbereifung lediglich 116 g/km  $\text{CO}_2^*$ , was eine Verbesserung von mehr als 13 Prozent gegenüber dem bisherigen BMW 316i bedeutet.

### **Vierzylinder-Benziner – gesteigerte Leistung, weniger Verbrauch.**

Seine Premiere im BMW 3er erlebt auch der neue Zweiliter-Reihen-Vierzylinder. In der neuen BMW 320i Limousine/dem neuen BMW 320i Touring (Kraftstoffverbrauch kombiniert: 5,9–5,3/6,3–5,5 l/100 km;  $\text{CO}_2$ -Emissionen kombiniert: 138–124/147–129 g/km)\* verfügt dieses Aggregat über eine Leistung von 135 kW/184 PS zwischen 5.000 und 6.500  $\text{min}^{-1}$  und bringt sein Höchstdrehmoment von 290 Nm bei 1.350  $\text{min}^{-1}$  (mit Sechsgang-Handschaltgetriebe und traditionellem Hinterradantrieb). Weltpremiere hat der Zweiliter-Reihen-Vierzylinder in der neuen BMW 330i Limousine/dem neuen BMW 330i Touring (Kraftstoffverbrauch kombiniert: 6,5–5,5/6,7–5,8 l/100 km;  $\text{CO}_2$ -Emissionen kombiniert: 151–129/157–135 g/km)\*, die dem bisherigen BMW 328i nachfolgen. Hier leistet der Motor 185 kW/252 PS zwischen 5.200 und 6.500  $\text{min}^{-1}$  und stellt ein maximales Drehmoment von 350 Nm ab 1.450  $\text{min}^{-1}$  zur Verfügung. Damit erledigt die neue BMW 330i Limousine mit 8-Gang Steptronic Getriebe den Sprint von 0 auf 100 km/h in 5,8 Sekunden (Touring: 5,9 Sekunden) und die Höchstgeschwindigkeit beträgt bei Limousine und Touring 250 km/h. Dennoch verringert die BMW 330i Limousine mit Serienbereifung die  $\text{CO}_2$ -Emissionen gegenüber dem Vorgängermodell um mehr als zwölf Prozent auf 129 g/km\* (Touring: 135 g/km)\*.

\* Die Verbrauchswerte wurden auf Basis des ECE-Testzyklus ermittelt, abhängig vom Reifenformat.

### **Dynamischer neuer Sechszylinder-Benziner.**

Eine weitere Weltpremiere feiern in der neuen BMW 3er Reihe BMW 340i Limousine/BMW 340i Touring (Kraftstoffverbrauch kombiniert: 7,7–6,5/7,0–6,8 l/100 km; CO<sub>2</sub>-Emissionen kombiniert: 179–152/164–158 g/km)\*, die den bisherigen 335i ablösen. Der BMW 340i wird – als erstes BMW Modell überhaupt – von einem völlig neu entwickelten Sechszylinder-Triebwerk aus der neuen modularen BMW EfficientDynamics Motorenfamilie angetrieben. Das leichte und steife Vollaluminium-Aggregat mit BMW TwinPower Turbo Technologie verbindet maximale Leistung perfekt mit vorbildlicher Effizienz. Der neue Top-Benziner in der BMW 3er Reihe schöpft aus seinem Dreiliter-Reihen-Sechszylinder 240 kW/326 PS zwischen 5.500 und 6.500 min<sup>-1</sup>, was eine Leistungssteigerung von 15 kW/20 PS bedeutet. Zudem überzeugt er mit einem kraftvollen Drehmoment von 450 Nm, das bereits bei 1.380 min<sup>-1</sup> anliegt. Für die Beschleunigung von 0 auf 100 km/h benötigt die neue BMW 340i Limousine mit 8-Gang Steptronic lediglich 5,1 Sekunden. Ihre Höchstgeschwindigkeit wird bei 250 km/h elektronisch abgeregelt. Trotz der deutlich gesteigerten Leistung und des um 50 Nm erhöhten Drehmoments emittiert die neue BMW 340i Limousine mit Serienbereifung mehr als zehn Prozent weniger CO<sub>2</sub> (152 g/km)\* als die bisherige BMW 335i Limousine.

### **Bullige Diesel mit wenig Durst.**

Auch die optimierten Vierzylinder-Dieselaggregate aus der neuen modularen Motorenfamilie überzeugen dank der BMW TwinPower Turbo Technologie mit ihrer variablen Turbinengeometrie und der Hochdruck-Common-Rail-Direkteinspritzung mit nochmals deutlich gesteigerter Effizienz. Die 85 kW/116 PS starke BMW 316d Limousine benötigt mit Serienbereifung lediglich 3,9 l/100 km\*, das entspricht einer CO<sub>2</sub>-Emission von 102 g/km\*.

Die Leistung des BMW 320d ist gegenüber dem Vorgängermodell von 135 kW/184 PS auf 140 kW/190 PS bei 4.000 min<sup>-1</sup> angestiegen, gleichzeitig wurden die CO<sub>2</sub>-Emissionen um mehr als neun Prozent reduziert. Mit seinem üppigen Drehmoment von 400 Nm, das zwischen 1.750 und 2.500 min<sup>-1</sup> zur Verfügung steht, benötigt die neue BMW 320d Limousine mit der 8-Gang Steptronic für den Spurt von 0 auf 100 km/h mit 7,2 Sekunden zwei Zehntelsekunden weniger als der bisherige BMW 320d. Die Höchstgeschwindigkeit der neuen BMW 320d Limousine beträgt 230 km/h. Dennoch emittiert sie nur 106 g/km CO<sub>2</sub>\*.

### **Neue Handschalt- und Automatikgetriebe.**

Je nach Modell gibt es für die neue BMW 3er Limousine und den neuen BMW 3er Touring wahlweise ein Sechsgang-Handschaltgetriebe oder eine 8-Gang Steptronic (Serie bei BMW 330d, BMW 335d und BMW 340i Touring).



Das präzise schaltbare Sechsgang-Handschaftgetriebe mit optimaler Gangabstufung verfügt über ein Zweimassenschwungrad mit Fliehkraftpendeln, eine Technologie, die BMW im 320d EfficientDynamics Edition weltweit erstmals in Serie gebracht hat. Damit werden auch bei drehmomentstarken Motoren Drehungleichförmigkeiten kompensiert, so dass der Fahrer ohne Komforteinbußen – lästiges Brummen – schon bei niedrigen Drehzahlen hochschalten kann. Dadurch verringern sich Treibstoffverbrauch und CO<sub>2</sub>-Emissionen zusätzlich. Außerdem bietet das Sechsgang-Handschaftgetriebe eine Anschluss-Drehzahlregelung. Damit wird beim Hoch- und Herunterschalten die Motordrehzahl automatisch an die Anschlussdrehzahl des Zielgangs angepasst, was dem Komfort zugutekommt.

Auch das neue 8-Gang Steptronic Getriebe trägt deutlich zur CO<sub>2</sub>-Reduktion bei. Durch eine Verbesserung des Wirkungsgrades, eine Erhöhung der Gang-Spreizung und die Reduzierung des Wandler-schlupfs während des Schaltvorgangs sinken die CO<sub>2</sub>-Emissionen um drei Prozent. Gleichzeitig werden Fahr- und Schaltkomfort durch eine verbesserte Drehungleichheits-Entkoppelung gesteigert. Doch auch wer eine dynamische Fahrweise bevorzugt, kommt mit dem neuen 8-Gang Steptronic Getriebe auf seine Kosten. So ist es jetzt im Fahrmodus Sport+ möglich, den Motor bis in den Drehzahlbegrenzer zu fahren und beim Zurückschalten Mehrfach-Folgeschaltungen vorzunehmen. Für nochmals gesteigerte Fahrfreude ist das 8-Gang Steptronic Sport Getriebe mit Schaltwippen am Lenkrad verfügbar.

Das Einsparpotenzial des 8-Gang Steptronic Getriebes wird weiter gesteigert durch die Funktion Leerlauf-Segeln. Geht der Fahrer bei höherem Tempo vom Gas, etwa bei leichtem Fahrbahngefälle auf der Autobahn, wird der Motor automatisch vom Antriebsstrang abgekoppelt und läuft verbrauchssenkend nur im Leerlauf weiter, ohne das Fahrzeug durch ein Mitschleppen des Motors bei hoher Geschwindigkeit ungewünscht zu bremsen. Verbrauchsmindernd und gleichzeitig komfortsteigernd ist auch der neue Vorausschauassistent, der anhand von Navigationsinformationen – Kreisverkehr, Kurve, Kreuzung – „vorausschauend“ den optimalen Zeitpunkt für einen Schaltvorgang errechnet.

### **Dynamischer Allradantrieb wahlweise.**

Neben dem klassischen BMW Konzept mit Hinterradantrieb lassen sich BMW 320i, 330i, 340i, 318d, 320d, 330d der neuen BMW 3er Reihe auf Wunsch auch mit dem intelligenten Allradantrieb BMW xDrive ausrüsten, beim BMW 335d gehört die Technologie zum Serienumfang. BMW xDrive vereint die gewohnten allradspezifischen Vorteile wie optimale Kraftübertragung auf die Straße, höchste Fahrsicherheit und maximale

Traktion etwa unter winterlichen Bedingungen mit der für BMW typischen Agilität und Präzision im Fahrverhalten. So reduziert BMW xDrive Unter- oder Übersteuern in Kurven wirkungsvoll und steigert die Dynamik etwa beim Einlenken in Kurven oder beim optimalen Herausbeschleunigen selbst aus engen Kehren.

### **Sportlich-agiles und komfortables Fahrwerk.**

Der BMW 3er stellt seit Generationen die Benchmark im Hinblick auf Fahrdynamik dar. In der neuen BMW 3er Limousine und im neuen BMW 3er Touring ermöglichen eine weiterentwickelte Dämpfungstechnologie und ein strafferes Fahrwerk in Verbindung mit einer verfeinerten Lenkungsabstimmung eine deutliche Anhebung des fahrdynamischen Potenzials bei gleichbleibend gutem Fahrkomfort. So konnten sowohl die quer- als auch die längsdynamischen Eigenschaften für alle Beladungszustände verbessert werden. Dies zeigt sich in einer Reduzierung der Wankbewegungen, einem stabilen Geradeauslauf und einer sehr hohen Lenkpräzision. Das gilt sowohl für das Serienfahrwerk als auch für das M Sportfahrwerk und das Adaptive Fahrwerk. Letzteres bietet elektronisch gesteuerte Stoßdämpfer und eine Individualisierung der Fahrdynamik auf Knopfdruck. Dabei messen Sensoren permanent Längs- und Querbeschleunigung, Geschwindigkeit und Lenkwinkel, um die Stoßdämpfer optimal auf das Straßenprofil und die Fahrsituation einzustellen. Außerdem werden Modelle mit Hinterradantrieb zusätzlich um zehn Millimeter tiefergelegt. Über den Fahrerlebnisschalter kann der Fahrer jederzeit einen komfortablen oder bewusst sportlicheren Fahrmodus wählen.

## 5. BMW EfficientDynamics. Maximale Performance bei niedrigstem Verbrauch.



Das Fahrvergnügen in der neuen BMW 3er Limousine und im neuen BMW 3er Touring wird ebenso von der exzellenten Fahrdynamik wie auch von der hervorragenden Wirtschaftlichkeit geprägt. Diese ist das Ergebnis des einzigartigen Maßnahmenpakets BMW EfficientDynamics. Neue, verbrauchsoptimierte Benzin- und Dieselmotoren garantieren zusammen mit weiter verbesserten Schalt- und Automatikgetrieben, Auto Start Stop, Bremsenergie-Rückgewinnung, bedarfsgerecht gesteuerten Nebenaggregaten und dem ECO PRO Modus, dass die neue BMW 3er Reihe sowohl die markentypischen sportlich-dynamischen Qualitäten aufweist als auch Bestmarken bei den Verbrauchs- und Emissionswerten setzt.

### **Hightech-Motoren mit bestem Wirkungsgrad.**

Die innovativen Drei-, Vier- und Sechszylinder-Benzinmotoren der neuen BMW 3er Reihe stehen für eine herausragende Leistungsentfaltung, BMW typische Drehfreude und exzellente Laufkultur in Kombination mit höchster Effizienz. Gewährleistet wird das durch die wegweisende BMW TwinPower Turbo Technologie mit TwinScroll Turboaufladung, High Precision Injection Direkteinspritzung, die variable Nockenwellensteuerung Doppel-VANOS und die vollvariable Ventilsteuerung Valvetronic. Auch die Vier- und Sechszylinder-Dieselmotoren in der neuen BMW 3er Limousine und im neuen BMW 3er Touring arbeiten mit modernster BMW TwinPower Turbo Technologie. Turboaufladung und eine Common-Rail-Direkteinspritzung neuester Generation mit Einspritzdrücken bis zu 2.000 bar sorgen für höchste Durchzugskraft und Laufruhe, gepaart mit unübertroffener Effizienz.

### **Optimierte Getriebe und intelligentes Energiemanagement.**

Einen wichtigen Beitrag zur Verbrauchssenkung und Emissionsminderung leisten auch die neu entwickelten Handschalt- und Automatikgetriebe. Beide Getriebevarianten überzeugen mit ihrem optimierten Wirkungsgrad, ihrer kompakten Bauweise und ihrem geringen Gewicht und erlauben eine komfortabel niedrigtourige und dabei besonders spritsparende Fahrweise. Darüber hinaus bietet ihre intelligente Steuerung zusätzliche Einsparpotenziale. Etwa über den Vorausschauassistenten (bei Fahrzeugen mit 8-Gang Steptronic Getriebe), der anhand von Navigationsdaten Verzögerungssituationen erkennt, zukünftige Fahrsituationen prognostiziert und den Antriebsstrang darauf basierend konditioniert. Auf Wunsch werden dem Fahrer entsprechende Fahrempfehlungen angezeigt.

Alle neuen BMW 3er Limousinen und neuen BMW 3er Touring verfügen serienmäßig über eine Auto Start Stop Funktion und eine Bremsenergie-Rückgewinnung. Weitere Einsparungen bringt das intelligente Energiemanagement der Nebenaggregate. Dazu gehören etwa die bedarfsgerecht gesteuerte Kühlmittelpumpe, die kennfeldgeregelte Ölpumpe oder die elektromechanische Lenkung, die bei Geradeausfahrt keine elektrische Energie benötigt. Zusätzlich wird der Klimakompressor bei Nichtgebrauch abgekoppelt.

Verbrauchsreduzierungen bringen zudem der über den Fahrerlebnisschalter wählbare ECO PRO Modus, die Routenoption ECO PRO Route und die Segel-Funktion der 8-Gang Steptronic, mit der, wenn der Fahrer bei höherem Tempo vom Gas geht, der Motor abgekoppelt wird und verbrauchsgünstig im Leerlauf mitläuft.

### **BMW 320d EfficientDynamics Edition mit nur 3,8 Liter/100 km.**

Das ganze Potenzial von BMW EfficientDynamics offenbart die neue BMW 320d EfficientDynamics Edition Limousine/der neue BMW 320d EfficientDynamics Edition Touring (Kraftstoffverbrauch kombiniert: 4,3–3,8/4,5–4,0 l/100 km; CO<sub>2</sub>-Emissionen kombiniert: 113–99/118–104 g/km)\*. Die Modelle verfügen über einen modifizierten Zweiliter-Turbodiesel, der 120 kW/163 PS bei 4.000 min<sup>-1</sup> leistet und ein maximales Drehmoment von 400 Nm zwischen 1.750 und 2.250 min<sup>-1</sup> liefert. Mit einer optimierten Getriebekombi-figuration, einer angepassten Schaltanzeige beim Sechsgang-Handschatgetriebe, Reifen mit reduziertem Rollwiderstand, einer teilverblendeten Niere und einer Tieferlegung der Karosserie verbraucht die BMW 320d EfficientDynamics Edition Limousine mit 8-Gang Steptronic und Serienbereifung lediglich 3,8 l/100 km\* und emittiert nur 99 g/km CO<sub>2</sub>\*.

### **Plug-in-Hybrid emittiert nur 49 g/km\*<sup>1)</sup> CO<sub>2</sub>.**

Einen weiteren Effizienz-Meilenstein im Segment setzt der neue BMW 330e (Kraftstoffverbrauch kombiniert: 2,1 l/100 km; CO<sub>2</sub>-Emissionen kombiniert: 49 g/km)\*<sup>1)</sup>, der die Antriebspalette ab 2016 erweitert. Seine hochmoderne Plug-in-Hybrid-Technologie kombiniert einen 135 kW/184 PS<sup>1)</sup> starken Zweiliter-Benzinmotor mit einem Elektromotor, der 80 kW<sup>1)</sup> leistet. Mit einer Systemleistung von 185 kW (252 PS)<sup>1)</sup> und einem Gesamtdrehmoment von 420 Nm<sup>1)</sup> beschleunigt der BMW 330e in nur 6,3 Sekunden<sup>1)</sup> auf 100 km/h und erreicht eine Höchstgeschwindigkeit von 225 km/h<sup>1)</sup>. Damit setzt der BMW 330e neue Bestwerte und verbraucht lediglich 2,1 l/100 km\*<sup>1)</sup>, was CO<sub>2</sub>-Emissionen von nur 49 g/km\*<sup>1)</sup> entspricht. Zusätzlich kann der neue BMW 330e – etwa im urbanen Umfeld – bis zu 35 Kilometer<sup>1)</sup> rein elektrisch und damit lokal emissionsfrei fahren.

\* Die Verbrauchswerte wurden auf Basis des ECE-Testzyklus ermittelt, abhängig vom Reifenformat.

<sup>1)</sup> Vorläufige Werte.

## 6. **BMW ConnectedDrive.** **Optimale Vernetzung und intelligente Fahrerassistenzsysteme.**



Bei der Vernetzung von Mensch, Fahrzeug und Umwelt setzt BMW seit vielen Jahren Maßstäbe. Mit neuen Funktionen in der einzigartigen Kombination von Mobilitätsdiensten und Fahrerassistenzsystemen stellt BMW ConnectedDrive auch in der neuen BMW 3er Reihe seine Vorreiterrolle unter Beweis und garantiert einmal mehr ein Maximum an Sicherheit, Komfort und Infotainment.

### **Schnellste Mobilfunktechnik an Bord.**

Das optionale Navigationssystem Professional bietet in seiner neuesten Generation ein schnelleres Aufstartverhalten, eine nochmals deutlich schnellere Routenberechnung und überzeugt in Städten mit seiner realistischeren 3D-Darstellung. Darüber hinaus ist die Navigation lernfähig und schlägt nach mehrmaligem bewusstem Abweichen von einer vorgeschlagenen Route diese neue „gelernte Route“ künftig als Standardweg zum gewählten Ziel vor. Als erstes Fahrzeug in seinem Segment unterstützt die neue BMW 3er Reihe mit dem Navigationssystem Professional und der Option Erweiterte Telefonie außerdem den schnellsten Mobilfunkstandard LTE. Dadurch werden Netzabdeckung und Datenübertragungsgeschwindigkeit vor allem im ländlichen Raum deutlich verbessert.

ConnectedDrive Services gehören zur serienmäßigen Ausstattung der BMW 3er Reihe. Über eine fest ins Fahrzeug integrierte SIM-Karte ermöglichen sie unabhängig vom Smartphone des Kunden eine optimale Vernetzung und den Zugang zu den teils einzigartigen Services und Diensten von BMW ConnectedDrive. So bietet zum Beispiel der Concierge Service die Möglichkeit, sich während der Fahrt interessante Ziele wie Apotheken, Restaurants oder Hotels – inklusive Reservierung – herauszusuchen und mit allen relevanten Kontaktdaten direkt als Zielführung ins Fahrzeug schicken zu lassen. Zusätzlich sind für BMW optimierte Smartphone-Apps wie beispielsweise Audible, Deezer, GoPro oder Spotify nahtlos über das Anzeige- und Bedienkonzept des Fahrzeugs zu nutzen. Besonders spontan und flexibel können alle Services und Dienste von BMW ConnectedDrive über den neuen BMW ConnectedDrive Store auch direkt aus dem Fahrzeug heraus geordert werden.

Ein Höchstmaß an Sicherheit garantiert der Intelligente Notruf, der in der neuen BMW 3er Reihe ebenfalls zum Serienumfang gehört. Werden bei einem Unfall die Airbags ausgelöst, übermittelt das System über die integrierte SIM-Karte automatisch die Unfallschwere, das potenzielle Verletzungsrisiko der Insassen und den Standort des Fahrzeugs an das BMW Callcenter. Auf Basis dieser Informationen wird der bestmögliche Rettungseinsatz veranlasst und das Callcenter hält auf Wunsch Kontakt zu den Insassen. Der manuelle Notruf bietet die Möglichkeit, schnelle Hilfe für weitere Verkehrsteilnehmer in Notsituationen anzufordern.

### **Head-Up Display: Informationen im direkten Blickfeld des Fahrers.**

Auf Wunsch ist für die neue BMW 3er Reihe ein vollfarbiges und hochauflösendes Head-Up Display erhältlich. Darauf werden alle relevanten Informationen, wie Geschwindigkeit, Navigation, Tempolimits oder Überholverbote, optimal im Blickfeld des Fahrers angezeigt. Auch die Sicherheitsinformationen des Driving Assistant Pakets (Auffahrwarnung mit City-Anbremsfunktion, Personenwarnung mit City-Anbremsfunktion, Müdigkeitswarnung sowie Spurverlassenswarnung) und Informationen zu Telefon- und Mediennutzung werden im Head-Up Display angezeigt.

### **Parkassistent für Längs- und Querparken.**

Der Parkassistent in der neuen BMW 3er Reihe unterstützt den Fahrer sowohl beim Einparken in Längsrichtung als auch jetzt neu bei Parklücken quer zur Fahrbahn. Bei Geschwindigkeiten unter 35 km/h vermessen Ultraschallsensoren mögliche Parklücken, die dann im zentralen Informationsdisplay angezeigt werden. Aktiviert der Fahrer den Parkassistenten, lenkt der das Fahrzeug automatisch in die Lücke, der Fahrer muss lediglich Gas geben und bremsen beziehungsweise nach Aufforderung zwischen Vorwärts- und Rückwärtsgang wechseln. Zusätzlich bietet der Parkassistent die neue Funktion Auto-PDC, mit der sich die Park Distance Control bei der Annäherung an ein Hindernis vorne automatisch einschaltet und den Abstand zum Hindernis anzeigt. Stausituationen mit Stop-and-go-Verkehr werden erkannt und deaktivieren das Auto-PDC.

# 7. Technische Daten. BMW 318i Limousine.



<b>BMW 318i Limousine</b>		
<b>Karosserie</b>		
Anzahl Türen/Sitzplätze		4/5
Länge/Breite/Höhe (leer)	mm	4633/1811/1429
Radstand	mm	2810
Spurweite vorne/hinten	mm	1543/1583
Bodenfreiheit		140
Wendekreis	m	11,3
Tankinhalt	ca. l	60
Kühlsystem einschl. Heizung	l	n.b.
Motoröl <sup>1)</sup>	l	4,25
Leergewicht nach DIN/EU	kg	1400/1475 (1425/1500)
Zuladung nach DIN	kg	575
Zul. Gesamtgewicht	kg	1975 (2000)
Zul. Achslasten vorne/hinten	kg	905/1155
Zul. Anhängelast (12 %) gebremst/ungebremst	kg	1300/695
Zul. Dachlast/Zul. Stützlast	kg	75/75
Kofferraumvolumen	l	480
Luftwiderstand	c <sub>x</sub> x A	0,27 x 2,20 (0,28 x 2,20)
<b>Motor</b>		
Bauart/Anz. Zylinder/Ventile		R/3/4
Motor-Technologie		BMW TwinPower Turbo Technologie: Turbolader, High Precision Direct Injection
Hubraum effektiv	cm <sup>3</sup>	1499
Hub/Bohrung	mm	94,6/82,0
Verdichtung	:1	11,0
Kraftstoff		min. ROZ 91
Leistung	kW/PS	100/136
bei Drehzahl	min <sup>-1</sup>	4400–6000
Drehmoment	Nm	220
bei Drehzahl	min <sup>-1</sup>	1250–4300
<b>Elektrik</b>		
Batterie/Einbauort	Ah/–	90/Gepäckraum
Lichtmaschine	A/W	180/2520
<b>Fahrdynamik und Sicherheit</b>		
Vorderradaufhängung		Doppelgelenk-Federbeinachse in Aluminium-Bauweise mit Vorlaufversatz, kleiner positiver Lenkrollradius, Querkraftausgleich, Bremsnickreduzierung
Hinterradaufhängung		Fünf-Lenker-Achse in Stahlleichtbauweise
Bremse vorne		Einkolben-Faustsattel-Scheibenbremsen belüftet
Bremse hinten		Einkolben-Faustsattel-Scheibenbremsen belüftet
Fahrstabilitätssysteme		Serienmäßig: DSC inkl. ABS und DTC (Dynamische Traktions Control), Kurvenbremshilfe CBC, Bremsassistent DBC, Trockenbremsfunktion, Fading-Ausgleich, Anfahrassistent, optional: Dynamische Dämpfer Control, Drive Performance Control
Sicherheitsausstattung		Serienmäßig: Airbags für Fahrer und Beifahrer, Seitenairbags für Fahrer und Beifahrer, Kopfairbags vorn und hinten, Dreipunkt-Automatikgurte für alle Sitzplätze, vorn mit Gurtstopper, Gurtstrammer und Gurtkraftbegrenzer, crashaktive Kopfstützen vorn, Crash-Sensoren, Reifen-Pannen-Anzeige
Lenkung		Elektromechanische Zahnstangen-Servolenkung (EPS), optional: Variable Sportlenkung
Gesamtübersetzung Lenkung	:1	15,1
Reifen vorne/hinten		205/60 R16 92H
Felgen vorne/hinten		7,0J x 16

**BMW 318i Limousine**

**Getriebe**

Getriebeart	6-Gang Manuell (optional: 8-Gang Steptronic)		
Getriebeübersetzung	I	:1	4,552 (5,000)
	II	:1	2,548 (3,200)
	III	:1	1,659 (2,143)
	IV	:1	1,230 (1,720)
	V	:1	1,000 (1,314)
	VI	:1	0,830 (1,000)
	VII	:1	--- (0,822)
	VIII	:1	--- (0,640)
	R	:1	4,138 (3,456)
Hinterachsübersetzung		:1	3,077 (3,154)

**Fahrleistungen**

Leistungsgewicht (DIN)	kg/kW	14,0 (14,3)
Literleistung	kW/l	66,7
Beschleunigung 0–100 km/h	s	8,9 (9,1)
im 5. Gang 80–120 km/h	s	11,5 (–)
Höchstgeschwindigkeit	km/h	210 (210)

**BMW EfficientDynamics**

BMW EfficientDynamics Maßnahmen serienmäßig	Bremsenergie-Rückgewinnung, elektromechanische Servolenkung, Auto Start Stop Funktion, Schaltpunktanzeige (Handschalter), ECO PRO Modus, intelligenter Leichtbau, bedarfsgerecht gesteuerte Nebenaggregate, kennfeldgeregelte Ölpumpe, Hinterachsgetriebe mit optimierten Warmlaufeigenschaften, Reifen mit reduziertem Rollwiderstand
--	--

**Verbrauch im EU-Zyklus<sup>2)</sup>**

städtisch	l/100 km	7,0–6,4 (6,7–6,2)
außerstädtisch	l/100 km	4,7–4,3 (4,6–4,3)
insgesamt	l/100 km	5,5–5,1 (5,4–5,0)
CO <sub>2</sub>	g/km	129–119 (126–116)
Emissionseinstufung		EU6

Technische Daten gültig für ACEA Märkte/Zulassungsrelevante Daten teilweise nur für Deutschland (Gewichte)  
Werte in Klammern gelten für Automatikgetriebe

<sup>1)</sup> Öl-Wechselmenge

<sup>2)</sup> Kraftstoffverbrauchs- und CO<sub>2</sub>-Emissionswerte abhängig vom gewählten Reifenformat



# BMW 320i Limousine, BMW 320i xDrive Limousine.

		<b>BMW 320i Limousine</b>	<b>BMW 320i xDrive Limousine</b>
<b>Karosserie</b>			
Anzahl Türen/Sitzplätze		4/5	4/5
Länge/Breite/Höhe (leer)	mm	4633/1811/1429	4633/1811/1434
Radstand	mm	2810	2810
Spurweite vorne/hinten	mm	1543/1583	1542/1582
Bodenfreiheit		140	145
Wendekreis	m	11,3	11,7
Tankinhalt	ca. l	60	60
Kühlsystem einschl. Heizung	l	n.b.	n.b.
Motoröl <sup>1)</sup>	l	5,25	5,25
Leergewicht nach DIN/EU	kg	1430/1505 (1450/1525)	1520/1595 (1530/1605)
Zuladung nach DIN	kg	575	575
Zul. Gesamtgewicht	kg	2005 (2025)	2095 (2105)
Zul. Achslasten vorne/hinten	kg	935/1155	990/1180
Zul. Anhängelast (12 %) gebremst/ungebremst	kg	1700 (1800)/695	1700 (1800)/750
Zul. Dachlast/Zul. Stützlast	kg	75/75	75/75
Kofferraumvolumen	l	480	480
Luftwiderstand	c <sub>x</sub> x A	0,28 x 2,20	0,28 x 2,20
<b>Motor</b>			
Bauart/Anz. Zylinder/Ventile		R/4/4	R/4/4
Motor-Technologie		BMW TwinPower Turbo Technologie: Turbolader, High Precision Direct Injection	
Hubraum effektiv	cm <sup>3</sup>	1998	1998
Hub/Bohrung	mm	94,6/82,0	94,6/82,0
Verdichtung	:1	11,0	11,0
Kraftstoff		min. ROZ 91	min. ROZ 91
Leistung	kW/PS	135/184	135/184
bei Drehzahl	min <sup>-1</sup>	5000–6500	5000–6500
Drehmoment	Nm	290 (270)	270
bei Drehzahl	min <sup>-1</sup>	1350–4250 (4600)	1350–4600
<b>Elektrik</b>			
Batterie/Einbauort	Ah/–	90/Gepäckraum	90/Gepäckraum
Lichtmaschine	AW	180/2520	180/2520
<b>Fahrdynamik und Sicherheit</b>			
Vorderradaufhängung		Doppelgelenk-Federbeinachse in Aluminium-Bauweise mit Vorlaufversatz, kleiner positiver Lenkrollradius, Querkraftausgleich, Bremsnickreduzierung	
Hinterradaufhängung		Fünf-Lenker-Achse in Stahlleichtbauweise	
Bremse vorne		Einkolben-Faustsattel-Scheibenbremsen belüftet	
Bremse hinten		Einkolben-Faustsattel-Scheibenbremsen belüftet	
Fahrstabilitätssysteme		Serienmäßig: DSC inkl. ABS und DTC (Dynamische Traktions Control), Kurvenbremshilfe CBC, Bremsassistent DBC, Trockenbremsfunktion, Fading-Ausgleich, Anfahrassistent; DSC mit Allradantrieb xDrive vernetzt (320i xDrive), optional: Dynamische Dämpfer Control, Drive Performance Control	
Sicherheitsausstattung		Serienmäßig: Airbags für Fahrer und Beifahrer, Seitenairbags für Fahrer und Beifahrer, Kopfairbags vorn und hinten, Dreipunkt-Automatikgurte für alle Sitzplätze, vorn mit Gurtstopper, Gurtstrammer und Gurtkraftbegrenzer, Crash-Sensoren, Reifen-Pannen-Anzeige	
Lenkung		Elektromechanische Zahnstangen-Servolenkung (EPS), optional: Variable Sportlenkung	
Gesamtübersetzung Lenkung	:1	15,1	15,2
Reifen vorne/hinten		205/60 R16 92V	205/60 R16 92W
Felgen vorne/hinten		7,0J x 16 LM	7,0J x 16 LM

		<b>BMW 320i Limousine</b>	<b>BMW 320i xDrive Limousine</b>
<b>Getriebe</b>			
Getriebeart	6-Gang Manuell (optional: 8-Gang Steptronic)		
Getriebeübersetzung	I	:1	4,551 (5,000)
	II	:1	2,548 (3,200)
	III	:1	1,659 (2,143)
	IV	:1	1,230 (1,720)
	V	:1	1,000 (1,314)
	VI	:1	0,830 (1,000)
	VII	:1	--- (0,822)
	VIII	:1	--- (0,640)
	R	:1	4,138 (3,456)
Hinterachsübersetzung			:1
			3,385 (2,813)
			3,385 (2,813)
<b>Fahrleistungen</b>			
Leistungsgewicht (DIN)	kg/kW		10,6 (10,7)
Literleistung	kW/l		67,6
Beschleunigung 0–100 km/h	s		7,2 (7,3)
im 5. Gang 80–120 km/h	s		9,2 (–)
Höchstgeschwindigkeit	km/h		235 (235)
			232 (230)
<b>BMW EfficientDynamics</b>			
BMW EfficientDynamics Maßnahmen serienmäßig	Bremsenergie-Rückgewinnung, elektromechanische Servolenkung, Auto Start Stop Funktion, Schaltpunktanzeige (Handschalter), ECO PRO Modus, intelligenter Leichtbau, bedarfsgerecht gesteuerte Nebenaggregate, kennfeldgeregelte Ölpumpe, Hinterachsgetriebe mit optimierten Warmlaufeigenschaften, Reifen mit reduziertem Rollwiderstand		
<b>Verbrauch im EU-Zyklus<sup>2)</sup></b>			
städtisch	l/100 km		7,9–7,3 (7,6–6,9)
außerstädtisch	l/100 km		4,8–4,5 (4,7–4,4)
insgesamt	l/100 km		5,9–5,5 (5,8–5,3)
CO <sub>2</sub>	g/km		138–128 (134–124)
Emissionseinstufung			EU6
			EU6

Technische Daten gültig für ACEA Märkte/Zulassungsrelevante Daten teilweise nur für Deutschland (Gewichte)  
Werte in Klammern gelten für Automatikgetriebe

<sup>1)</sup> Öl-Wechselmenge

<sup>2)</sup> Kraftstoffverbrauchs- und CO<sub>2</sub>-Emissionswerte abhängig vom gewählten Reifenformat

# BMW 330i Limousine, BMW 330i xDrive Limousine.

		<b>BMW 330i Limousine</b>	<b>BMW 330i xDrive Limousine</b>
<b>Karosserie</b>			
Anzahl Türen/Sitzplätze		4/5	4/5
Länge/Breite/Höhe (leer)	mm	4633/1811/1429	4633/1811/1434
Radstand	mm	2810	2810
Spurweite vorne/hinten	mm	1531/1572	1531/1570
Bodenfreiheit		140	145
Wendekreis	m	11,3	11,7
Tankinhalt	ca. l	60	60
Kühlsystem einschl. Heizung	l	n.b.	n.b.
Motoröl <sup>1)</sup>	l	5,25	5,25
Leergewicht nach DIN/EU	kg	1470/1545 (1495/1570)	1565/1640
Zuladung nach DIN	kg	575 (560)	550
Zul. Gesamtgewicht	kg	2045 (2055)	2115
Zul. Achslasten vorne/hinten	kg	945/1180	1010/1170
Zul. Anhängelast (12 %) gebremst/ungebremst	kg	1800/745	1800/750
Zul. Dachlast/Zul. Stützlast	kg	75/75	75/75
Kofferraumvolumen	l	480	480
Luftwiderstand	c <sub>x</sub> x A	0,29 x 2,20	0,29 x 2,20
<b>Motor</b>			
Bauart/Anz. Zylinder/Ventile		R/4/4	R/4/4
Motor-Technologie		BMW TwinPower Turbo Technologie: Turbolader, High Precision Direct Injection	
Hubraum effektiv	cm <sup>3</sup>	1998	1998
Hub/Bohrung	mm	94,6/82,0	94,6/82,0
Verdichtung	:1	10,2	10,2
Kraftstoff		min. ROZ 91	min. ROZ 91
Leistung	kW/PS	185/252	185/252
bei Drehzahl	min <sup>-1</sup>	5200–6500	5200–6500
Drehmoment	Nm	350	350
bei Drehzahl	min <sup>-1</sup>	1450–4800	1450–4800
<b>Elektrik</b>			
Batterie/Einbauort	Ah/–	90/Gepäckraum	90/Gepäckraum
Lichtmaschine	AW	180/2520	180/2520
<b>Fahrdynamik und Sicherheit</b>			
Vorderradaufhängung		Doppelgelenk-Federbeinachse in Aluminium-Bauweise mit Vorlaufversatz, kleiner positiver Lenkrollradius, Querkraftausgleich, Bremsnickreduzierung	
Hinterradaufhängung		Fünf-Lenker-Achse in Stahlleichtbauweise	
Bremse vorne		Einkolben-Faustsattel-Scheibenbremsen belüftet	
Bremse hinten		Einkolben-Faustsattel-Scheibenbremsen belüftet	
Fahrstabilitätssysteme		Serienmäßig: DSC inkl. ABS und DTC (Dynamische Traktions Control), Kurvenbremshilfe CBC, Bremsassistent DBC, Trockenbremsfunktion, Fading-Ausgleich, Anfahrassistent; DSC mit Allradantrieb xDrive vernetzt (330i xDrive), optional: Dynamische Dämpfer Control, Drive Performance Control	
Sicherheitsausstattung		Serienmäßig: Airbags für Fahrer und Beifahrer, Seitenairbags für Fahrer und Beifahrer, Kopfairbags vorn und hinten, Dreipunkt-Automatikgurte für alle Sitzplätze, vorn mit Gurtstopper, Gurtstrammer und Gurtkraftbegrenzer, Crash-Sensoren, Reifen-Pannen-Anzeige	
Lenkung		Elektromechanische Zahnstangen-Servolenkung (EPS), optional: Variable Sportlenkung	
Gesamtübersetzung Lenkung	:1	15,1	15,2
Reifen vorne/hinten		225/50 R17 94W	225/50 R17 94W
Felgen vorne/hinten		7,5J x 17 LM	7,5J x 17 LM

		<b>BMW 330i Limousine</b>	<b>BMW 330i xDrive Limousine</b>
<b>Getriebe</b>			
Getriebeart		6-Gang Manuell (optional: 8-Gang Steptronic)	8-Gang Steptronic
Getriebeübersetzung	I :1	3,683 (5,000)	5,000
	II :1	2,062 (3,200)	3,200
	III :1	1,313 (2,143)	2,143
	IV :1	1,000 (1,720)	1,720
	V :1	0,809 (1,314)	1,314
	VI :1	0,677 (1,000)	1,000
	VII :1	--- (0,822)	0,822
	VIII :1	--- (0,640)	0,640
	R :1	3,348 (3,456)	3,456
Hinterachsübersetzung	:1	3,909 (2,813)	2,813
<b>Fahrleistungen</b>			
Leistungsgewicht (DIN)	kg/kW	7,9 (8,1)	8,5
Literleistung	kW/l	92,6	92,6
Beschleunigung 0–100 km/h	s	5,9 (5,8)	5,8
im 5. Gang 80–120 km/h	s	6,9 (-)	(-)
Höchstgeschwindigkeit	km/h	250 (250)	250
<b>BMW EfficientDynamics</b>			
BMW EfficientDynamics Maßnahmen serienmäßig	Bremsenergie-Rückgewinnung, elektromechanische Servolenkung, Auto Start Stop Funktion, Schaltpunktanzeige (Handschalter), ECO PRO Modus, intelligenter Leichtbau, bedarfsgerecht gesteuerte Nebenaggregate, kennfeldgeregelte Ölpumpe, Hinterachsgetriebe mit optimierten Warmlaufefigenschaften, Reifen mit reduziertem Rollwiderstand		
<b>Verbrauch im EU-Zyklus<sup>2)</sup></b>			
städtisch	l/100 km	8,4–7,9 (7,4–7,0)	7,8–7,5
außerstädtisch	l/100 km	5,4–5,1 (4,9–4,7)	5,2–5,0
insgesamt	l/100 km	6,5–6,1 (5,8–5,5)	6,2–5,9
CO <sub>2</sub>	g/km	151–143 (136–129)	144–138
Emissionseinstufung		EU6	EU6

Technische Daten gültig für ACEA Märkte/Zulassungsrelevante Daten teilweise nur für Deutschland (Gewichte)  
Werte in Klammern gelten für Automatikgetriebe

<sup>1)</sup> Öl-Wechselmenge

<sup>2)</sup> Kraftstoffverbrauchs- und CO<sub>2</sub>-Emissionswerte abhängig vom gewählten Reifenformat

# BMW 340i Limousine, BMW 340i xDrive Limousine.

		<b>BMW 340i Limousine</b>	<b>BMW 340i xDrive Limousine</b>
<b>Karosserie</b>			
Anzahl Türen/Sitzplätze		4/5	4/5
Länge/Breite/Höhe (leer)	mm	4633/1811/1429	4633/1811/1434
Radstand	mm	2810	2810
Spurweite vorne/hinten	mm	1531/1572	1531/1570
Bodenfreiheit		140	145
Wendekreis	m	11,3	11,7
Tankinhalt	ca. l	60	60
Kühlsystem einschl. Heizung	l	n.b.	n.b.
Motoröl <sup>1)</sup>	l	6,5	6,5
Leergewicht nach DIN/EU	kg	1530/1605 (1540/1615)	1600/1675 (1615/1690)
Zuladung nach DIN	kg	560	550
Zul. Gesamtgewicht	kg	2090 (2100)	2150 (2165)
Zul. Achslasten vorne/hinten	kg	990/1175	1055/1180
Zul. Anhängelast (12 %) gebremst/ungebremst	kg	1800/750	1800/750
Zul. Dachlast/Zul. Stützlast	kg	75/75	75/75
Kofferraumvolumen	l	480	480
Luftwiderstand	c <sub>x</sub> x A	0,29 x 2,20	0,30 x 2,20
<b>Motor</b>			
Bauart/Anz. Zylinder/Ventile		R/6/4	R/6/4
Motor-Technologie		BMW TwinPower Turbo Technologie: Turbolader, High Precision Direct Injection	
Hubraum effektiv	cm <sup>3</sup>	2998	2998
Hub/Bohrung	mm	94,6/82,0	94,6/82,0
Verdichtung	:1	11,0	11,0
Kraftstoff		min. ROZ 91	min. ROZ 91
Leistung	kW/PS	240/326	240/326
bei Drehzahl	min <sup>-1</sup>	5500–6500	5500–6500
Drehmoment	Nm	450	450
bei Drehzahl	min <sup>-1</sup>	1380–5000	1380–5000
<b>Elektrik</b>			
Batterie/Einbauort	Ah/–	90/Gepäckraum	90/Gepäckraum
Lichtmaschine	AW	180/2520	180/2520
<b>Fahrdynamik und Sicherheit</b>			
Vorderradaufhängung		Doppelgelenk-Federbeinachse in Aluminium-Bauweise mit Vorlaufversatz, kleiner positiver Lenkrollradius, Querkraftausgleich, Bremsnickreduzierung	
Hinterradaufhängung		Fünf-Lenker-Achse in Stahlleichtbauweise	
Bremse vorne		Einkolben-Faustsattel-Scheibenbremsen belüftet	
Bremse hinten		Einkolben-Faustsattel-Scheibenbremsen belüftet	
Fahrstabilitätssysteme		Serienmäßig: DSC inkl. ABS und DTC (Dynamische Traktions Control), Kurvenbremshilfe CBC, Bremsassistent DBC, Trockenbremsfunktion, Fading-Ausgleich, Anfahrassistent; DSC mit Allradantrieb xDrive vernetzt (340i xDrive), optional: Dynamische Dämpfer Control, Drive Performance Control	
Sicherheitsausstattung		Serienmäßig: Airbags für Fahrer und Beifahrer, Seitenairbags für Fahrer und Beifahrer, Kopfairbags vorn und hinten, Dreipunkt-Automatikgurte für alle Sitzplätze, vorn mit Gurtstopper, Gurtstrammer und Gurtkraftbegrenzer, Crash-Sensoren, Reifen-Pannen-Anzeige	
Lenkung		Elektromechanische Zahnstangen-Servolenkung (EPS), optional: Variable Sportlenkung	
Gesamtübersetzung Lenkung	:1	15,1	15,2
Reifen vorne/hinten		225/50 R17 94W	225/50 R17 94W
Felgen vorne/hinten		7,5J x 17 LM	7,5J x 17 LM

		<b>BMW 340i Limousine</b>	<b>BMW 340i xDrive Limousine</b>
<b>Getriebe</b>			
Getriebeart	6-Gang Manuell (optional: 8-Gang Steptronic)		
Getriebeübersetzung	I	:1	4,110 (5,000)
	II	:1	2,315 (3,200)
	III	:1	1,542 (2,143)
	IV	:1	1,179 (1,720)
	V	:1	1,000 (1,314)
	VI	:1	0,846 (1,000)
	VII	:1	--- (0,822)
	VIII	:1	--- (0,640)
	R	:1	3,727 (3,456)
Hinterachsübersetzung			:1
			3,231 (2,813)
			3,231 (2,813)
<b>Fahrleistungen</b>			
Leistungsgewicht (DIN)	kg/kW		6,4 (6,4)
Literleistung	kW/l		80,1
Beschleunigung 0–100 km/h	s		5,2 (5,1)
im 5. Gang 80–120 km/h	s		5,2 (–)
Höchstgeschwindigkeit	km/h		250 (250)
			250 (250)
<b>BMW EfficientDynamics</b>			
BMW EfficientDynamics Maßnahmen serienmäßig	Bremsenergie-Rückgewinnung, elektromechanische Servolenkung, Auto Start Stop Funktion, Schaltpunktanzeige (Handschalter), ECO PRO Modus, intelligenter Leichtbau, bedarfsgerecht gesteuerte Nebenaggregate, kennfeldgeregelte Ölpumpe, Hinterachsgetriebe mit optimierten Warmlaufeigenschaften, Reifen mit reduziertem Rollwiderstand		
<b>Verbrauch im EU-Zyklus<sup>2)</sup></b>			
städtisch	l/100 km		10,4–10,0 (9,1–8,6)
außerstädtisch	l/100 km		6,1–5,9 (5,5–5,3)
insgesamt	l/100 km		7,7–7,4 (6,8–6,5)
CO <sub>2</sub>	g/km		179–172 (159–152)
Emissionseinstufung			EU6
			EU6

Technische Daten gültig für ACEA Märkte/Zulassungsrelevante Daten teilweise nur für Deutschland (Gewichte)  
Werte in Klammern gelten für Automatikgetriebe

<sup>1)</sup> Öl-Wechselmenge

<sup>2)</sup> Kraftstoffverbrauchs- und CO<sub>2</sub>-Emissionswerte abhängig vom gewählten Reifenformat

# BMW 316d Limousine.

<b>BMW 316d Limousine</b>		
<b>Karosserie</b>		
Anzahl Türen/Sitzplätze		4/5
Länge/Breite/Höhe (leer)	mm	4633/1811/1429
Radstand	mm	2810
Spurweite vorne/hinten	mm	1543/1583
Bodenfreiheit		140
Wendekreis	m	11,3
Tankinhalt	ca. l	57
Kühlsystem einschl. Heizung	l	n.b.
Motoröl <sup>1)</sup>	l	5,0
Leergewicht nach DIN/EU	kg	1420/1495 (1430/1505)
Zuladung nach DIN	kg	575
Zul. Gesamtgewicht	kg	1995 (2005)
Zul. Achslasten vorne/hinten	kg	910/1150
Zul. Anhängelast (12 %) gebremst/ungebremst	kg	1700/745
Zul. Dachlast/Zul. Stützlast	kg	75/75
Kofferraumvolumen	l	480
Luftwiderstand	c <sub>x</sub> x A	0,26 x 2,20
<b>Motor</b>		
Bauart/Anz. Zylinder/Ventile		R/4/4
Motor-Technologie		BMW TwinPower Turbo Technologie: Turbolader mit variabler Einlassgeometrie, Common-Rail-Direkteinspritzung
Hubraum effektiv	cm <sup>3</sup>	1995
Hub/Bohrung	mm	90,0/84,0
Verdichtung	:1	16,5
Kraftstoff		Diesel
Leistung	kW/PS	85/116
bei Drehzahl	min <sup>-1</sup>	4000
Drehmoment	Nm	270
bei Drehzahl	min <sup>-1</sup>	1250-2750
<b>Elektrik</b>		
Batterie/Einbauort	Ah/-	90/Gepäckraum
Lichtmaschine	A/W	150/2100
<b>Fahrdynamik und Sicherheit</b>		
Vorderradaufhängung		Doppelgelenk-Federbeinachse in Aluminium-Bauweise mit Vorlaufversatz, kleiner positiver Lenkrollradius, Querkraftausgleich, Bremsnickreduzierung
Hinterradaufhängung		Fünf-Lenker-Achse in Stahlleichtbauweise
Bremse vorne		Einkolben-Faustsattel-Scheibenbremsen belüftet
Bremse hinten		Einkolben-Faustsattel-Scheibenbremsen belüftet
Fahrstabilitätssysteme		Serienmäßig: DSC inkl. ABS und DTC (Dynamische Traktions Control), Kurvenbremshilfe CBC, Bremsassistent DBC, Trockenbremsfunktion, Fading-Ausgleich, Anfahrassistent, optional: Dynamische Dämpfer Control, Drive Performance Control
Sicherheitsausstattung		Serienmäßig: Airbags für Fahrer und Beifahrer, Seitenairbags für Fahrer und Beifahrer, Kopfairbags vorn und hinten, Dreipunkt-Automatikgurte für alle Sitzplätze, vorn mit Gurtstopper, Gurtstrammer und Gurtkraftbegrenzer, crashaktive Kopfstützen vorn, Crash-Sensoren, Reifen-Pannen-Anzeige
Lenkung		Elektromechanische Zahnstangen-Servolenkung (EPS), optional: Variable Sportlenkung
Gesamtübersetzung Lenkung	:1	15,0
Reifen vorne/hinten		205/60 R16 92H
Felgen vorne/hinten		7,0J x 16

---



---

**BMW 316d Limousine**

---

**Getriebe**

Getriebeart	6-Gang Manuell (optional: 8-Gang Steptronic)		
Getriebeübersetzung	I	:1	4,002 (5,000)
	II	:1	2,130 (3,200)
	III	:1	1,396 (2,143)
	IV	:1	1,000 (1,720)
	V	:1	0,781 (1,314)
	VI	:1	0,668 (1,000)
	VII	:1	--- (0,822)
	VIII	:1	--- (0,640)
	R	:1	3,647 (3,456)
Hinterachsübersetzung		:1	3,077 (2,813)

**Fahrleistungen**

Leistungsgewicht (DIN)	kg/kW	16,7 (16,8)
Literleistung	kW/l	42,6
Beschleunigung 0–100 km/h	s	10,7 (10,6)
Im 5. Gang 80–120 km/h	s	11,8 (–)
Höchstgeschwindigkeit	km/h	205 (204)

**BMW EfficientDynamics**

BMW EfficientDynamics Maßnahmen serienmäßig	Bremsenergie-Rückgewinnung, elektromechanische Servolenkung, Auto Start Stop Funktion, Schaltpunktanzeige (Handschalter), ECO PRO Modus, intelligenter Leichtbau, bedarfsgerecht gesteuerte Nebenaggregate, kennfeldgeregelte Ölpumpe, Hinterachsgetriebe mit optimierten Warmlaufeigenschaften, Reifen mit reduziertem Rollwiderstand
--	--

**Verbrauch im EU-Zyklus<sup>2)</sup>**

städtisch	l/100 km	5,1–4,6 (5,1–4,6)
außerstädtisch	l/100 km	3,8–3,5 (3,8–3,5)
insgesamt	l/100 km	4,3–3,9 (4,3–3,9)
CO <sub>2</sub>	g/km	113–102 (113–102)
Emissionseinstufung		EU6

Technische Daten gültig für ACEA Märkte/Zulassungsrelevante Daten teilweise nur für Deutschland (Gewichte)  
Werte in Klammern gelten für Automatikgetriebe

<sup>1)</sup> Öl-Wechselmenge

<sup>2)</sup> Kraftstoffverbrauchs- und CO<sub>2</sub>-Emissionswerte abhängig vom gewählten Reifenformat



# BMW 318d Limousine, BMW 318d xDrive Limousine.

		<b>BMW 318d Limousine</b>	<b>BMW 318d xDrive Limousine</b>
<b>Karosserie</b>			
Anzahl Türen/Sitzplätze		4/5	4/5
Länge/Breite/Höhe (leer)	mm	4633/1811/1429	4633/1811/1434
Radstand	mm	2810	2810
Spurweite vorne/hinten	mm	1543/1583	1542/1582
Bodenfreiheit		140	145
Wendekreis	m	11,3	11,7
Tankinhalt	ca. l	57	57
Kühlsystem einschl. Heizung	l	n.b.	n.b.
Motoröl <sup>1)</sup>	l	5,0	5,0
Leergewicht nach DIN/EU	kg	1430/1505 (1450/1525)	1500/1575
Zuladung nach DIN	kg	575	575
Zul. Gesamtgewicht	kg	2050 (2070)	2075
Zul. Achslasten vorne/hinten	kg	920/1210	965/1170
Zul. Anhängelast (12 %) gebremst/ungebremst	kg	1600 (1800)/745	1600/750
Zul. Dachlast/Zul. Stützlast	kg	75/75	75/75
Kofferraumvolumen	l	480	480
Luftwiderstand	c <sub>x</sub> x A	0,26 x 2,20	0,27 x 2,20
<b>Motor</b>			
Bauart/Anz. Zylinder/Ventile		R/4/4	R/4/4
Motor-Technologie		BMW TwinPower Turbo Technologie: Turbolader mit variabler Einlassgeometrie, Common-Rail-Direkteinspritzung	
Hubraum effektiv	cm <sup>3</sup>	1995	1995
Hub/Bohrung	mm	90,0/84,0	90,0/84,0
Verdichtung	:1	16,5	16,5
Kraftstoff		Diesel	Diesel
Leistung	kW/PS	110/150	110/150
bei Drehzahl	min <sup>-1</sup>	4000	4000
Drehmoment	Nm	320	320
bei Drehzahl	min <sup>-1</sup>	1500–3000	1500–3000
<b>Elektrik</b>			
Batterie/Einbauort	Ah/-	90/Gepäckraum	90/Gepäckraum
Lichtmaschine	AW	150/2100	150/2100
<b>Fahrdynamik und Sicherheit</b>			
Vorderradaufhängung		Doppelgelenk-Federbeinachse in Aluminium-Bauweise mit Vorlaufversatz, kleiner positiver Lenkrollradius, Querkraftausgleich, Bremsnickreduzierung	
Hinterradaufhängung		Fünf-Lenker-Achse in Stahlleichtbauweise	
Bremse vorne		Einkolben-Faustsattel-Scheibenbremsen belüftet	
Bremse hinten		Einkolben-Faustsattel-Scheibenbremsen belüftet	
Fahrstabilitätssysteme		Serienmäßig: DSC inkl. ABS und DTC (Dynamische Traktions Control), Kurvenbremshilfe CBC, Bremsassistent DBC, Trockenbremsfunktion, Fading-Ausgleich, Anfahrassistent; DSC mit Allradantrieb xDrive vernetzt (318d xDrive), optional: Dynamische Dämpfer Control, Drive Performance Control	
Sicherheitsausstattung		Serienmäßig: Airbags für Fahrer und Beifahrer, Seitenairbags für Fahrer und Beifahrer, Kopfairbags vorn und hinten, Dreipunkt-Automatikgurte für alle Sitzplätze, vorn mit Gurtstopper, Gurtstrammer und Gurtkraftbegrenzer, Crash-Sensoren, Reifen-Pannen-Anzeige	
Lenkung		Elektromechanische Zahnstangen-Servolenkung (EPS), optional: Variable Sportlenkung	
Gesamtübersetzung Lenkung	:1	15,0	15,2
Reifen vorne/hinten		205/60 R16 92V	205/60 R16 92V
Felgen vorne/hinten		7,0J x 16	7,0J x 16

		<b>BMW 318d Limousine</b>	<b>BMW 318d xDrive Limousine</b>
<b>Getriebe</b>			
Getriebeart		6-Gang Manuell (optional: 8-Gang Steptronic)	6-Gang Manuell
Getriebeübersetzung	I :1	4,002 (5,000)	4,110
	II :1	2,130 (3,200)	2,248
	III :1	1,396 (2,143)	1,403
	IV :1	1,000 (1,720)	1,000
	V :1	0,781 (1,314)	0,802
	VI :1	0,668 (1,000)	0,659
	VII :1	--- (0,822)	---
	VIII :1	--- (0,640)	---
	R :1	3,647 (3,456)	3,727
Hinterachsübersetzung	:1	3,231 (2,813)	3,231
<b>Fahrleistungen</b>			
Leistungsgewicht (DIN)	kg/kW	13,0 (13,2)	13,6
Literleistung	kW/l	55,1	55,1
Beschleunigung 0–100 km/h	s	8,6 (8,4)	8,8
im 5. Gang 80–120 km/h	s	9,9 (-)	9,9
Höchstgeschwindigkeit	km/h	215 (212)	212
<b>BMW EfficientDynamics</b>			
BMW EfficientDynamics Maßnahmen serienmäßig	Bremsenergie-Rückgewinnung, elektromechanische Servolenkung, Auto Start Stop Funktion, Schaltpunktanzeige (Handshalter), ECO PRO Modus, intelligenter Leichtbau, bedarfsgerecht gesteuerte Nebenaggregate, kennfeldgeregelte Ölpumpe, Hinterachsgetriebe mit optimierten Warmlaufeigenschaften, Reifen mit reduziertem Rollwiderstand		
<b>Verbrauch im EU-Zyklus<sup>2)</sup></b>			
städtisch	l/100 km	5,3–4,9 (5,3–4,8)	5,9–5,4
außerstädtisch	l/100 km	3,9–3,5 (3,9–3,6)	4,2–3,9
insgesamt	l/100 km	4,4–4,0 (4,4–4,0)	4,8–4,5
CO <sub>2</sub>	g/km	116–106 (116–106)	127–117
Emissionseinstufung		EU6	EU6

Technische Daten gültig für ACEA Märkte/Zulassungsrelevante Daten teilweise nur für Deutschland (Gewichte)  
Werte in Klammern gelten für Automatikgetriebe

<sup>1)</sup> Öl-Wechselmenge

<sup>2)</sup> Kraftstoffverbrauchs- und CO<sub>2</sub>-Emissionswerte abhängig vom gewählten Reifenformat

# BMW 320d Limousine, BMW 320d EfficientDynamics Edition Limousine, BMW 320d xDrive Limousine.

		<b>BMW 320d Limousine</b>	<b>BMW 320d EfficientDynamics Edition Limousine</b>	<b>BMW 320d xDrive Limousine</b>
<b>Karosserie</b>				
Anzahl Türen/Sitzplätze		4/5	4/5	4/5
Länge/Breite/Höhe (leer)	mm	4633/1811/1429	4633/1811/1416	4633/1811/1434
Radstand	mm	2810	2810	2810
Spurweite vorne/hinten	mm	1543/1583	1543/1586	1542/1582
Bodenfreiheit		140	127	145
Wendekreis	m	11,3	11,3	11,7
Tankinhalt	ca. l	57	57	57
Kühlsystem einschl. Heizung	l	n.b.	n.b.	n.b.
Motoröl <sup>1)</sup>	l	5,0	5,0	5,0
Leergewicht nach DIN/EU	kg	1430/1505 (1450/1525)	1420/1495 (1430/1505)	1515/1590 (1535/1610)
Zuladung nach DIN	kg	575	550	575
Zul. Gesamtgewicht	kg	2005 (2025)	1970 (1980)	2090 (2110)
Zul. Achslasten vorne/hinten	kg	925/1145	915/1140	990/1180
Zul. Anhängelast (12 %) gebremst/ungebremst	kg	1600/745 (1800/745)	n.b./n.b. (1800/745)	1600/750 (1800/750)
Zul. Dachlast/Zul. Stützlast	kg	75/75	75/n.b.	75/75
Kofferraumvolumen	l	480	480	480
Luftwiderstand	c <sub>x</sub> x A	0,26 x 2,20	0,24 x 2,20	0,27 x 2,20
<b>Motor</b>				
Bauart/Anz. Zylinder/Ventile		R/4/4	R/4/4	R/4/4
Motor-Technologie		BMW TwinPower Turbo Technologie: Turbolader mit variabler Einlassgeometrie, Common-Rail-Direkteinspritzung		
Hubraum effektiv	cm <sup>3</sup>	1995	1995	1995
Hub/Bohrung	mm	90,0/84,0	90,0/84,0	90,0/84,0
Verdichtung	:1	16,5	16,5	16,5
Kraftstoff		Diesel	Diesel	Diesel
Leistung	kW/PS	140/190	120/163	140/190
bei Drehzahl	min <sup>-1</sup>	4000	4000	4000
Drehmoment	Nm	400	400	400
bei Drehzahl	min <sup>-1</sup>	1750–2500	1750–2250	1750–2500
<b>Elektrik</b>				
Batterie/Einbauort	Ah/–	90/Gepäckraum	90/Gepäckraum	90/Gepäckraum
Lichtmaschine	A/W	150/2100	150/2100	150/2100
<b>Fahrdynamik und Sicherheit</b>				
Vorderradaufhängung		Doppelgelenk-Federbeinachse in Aluminium-Bauweise mit Vorlaufversatz, kleiner positiver Lenkrollradius, Querkraftausgleich, Bremsnickreduzierung		
Hinterradaufhängung		Fünf-Lenker-Achse in Stahlleichtbauweise		
Bremse vorne		Einkolben-Faustsattel-Scheibenbremsen belüftet		
Bremse hinten		Einkolben-Faustsattel-Scheibenbremsen belüftet		
Fahrstabilitätssysteme		Serienmäßig: DSC inkl. ABS und DTC (Dynamische Traktions Control), Kurvenbremshilfe CBC, Bremsassistent DBC, Trockenbremsfunktion, Fading-Ausgleich, Anfahrassistent; DSC mit Allradantrieb xDrive vernetzt (320d xDrive), optional: Dynamische Dämpfer Control, Drive Performance Control		
Sicherheitsausstattung		Serienmäßig: Airbags für Fahrer und Beifahrer, Seitenairbags für Fahrer und Beifahrer, Kopfairbags vorn und hinten, Dreipunkt-Automatgurte für alle Sitzplätze, vorn mit Gurtstopper, Gurtstrammer und Gurtkraftbegrenzer, crashaktive Kopfstützen vorn, Crash-Sensoren, Reifen-Pannen-Anzeige		
Lenkung		Elektromechanische Zahnstangen-Servolenkung (EPS), optional: Variable Sportlenkung		
Gesamtübersetzung Lenkung	:1	15,0	15,0	15,2
Reifen vorne/hinten		205/60 R16 92W	205/60 R16 92V	205/60 R16 92W
Felgen vorne/hinten		7,0J x 16 LM	7,0J x 16 LM	7,0J x 16 LM

		<b>BMW 320d Limousine</b>	<b>BMW 320d EfficientDynamics Edition Limousine</b>	<b>BMW 320d xDrive Limousine</b>
<b>Getriebe</b>				
Getriebeart		6-Gang Manuell (optional: 8-Gang Steptronic)		
Getriebeübersetzung	I :1	4,110 (5,000)	4,110 (5,000)	4,110 (5,000)
	II :1	2,248 (3,200)	2,248 (3,200)	2,248 (3,200)
	III :1	1,403 (2,143)	1,403 (2,143)	1,403 (2,143)
	IV :1	1,000 (1,720)	1,000 (1,720)	1,000 (1,720)
	V :1	0,802 (1,314)	0,802 (1,314)	0,802 (1,314)
	VI :1	0,659 (1,000)	0,659 (1,000)	0,659 (1,000)
	VII :1	--- (0,822)	--- (0,822)	--- (0,822)
	VIII :1	--- (0,640)	--- (0,640)	--- (0,640)
	R :1	3,727 (3,456)	3,727 (3,456)	3,727 (3,456)
Hinterachsübersetzung	:1	3,154 (2,813)	2,929 (2,813)	3,154 (2,813)
<b>Fahrleistungen</b>				
Leistungsgewicht (DIN)	kg/kW	10,2 (10,4)	10,1 (10,2)	10,8 (11,0)
Literleistung	kW/l	70,2	70,2	70,2
Beschleunigung 0–100 km/h	s	7,3 (7,2)	7,9 (7,8)	7,4 (7,3)
im 5. Gang 80–120 km/h	s	7,5 (–)	8,9 (–)	8,1 (–)
Höchstgeschwindigkeit	km/h	235 (230)	230 (225)	233 (228)
<b>BMW EfficientDynamics</b>				
BMW EfficientDynamics Maßnahmen serienmäßig	Bremsenergie-Rückgewinnung, elektromechanische Servolenkung, Auto Start Stop Funktion, Schaltpunktanzeige (Handschalter), ECO PRO Modus, intelligenter Leichtbau, bedarfsgerecht gesteuerte Nebenaggregate, kennfeldgeregelte Ölpumpe, Hinterachsgetriebe mit optimierten Warmlaufeigenschaften, Reifen mit reduziertem Rollwiderstand			
<b>Verbrauch im EU-Zyklus<sup>2)</sup></b>				
städtisch	l/100 km	5,3–4,9 (5,2–4,8)	5,2–4,7 (5,0–4,6)	5,8–5,3 (5,1–5,5)
außerstädtisch	l/100 km	3,9–3,5 (3,9–3,6)	3,8–3,4 (3,6–3,3)	4,2–3,9 (3,8–4,2)
insgesamt	l/100 km	4,4–4,0 (4,4–4,0)	4,3–3,9 (4,1–3,8)	4,8–4,4 (4,3–4,7)
CO <sub>2</sub>	g/km	116–106 (116–106)	113–102 (109–99)	126–116 (123–112)
Emissionseinstufung		EU6	EU6	EU6

Technische Daten gültig für ACEA Märkte/Zulassungsrelevante Daten teilweise nur für Deutschland (Gewichte)  
Werte in Klammern gelten für Automatikgetriebe

<sup>1)</sup> Öl-Wechselmenge

<sup>2)</sup> Kraftstoffverbrauchs- und CO<sub>2</sub>-Emissionswerte abhängig vom gewählten Reifenformat

# BMW 325d Limousine, BMW 330d Limousine, BMW 330d xDrive Limousine.

		BMW 325d Limousine	BMW 330d Limousine	BMW 330d xDrive Limousine
<b>Karosserie</b>				
Anzahl Türen/Sitzplätze		4/5	4/5	4/5
Länge/Breite/Höhe (leer)	mm	4633/1811/1429	4633/1811/1429	4633/1811/1434
Radstand	mm	2810	2810	2810
Spurweite vorne/hinten	mm	1531/1572	1531/1572	1531/1570
Bodenfreiheit		140	140	145
Wendekreis	m	11,3	11,3	11,7
Tankinhalt	ca. l	57	57	57
Kühlsystem einschl. Heizung	l	n.b.	n.b.	n.b.
Motoröl <sup>1)</sup>	l	5,2	6,5	6,5
Leergewicht nach DIN/EU	kg	1475/1550 (1490/1565)	1540/1615	1615/1690
Zuladung nach DIN	kg	560	550	550
Zul. Gesamtgewicht	kg	2035 (2050)	2090	2165
Zul. Achslasten vorne/hinten	kg	955/1160	990/1170	1050/1180
Zul. Anhängelast (12 %) gebremst/ungebremst	kg	1800/750	1800/750	1800/750
Zul. Dachlast/Zul. Stützlast	kg	75/75	75/75	75/75
Kofferraumvolumen	l	480	480	480
Luftwiderstand	c <sub>x</sub> x A	0,28 x 2,20	0,28 x 2,20	0,29 x 2,20
<b>Motor</b>				
Bauart/Anz. Zylinder/Ventile		R/4/4	R/6/4	R/6/4
Motor-Technologie		BMW TwinPower Turbo Technologie: Turbolader mit variabler Einlassgeometrie, Common-Rail-Direkteinspritzung		
Hubraum effektiv	cm <sup>3</sup>	1995	2993	2993
Hub/Bohrung	mm	90,0/84,0	90,0/84,0	90,0/84,0
Verdichtung	:1	16,5	16,5	16,5
Kraftstoff		Diesel	Diesel	Diesel
Leistung	kW/PS	160/218	190/258	190/258
bei Drehzahl	min <sup>-1</sup>	4400	4000	4000
Drehmoment	Nm	450	560	560
bei Drehzahl	min <sup>-1</sup>	1500–2500	1500–3000	1500–3000
<b>Elektrik</b>				
Batterie/Einbauort	Ah/-	90/Gepäckraum	90/Gepäckraum	90/Gepäckraum
Lichtmaschine	A/W	175/2450	180/2520	180/2520
<b>Fahrdynamik und Sicherheit</b>				
Vorderradaufhängung		Doppelgelenk-Federbeinachse in Aluminium-Bauweise mit Vorlaufversatz, kleiner positiver Lenkrollradius, Querkraftausgleich, Bremsnickreduzierung		
Hinterradaufhängung		Fünf-Lenker-Achse in Stahlleichtbauweise		
Bremse vorne		Einkolben-Faustsattel-Scheibenbremsen belüftet		
Bremse hinten		Einkolben-Faustsattel-Scheibenbremsen belüftet		
Fahrstabilitätssysteme		Serienmäßig: DSC inkl. ABS und DTC (Dynamische Traktions Control), Kurvenbremshilfe CBC, Bremsassistent DBC, Trockenbremsfunktion, Fading-Ausgleich, Anfahrassistent; DSC mit Allradantrieb xDrive vernetzt (330d xDrive), optional: Dynamische Dämpfer Control, Drive Performance Control		
Sicherheitsausstattung		Serienmäßig: Airbags für Fahrer und Beifahrer, Seitenairbags für Fahrer und Beifahrer, Kopfairbags vorn und hinten, Dreipunkt-Automatikgurte für alle Sitzplätze, vorn mit Gurtstopper, Gurtstrammer und Gurtkraftbegrenzer, crashaktive Kopfstützen vorn, Crash-Sensoren, Reifen-Pannen-Anzeige		
Lenkung		Elektromechanische Zahnstangen-Servolenkung (EPS), optional: Variable Sportlenkung		
Gesamtübersetzung Lenkung	:1	15,0	15,0	15,2
Reifen vorne/hinten		225/50 R17 94W	225/50 R17 94W	225/50 R17 94W
Felgen vorne/hinten		7,5J x 17 LM	7,5J x 17 LM	7,5J x 17 LM

		<b>BMW 325d Limousine</b>	<b>BMW 330d Limousine</b>	<b>BMW 330d xDrive Limousine</b>
<b>Getriebe</b>				
Getriebeart		6-Gang Manuell (optional: 8-Gang Steptronic	8-Gang Steptronic	8-Gang Steptronic
Getriebeübersetzung	I	:1	4,110 (4,714)	4,714
	II	:1	2,248 (3,143)	3,143
	III	:1	1,403 (2,106)	2,106
	IV	:1	1,000 (1,667)	1,667
	V	:1	0,802 (1,285)	1,285
	VI	:1	0,659 (1,000)	1,000
	VII	:1	--- (0,839)	0,839
	VIII	:1	--- (0,667)	0,667
	R	:1	3,727 (3,295)	3,317
Hinterachsübersetzung		:1	3,462 (2,813)	2,563
<b>Fahrleistungen</b>				
Leistungsgewicht (DIN)	kg/kW		9,2 (9,3)	8,1
Literleistung	kW/l		80,2	63,5
Beschleunigung 0–100 km/h	s		6,8 (6,6)	5,3
im 5. Gang 80–120 km/h	s		n.b. (-)	(-)
Höchstgeschwindigkeit	km/h		245 (245)	250
<b>BMW EfficientDynamics</b>				
BMW EfficientDynamics Maßnahmen serienmäßig	Bremsenergie-Rückgewinnung, elektromechanische Servolenkung, Auto Start Stop Funktion, Schaltpunktanzeige (Handschalter), ECO PRO Modus, intelligenter Leichtbau, bedarfsgerecht gesteuerte Nebenaggregate, kennfeldgeregelte Ölpumpe, Hinterachsgetriebe mit optimierten Warmlaufeigenschaften, Reifen mit reduziertem Rollwiderstand			
<b>Verbrauch im EU-Zyklus<sup>2)</sup></b>				
städtisch	l/100 km		6,2–6,1 (5,8–5,7)	6,0–5,8
außerstädtisch	l/100 km		4,3–4,3 (4,2–4,0)	4,6–4,3
insgesamt	l/100 km		5,0–4,9 (4,8–4,6)	5,0–4,9
CO <sub>2</sub>	g/km		132–129 (125–122)	131–129
Emissionseinstufung			EU6	EU6

Technische Daten gültig für ACEA Märkte/Zulassungsrelevante Daten teilweise nur für Deutschland (Gewichte)

<sup>1)</sup> Öl-Wechselmenge

<sup>2)</sup> Kraftstoffverbrauchs- und CO<sub>2</sub>-Emissionswerte abhängig vom gewählten Reifenformat

# BMW 335d xDrive Limousine.

<b>BMW 335d xDrive Limousine</b>		
<b>Karosserie</b>		
Anzahl Türen/Sitzplätze		4/5
Länge/Breite/Höhe (leer)	mm	4633/1811/1434
Radstand	mm	2810
Spurweite vorne/hinten	mm	1531/1570
Bodenfreiheit		145
Wendekreis	m	11,7
Tankinhalt	ca. l	57
Kühlsystem einschl. Heizung	l	n.b.
Motoröl <sup>1)</sup>	l	6,5
Leergewicht nach DIN/EU	kg	1630/1705
Zuladung nach DIN	kg	550
Zul. Gesamtgewicht	kg	2180
Zul. Achslasten vorne/hinten	kg	1060/1190
Zul. Anhängelast (12 %) gebremst/ungebremst	kg	1800/750
Zul. Dachlast/Zul. Stützlast	kg	75/75
Kofferraumvolumen	l	480
Luftwiderstand	c <sub>x</sub> x A	0,29 x 2,20
<b>Motor</b>		
Bauart/Anz. Zylinder/Ventile		R/6/4
Motor-Technologie		BMW TwinPower Turbo Technologie: Turbolader mit variabler Einlassgeometrie, Common-Rail-Direkteinspritzung
Hubraum effektiv	cm <sup>3</sup>	2993
Hub/Bohrung	mm	90,0/84,0
Verdichtung	:1	16,5
Kraftstoff		Diesel
Leistung	kW/PS	230/313
bei Drehzahl	min <sup>-1</sup>	4400
Drehmoment	Nm	630
bei Drehzahl	min <sup>-1</sup>	1500–2500
<b>Elektrik</b>		
Batterie/Einbauort	Ah/-	90/Gepäckraum
Lichtmaschine	A/W	180/2520
<b>Fahrdynamik und Sicherheit</b>		
Vorderradaufhängung		Doppelgelenk-Federbeinachse in Aluminium-Bauweise mit Vorlaufversatz, kleiner positiver Lenkrollradius, Querkraftausgleich, Bremsnickreduzierung
Hinterradaufhängung		Fünf-Lenker-Achse in Stahlleichtbauweise
Bremse vorne		Einkolben-Faustsattel-Scheibenbremsen belüftet
Bremse hinten		Einkolben-Faustsattel-Scheibenbremsen belüftet
Fahrstabilitätssysteme		Serienmäßig: DSC inkl. ABS und DTC (Dynamische Traktions Control), Kurvenbremshilfe CBC, Bremsassistent DBC, Trockenbremsfunktion, Fading-Ausgleich, Anfahrassistent; DSC mit Allradantrieb xDrive vernetzt optional: Dynamische Dämpfer Control, Drive Performance Control
Sicherheitsausstattung		Serienmäßig: Airbags für Fahrer und Beifahrer, Seitenairbags für Fahrer und Beifahrer, Kopfairbags vorn und hinten, Dreipunkt-Automatikgurte für alle Sitzplätze, vorn mit Gurtstopper, Gurtstrammer und Gurtkraftbegrenzer, crashaktive Kopfstützen vorn, Crash-Sensoren, Reifen-Pannen-Anzeige
Lenkung		Elektromechanische Zahnstangen-Servolenkung (EPS), optional: Variable Sportlenkung
Gesamtübersetzung Lenkung	:1	15,2
Reifen vorne/hinten		225/50 R17 94W
Felgen vorne/hinten		7,5J x 17 LM

---



---

**BMW 335d xDrive Limousine**

---

**Getriebe**

Getriebeart		:1	8-Gang Steptronic
Getriebeübersetzung	I	:1	4,714
	II	:1	3,143
	III	:1	2,106
	IV	:1	1,667
	V	:1	1,285
	VI	:1	1,000
	VII	:1	0,839
	VIII	:1	0,667
	R	:1	3,317
Hinterachsübersetzung		:1	2,563

**Fahrleistungen**

Leistungsgewicht (DIN)	kg/kW	7,1
Literleistung	kW/l	76,8
Beschleunigung 0–100 km/h	s	4,8
Im 5. Gang 80–120 km/h	s	(--)
Höchstgeschwindigkeit	km/h	250

**BMW EfficientDynamics**

BMW EfficientDynamics Maßnahmen serienmäßig	Bremsenergie-Rückgewinnung, elektromechanische Servolenkung, Auto Start Stop Funktion, ECO PRO Modus, intelligenter Leichtbau, bedarfsgerecht gesteuerte Nebenaggregate, kennfeldgeregelte Ölpumpe, Hinterachsgetriebe mit optimierten Warmlaufeigenschaften, Reifen mit reduziertem Rollwiderstand
--	--

**Verbrauch im EU-Zyklus<sup>2)</sup>**

städtisch	l/100 km	6,5–6,4
außerstädtisch	l/100 km	4,9–4,9
insgesamt	l/100 km	5,5–5,4
CO <sub>2</sub>	g/km	145–143
Emissionseinstufung		EU6

Technische Daten gültig für ACEA Märkte/Zulassungsrelevante Daten teilweise nur für Deutschland (Gewichte)

<sup>1)</sup> Öl-Wechselmenge

<sup>2)</sup> Kraftstoffverbrauchs- und CO<sub>2</sub>-Emissionswerte abhängig vom gewählten Reifenformat



<b>BMW 318i Touring</b>		
<b>Karosserie</b>		
Anzahl Türen/Sitzplätze		5/5
Länge/Breite/Höhe (leer)	mm	4633/1811/1429
Radstand	mm	2810
Spurweite vorne/hinten	mm	1543/1583
Bodenfreiheit		140
Wendekreis	m	11,3
Tankinhalt	ca. l	60
Kühlsystem einschl. Heizung	l	n.b.
Motoröl <sup>1)</sup>	l	4,25
Leergewicht nach DIN/EU	kg	1470/1545 (1490/1565)
Zuladung nach DIN	kg	595
Zul. Gesamtgewicht	kg	2065 (2085)
Zul. Achslasten vorne/hinten	kg	900/1240
Zul. Anhängelast (12 %) gebremst/ungebremst	kg	1300/695
Zul. Dachlast/Zul. Stützlast	kg	75/75
Kofferraumvolumen	l	495–1500
Luftwiderstand	c <sub>x</sub> x A	0,30 (0,31) x 2,20
<b>Motor</b>		
Bauart/Anz. Zylinder/Ventile		R/3/4
Motor-Technologie		BMW TwinPower Turbo Technologie: Turbolader, High Precision Direct Injection
Hubraum effektiv	cm <sup>3</sup>	1499
Hub/Bohrung	mm	94,6/82,0
Verdichtung	:1	11,0
Kraftstoff		min. ROZ 91
Leistung	kW/PS	100/136
bei Drehzahl	min <sup>-1</sup>	4400–6000
Drehmoment	Nm	220
bei Drehzahl	min <sup>-1</sup>	1250–4300
<b>Elektrik</b>		
Batterie/Einbauort	Ah/–	90/Gepäckraum
Lichtmaschine	A/W	180/2520
<b>Fahrdynamik und Sicherheit</b>		
Vorderradaufhängung		Doppelgelenk-Federbeinachse in Aluminium-Bauweise mit Vorlaufversatz, kleiner positiver Lenkrollradius, Querkraftausgleich, Bremsnickreduzierung
Hinterradaufhängung		Fünf-Lenker-Achse in Stahlleichtbauweise
Bremse vorne		Einkolben-Faustsattel-Scheibenbremsen belüftet
Bremse hinten		Einkolben-Faustsattel-Scheibenbremsen belüftet
Fahrstabilitätssysteme		Serienmäßig: DSC inkl. ABS und DTC (Dynamische Traktions Control), Kurvenbremshilfe CBC, Bremsassistent DBC, Trockenbremsfunktion, Fading-Ausgleich, Anfahrassistent, optional: Dynamische Dämpfer Control, Drive Performance Control
Sicherheitsausstattung		Serienmäßig: Airbags für Fahrer und Beifahrer, Seitenairbags für Fahrer und Beifahrer, Kopfairbags vorn und hinten, Dreipunkt-Automatikgurte für alle Sitzplätze, vorn mit Gurtstopper, Gurtstrammer und Gurtkraftbegrenzer, crashaktive Kopfstützen vorn, Crash-Sensoren, Reifen-Pannen-Anzeige
Lenkung		Elektromechanische Zahnstangen-Servolenkung (EPS), optional: Variable Sportlenkung
Gesamtübersetzung Lenkung	:1	15,1
Reifen vorne/hinten		205/60 R16 92V
Felgen vorne/hinten		7,0J x 16

**BMW 318i Touring**

**Getriebe**

Getriebeart	6-Gang Manuell (optional: 8-Gang Steptronic)		
Getriebeübersetzung	I	:1	4,552 (5,000)
	II	:1	2,548 (3,200)
	III	:1	1,659 (2,143)
	IV	:1	1,230 (1,720)
	V	:1	1,000 (1,314)
	VI	:1	0,830 (1,000)
	VII	:1	--- (0,822)
	VIII	:1	--- (0,640)
	R	:1	4,138 (3,456)
Hinterachsübersetzung		:1	3,077 (3,231)

**Fahrleistungen**

Leistungsgewicht (DIN)	kg/kW	14,7 (14,9)
Literleistung	kW/l	66,7
Beschleunigung 0–100 km/h	s	9,2 (9,3)
im 5. Gang 80–120 km/h	s	11,9 (–)
Höchstgeschwindigkeit	km/h	210 (210)

**BMW EfficientDynamics**

BMW EfficientDynamics Maßnahmen serienmäßig	Bremsenergie-Rückgewinnung, elektromechanische Servolenkung, Auto Start Stop Funktion, Schaltpunktanzeige (Handschalter), ECO PRO Modus, intelligenter Leichtbau, bedarfsgerecht gesteuerte Nebenaggregate, kennfeldgeregelte Ölpumpe, Hinterachsgetriebe mit optimierten Warmlaufeigenschaften, Reifen mit reduziertem Rollwiderstand
--	--

**Verbrauch im EU-Zyklus<sup>2)</sup>**

städtisch	l/100 km	7,4–6,8 (7,2–6,6)
außerstädtisch	l/100 km	5,0–4,6 (5,0–4,6)
insgesamt	l/100 km	5,9–5,4 (5,8–5,3)
CO <sub>2</sub>	g/km	137–126 (134–124)
Emissionseinstufung		EU6

Technische Daten gültig für ACEA Märkte/Zulassungsrelevante Daten teilweise nur für Deutschland (Gewichte)  
Werte in Klammern gelten für Automatikgetriebe

<sup>1)</sup> Öl-Wechselmenge

<sup>2)</sup> Kraftstoffverbrauchs- und CO<sub>2</sub>-Emissionswerte abhängig vom gewählten Reifenformat

# BMW 320i Touring, BMW 320i xDrive Touring.

		<b>BMW 320i Touring</b>	<b>BMW 320i xDrive Touring</b>
<b>Karosserie</b>			
Anzahl Türen/Sitzplätze		5/5	5/5
Länge/Breite/Höhe (leer)	mm	4633/1811/1429	4633/1811/1434
Radstand	mm	2810	2810
Spurweite vorne/hinten	mm	1543/1583	1542/1582
Bodenfreiheit		140	145
Wendekreis	m	11,3	11,7
Tankinhalt	ca. l	60	60
Kühlsystem einschl. Heizung	l	n.b.	n.b.
Motoröl <sup>1)</sup>	l	5,25	5,25
Leergewicht nach DIN/EU	kg	1510/1585 (1520/1595)	1600/1675 (1610/1685)
Zuladung nach DIN	kg	595	575
Zul. Gesamtgewicht	kg	2105 (2115)	2175 (2185)
Zul. Achslasten vorne/hinten	kg	925/1250	990/1255
Zul. Anhängelast (12 %) gebremst/ungebremst	kg	1700/695 (1800/695)	1700/750 (1800/750)
Zul. Dachlast/Zul. Stützlast	kg	75/75	75/75
Kofferraumvolumen	l	495-1500	495-1500
Luftwiderstand	c <sub>x</sub> x A	0,31 (0,30) x 2,20	0,31 x 2,20
<b>Motor</b>			
Bauart/Anz. Zylinder/Ventile		R/4/4	R/4/4
Motor-Technologie		BMW TwinPower Turbo Technologie: Turbolader, High Precision Direct Injection	
Hubraum effektiv	cm <sup>3</sup>	1998	1998
Hub/Bohrung	mm	94,6/82,0	94,6/82,0
Verdichtung	:1	11,0	11,0
Kraftstoff		min. ROZ 91	min. ROZ 91
Leistung	kW/PS	135/184	135/184
bei Drehzahl	min <sup>-1</sup>	5000-6500	5000-6500
Drehmoment	Nm	290 (270)	270
bei Drehzahl	min <sup>-1</sup>	1350-4250 (4600)	1350-4600
<b>Elektrik</b>			
Batterie/Einbauort	Ah/-	90/Gepäckraum	90/Gepäckraum
Lichtmaschine	AW	180/2520	180/2520
<b>Fahrdynamik und Sicherheit</b>			
Vorderradaufhängung		Doppelgelenk-Federbeinachse in Aluminium-Bauweise mit Vorlaufversatz, kleiner positiver Lenkrollradius, Querkraftausgleich, Bremsnickreduzierung	
Hinterradaufhängung		Fünf-Lenker-Achse in Stahlleichtbauweise	
Bremse vorne		Einkolben-Faustsattel-Scheibenbremsen belüftet	
Bremse hinten		Einkolben-Faustsattel-Scheibenbremsen belüftet	
Fahrstabilitätssysteme		Serienmäßig: DSC inkl. ABS und DTC (Dynamische Traktions Control), Kurvenbremshilfe CBC, Bremsassistent DBC, Trockenbremsfunktion, Fading-Ausgleich, Anfahrassistent; DSC mit Allradantrieb xDrive vernetzt (320i xDrive), optional: Dynamische Dämpfer Control, Drive Performance Control	
Sicherheitsausstattung		Serienmäßig: Airbags für Fahrer und Beifahrer, Seitenairbags für Fahrer und Beifahrer, Kopfairbags vorn und hinten, Dreipunkt-Automatikgurte für alle Sitzplätze, vorn mit Gurtstopper, Gurtstrammer und Gurtkraftbegrenzer, Crash-Sensoren, Reifen-Pannen-Anzeige	
Lenkung		Elektromechanische Zahnstangen-Servolenkung (EPS), optional: Variable Sportlenkung	
Gesamtübersetzung Lenkung	:1	15,1	15,1
Reifen vorne/hinten		205/60 R16 92W	205/60 R16 92W
Felgen vorne/hinten		7,0J x 16 LM	7,0J x 16 LM

		<b>BMW 320i Touring</b>	<b>BMW 320i xDrive Touring</b>	
<b>Getriebe</b>				
Getriebeart	6-Gang Manuell (optional: 8-Gang Steptronic)			
Getriebeübersetzung	I	:1	4,551 (5,000)	4,110 (5,000)
	II	:1	2,548 (3,200)	2,315 (3,200)
	III	:1	1,659 (2,143)	1,542 (2,143)
	IV	:1	1,230 (1,720)	1,179 (1,720)
	V	:1	1,000 (1,314)	1,000 (1,314)
	VI	:1	0,830 (1,000)	0,846 (1,000)
	VII	:1	--- (0,822)	--- (0,822)
	VIII	:1	--- (0,640)	--- (0,640)
	R	:1	4,138 (3,456)	3,727 (3,456)
Hinterachsübersetzung		:1	3,385 (2,813)	3,385 (2,813)
<b>Fahrleistungen</b>				
Leistungsgewicht (DIN)	kg/kW		11,2 (11,3)	11,9 (11,9)
Literleistung	kW/l		67,6	67,6
Beschleunigung 0–100 km/h	s		7,5 (7,5)	7,7 (7,9)
im 5. Gang 80–120 km/h	s		9,9 (–)	9,4 (–)
Höchstgeschwindigkeit	km/h		230 (228)	225 (223)
<b>BMW EfficientDynamics</b>				
BMW EfficientDynamics Maßnahmen serienmäßig	Bremsenergie-Rückgewinnung, elektromechanische Servolenkung, Auto Start Stop Funktion, Schaltpunktanzeige (Handschalte), ECO PRO Modus, intelligenter Leichtbau, bedarfsgerecht gesteuerte Nebenaggregate, kennfeldgeregelte Ölpumpe, Hinterachsgetriebe mit optimierten Warmlaufeigenschaften, Reifen mit reduziertem Rollwiderstand			
<b>Verbrauch im EU-Zyklus<sup>2)</sup></b>				
städtisch	l/100 km		8,4–7,8 (7,8–7,3)	9,5–9,0 (8,5–8,0)
außerstädtisch	l/100 km		5,1–4,8 (4,8–4,5)	6,0–5,5 (5,3–5,0)
insgesamt	l/100 km		6,3–5,9 (5,9–5,5)	7,3–6,8 (6,5–6,1)
CO <sub>2</sub>	g/km		147–137 (138–129)	169–159 (151–141)
Emissionseinstufung			EU6	EU6

Technische Daten gültig für ACEA Märkte/Zulassungsrelevante Daten teilweise nur für Deutschland (Gewichte)  
Werte in Klammern gelten für Automatikgetriebe

<sup>1)</sup> Öl-Wechselmenge

<sup>2)</sup> Kraftstoffverbrauchs- und CO<sub>2</sub>-Emissionswerte abhängig vom gewählten Reifenformat

# BMW 330i Touring, BMW 330i xDrive Touring.

		<b>BMW 330i Touring</b>	<b>BMW 330i xDrive Touring</b>
<b>Karosserie</b>			
Anzahl Türen/Sitzplätze		5/5	5/5
Länge/Breite/Höhe (leer)	mm	4633/1811/1429	4633/1811/1434
Radstand	mm	2810	2810
Spurweite vorne/hinten	mm	1531/1572	1531/1570
Bodenfreiheit		140	145
Wendekreis	m	11,3	11,7
Tankinhalt	ca. l	60	60
Kühlsystem einschl. Heizung	l	n.b.	n.b.
Motoröl <sup>1)</sup>	l	5,25	5,25
Leergewicht nach DIN/EU	kg	1540/1615 (1565/1640)	1630/1705
Zuladung nach DIN	kg	575 (560)	550
Zul. Gesamtgewicht	kg	2115 (2125)	2180
Zul. Achslasten vorne/hinten	kg	945/1250	1005/1240
Zul. Anhängelast (12 %) gebremst/ungebremst	kg	1800/745	1800/750
Zul. Dachlast/Zul. Stützlast	kg	75/75	75/75
Kofferraumvolumen	l	495-1500	495-1500
Luftwiderstand	c <sub>x</sub> x A	0,32 x 2,20	0,32 x 2,20
<b>Motor</b>			
Bauart/Anz. Zylinder/Ventile		R/4/4	R/4/4
Motor-Technologie		BMW TwinPower Turbo Technologie: Turbolader, High Precision Direct Injection	
Hubraum effektiv	cm <sup>3</sup>	1998	1998
Hub/Bohrung	mm	94,6/82,0	94,6/82,0
Verdichtung	:1	10,2	10,2
Kraftstoff		min. ROZ 91	min. ROZ 91
Leistung	kW/PS	185/252	185/252
bei Drehzahl	min <sup>-1</sup>	5200-6500	5200-6500
Drehmoment	Nm	350	350
bei Drehzahl	min <sup>-1</sup>	1450-4800	1450-4800
<b>Elektrik</b>			
Batterie/Einbauort	Ah/-	90/Gepäckraum	90/Gepäckraum
Lichtmaschine	AW	180/2520	180/2520
<b>Fahrdynamik und Sicherheit</b>			
Vorderradaufhängung		Doppelgelenk-Federbeinachse in Aluminium-Bauweise mit Vorlaufversatz, kleiner positiver Lenkrollradius, Querkraftausgleich, Bremsnickreduzierung	
Hinterradaufhängung		Fünf-Lenker-Achse in Stahlleichtbauweise	
Bremse vorne		Einkolben-Faustsattel-Scheibenbremsen belüftet	
Bremse hinten		Einkolben-Faustsattel-Scheibenbremsen belüftet	
Fahrstabilitätssysteme		Serienmäßig: DSC inkl. ABS und DTC (Dynamische Traktions Control), Kurvenbremshilfe CBC, Bremsassistent DBC, Trockenbremsfunktion, Fading-Ausgleich, Anfahrassistent; DSC mit Allradantrieb xDrive vernetzt (330i xDrive), optional: Dynamische Dämpfer Control, Drive Performance Control	
Sicherheitsausstattung		Serienmäßig: Airbags für Fahrer und Beifahrer, Seitenairbags für Fahrer und Beifahrer, Kopfairbags vorn und hinten, Dreipunkt-Automatikgurte für alle Sitzplätze, vorn mit Gurtstopper, Gurtstrammer und Gurtkraftbegrenzer, Crash-Sensoren, Reifen-Pannnen-Anzeige	
Lenkung		Elektromechanische Zahnstangen-Servolenkung (EPS), optional: Variable Sportlenkung	
Gesamtübersetzung Lenkung	:1	15,1	15,1
Reifen vorne/hinten		225/50 R17 98W	225/50 R17 98W
Felgen vorne/hinten		7,5J x 17 LM	7,5J x 17 LM

		<b>BMW 330i Touring</b>	<b>BMW 330i xDrive Touring</b>
<b>Getriebe</b>			
Getriebeart		6-Gang Manuell (optional: 8-Gang Steptronic)	8-Gang Steptronic
Getriebeübersetzung	I :1	3,683 (5,000)	5,000
	II :1	2,062 (3,200)	3,200
	III :1	1,313 (2,143)	2,143
	IV :1	1,000 (1,720)	1,720
	V :1	0,809 (1,314)	1,314
	VI :1	0,677 (1,000)	1,000
	VII :1	--- (0,822)	0,822
	VIII :1	--- (0,640)	0,640
	R :1	3,348 (3,456)	3,456
Hinterachsübersetzung	:1	3,909 (2,813)	2,813
<b>Fahrleistungen</b>			
Leistungsgewicht (DIN)	kg/kW	8,3 (8,5)	8,8
Literleistung	kW/l	92,6	92,6
Beschleunigung 0–100 km/h	s	6,0(5,9)	6,0
im 5. Gang 80–120 km/h	s	7,4 (-)	(-)
Höchstgeschwindigkeit	km/h	250 (250)	250
<b>BMW EfficientDynamics</b>			
BMW EfficientDynamics Maßnahmen serienmäßig	Bremsenergie-Rückgewinnung, elektromechanische Servolenkung, Auto Start Stop Funktion, Schaltpunktanzeige (Handschalter), ECO PRO Modus, intelligenter Leichtbau, bedarfsgerecht gesteuerte Nebenaggregate, kennfeldgeregelte Ölpumpe, Hinterachsgetriebe mit optimierten Warmlauf Eigenschaften, Reifen mit reduziertem Rollwiderstand		
<b>Verbrauch im EU-Zyklus<sup>2)</sup></b>			
städtisch	l/100 km	8,7–8,3 (7,7–7,3)	8,3–7,8
außerstädtisch	l/100 km	5,6–5,3 (5,2–4,9)	5,5–5,2
insgesamt	l/100 km	6,7–6,4 (6,1–5,8)	6,5–6,2
CO <sub>2</sub>	g/km	157–149 (143–135)	152–144
Emissionseinstufung		EU6	EU6

Technische Daten gültig für ACEA Märkte/Zulassungsrelevante Daten teilweise nur für Deutschland (Gewichte)  
Werte in Klammern gelten für Automatikgetriebe

<sup>1)</sup> Öl-Wechselmenge

<sup>2)</sup> Kraftstoffverbrauchs- und CO<sub>2</sub>-Emissionswerte abhängig vom gewählten Reifenformat

# BMW 340i Touring, BMW 340i xDrive Touring.

		<b>BMW 340i Touring</b>	<b>BMW 340i xDrive Touring</b>
<b>Karosserie</b>			
Anzahl Türen/Sitzplätze		5/5	5/5
Länge/Breite/Höhe (leer)	mm	4633/1811/1429	4633/1811/1434
Radstand	mm	2810	2810
Spurweite vorne/hinten	mm	1531/1572	1531/1570
Bodenfreiheit		140	145
Wendekreis	m	11,3	11,7
Tankinhalt	ca. l	60	60
Kühlsystem einschl. Heizung	l	n.b.	n.b.
Motoröl <sup>1)</sup>	l	6,5	6,5
Leergewicht nach DIN/EU	kg	1615/1690	1680/1755
Zuladung nach DIN	kg	560	550
Zul. Gesamtgewicht	kg	2175	2230
Zul. Achslasten vorne/hinten	kg	990/1250	1050/1250
Zul. Anhängelast (12 %) gebremst/ungebremst	kg	1800/750	1800/750
Zul. Dachlast/Zul. Stützlast	kg	75/75	75/75
Kofferraumvolumen	l	495–1500	495–1500
Luftwiderstand	c <sub>x</sub> x A	0,32 x 2,20	0,32 x 2,20
<b>Motor</b>			
Bauart/Anz. Zylinder/Ventile		R/6/4	R/6/4
Motor-Technologie		BMW TwinPower Turbo Technologie: Turbolader, High Precision Direct Injection	
Hubraum effektiv	cm <sup>3</sup>	2998	2998
Hub/Bohrung	mm	94,6/82,0	94,6/82,0
Verdichtung	:1	11,0	11,0
Kraftstoff		min. ROZ 91	min. ROZ 91
Leistung	kW/PS	240/326	240/326
bei Drehzahl	min <sup>-1</sup>	5500–6500	5500–6500
Drehmoment	Nm	450	450
bei Drehzahl	min <sup>-1</sup>	1380–5000	1380–5000
<b>Elektrik</b>			
Batterie/Einbauort	Ah/–	90/Gepäckraum	90/Gepäckraum
Lichtmaschine	AW	180/2520	180/2520
<b>Fahrdynamik und Sicherheit</b>			
Vorderradaufhängung		Doppelgelenk-Federbeinachse in Aluminium-Bauweise mit Vorlaufversatz, kleiner positiver Lenkrollradius, Querkraftausgleich, Bremsnickreduzierung	
Hinterradaufhängung		Fünf-Lenker-Achse in Stahlleichtbauweise	
Bremse vorne		Einkolben-Faustsattel-Scheibenbremsen belüftet	
Bremse hinten		Einkolben-Faustsattel-Scheibenbremsen belüftet	
Fahrstabilitätssysteme		Serienmäßig: DSC inkl. ABS und DTC (Dynamische Traktions Control), Kurvenbremshilfe CBC, Bremsassistent DBC, Trockenbremsfunktion, Fading-Ausgleich, Anfahrassistent; DSC mit Allradantrieb xDrive vernetzt (340i xDrive), optional: Dynamische Dämpfer Control, Drive Performance Control	
Sicherheitsausstattung		Serienmäßig: Airbags für Fahrer und Beifahrer, Seitenairbags für Fahrer und Beifahrer, Kopfairbags vorn und hinten, Dreipunkt-Automatikgurte für alle Sitzplätze, vorn mit Gurtstopper, Gurtstrammer und Gurtkraftbegrenzer, Crash-Sensoren, Reifen-Pannens-Anzeige	
Lenkung		Elektromechanische Zahnstangen-Servolenkung (EPS), optional: Variable Sportlenkung	
Gesamtübersetzung Lenkung	:1	15,1	15,1
Reifen vorne/hinten		225/50 R17 98W	225/50 R17 98W
Felgen vorne/hinten		7,5J x 17 LM	7,5J x 17 LM

			<b>BMW 340i Touring</b>	<b>BMW 340i xDrive Touring</b>
<b>Getriebe</b>				
Getriebeart			8-Gang Steptronic	
Getriebeübersetzung	I	:1	5,000	5,000
	II	:1	3,200	3,200
	III	:1	2,143	2,143
	IV	:1	1,720	1,720
	V	:1	1,314	1,314
	VI	:1	1,000	1,000
	VII	:1	0,822	0,822
	VIII	:1	0,640	0,640
	R	:1	3,456	3,456
Hinterachsübersetzung		:1	2,813	2,813
<b>Fahrleistungen</b>				
Leistungsgewicht (DIN)	kg/kW		6,7	7,0
Literleistung	kW/l		80,1	80,1
Beschleunigung 0–100 km/h	s		5,1	5,0
im 5. Gang 80–120 km/h	s		(–)	(–)
Höchstgeschwindigkeit	km/h		250	250
<b>BMW EfficientDynamics</b>				
BMW EfficientDynamics Maßnahmen serienmäßig			Bremsenergie-Rückgewinnung, elektromechanische Servolenkung, Auto Start Stop Funktion, Schaltpunktanzeige (Handschalter), ECO PRO Modus, intelligenter Leichtbau, bedarfsgerecht gesteuerte Nebenaggregate, kennfeldgeregelte Ölpumpe, Hinterachsgetriebe mit optimierten Warmlaufeigenschaften, Reifen mit reduziertem Rollwiderstand	
<b>Verbrauch im EU-Zyklus<sup>2)</sup></b>				
städtisch	l/100 km		9,3–9,0	10,1–9,6
außerstädtisch	l/100 km		5,7–5,5	6,1–5,8
insgesamt	l/100 km		7,0–6,8	7,6–7,2
CO <sub>2</sub>	g/km		164–158	176–168
Emissionseinstufung			EU6	EU6

Technische Daten gültig für ACEA Märkte/Zulassungsrelevante Daten teilweise nur für Deutschland (Gewichte)  
Werte in Klammern gelten für Automatikgetriebe

<sup>1)</sup> Öl-Wechselmenge

<sup>2)</sup> Kraftstoffverbrauchs- und CO<sub>2</sub>-Emissionswerte abhängig vom gewählten Reifenformat



<b>BMW 316d Touring</b>		
<b>Karosserie</b>		
Anzahl Türen/Sitzplätze		5/5
Länge/Breite/Höhe (leer)	mm	4633/1811/1429
Radstand	mm	2810
Spurweite vorne/hinten	mm	1543/1583
Bodenfreiheit		140
Wendekreis	m	11,3
Tankinhalt	ca. l	57
Kühlsystem einschl. Heizung	l	n.b.
Motoröl <sup>1)</sup>	l	5,0
Leergewicht nach DIN/EU	kg	1495/1570 (1510/1585)
Zuladung nach DIN	kg	595
Zul. Gesamtgewicht	kg	2090 (2105)
Zul. Achslasten vorne/hinten	kg	925/1255
Zul. Anhängelast (12 %) gebremst/ungebremst	kg	1600/745
Zul. Dachlast/Zul. Stützlast	kg	75/75
Kofferraumvolumen	l	495–1500
Luftwiderstand	c <sub>x</sub> x A	0,29 x 2,20
<b>Motor</b>		
Bauart/Anz. Zylinder/Ventile		R/4/4
Motor-Technologie		BMW TwinPower Turbo Technologie: Turbolader mit variabler Einlassgeometrie, Common-Rail-Direkteinspritzung
Hubraum effektiv	cm <sup>3</sup>	1995
Hub/Bohrung	mm	90,0/84,0
Verdichtung	:1	16,5
Kraftstoff		Diesel
Leistung	kW/PS	85/116
bei Drehzahl	min <sup>-1</sup>	4000
Drehmoment	Nm	270
bei Drehzahl	min <sup>-1</sup>	1250–2750
<b>Elektrik</b>		
Batterie/Einbauort	Ah/–	90/Gepäckraum
Lichtmaschine	A/W	150/2100
<b>Fahrdynamik und Sicherheit</b>		
Vorderradaufhängung		Doppelgelenk-Federbeinachse in Aluminium-Bauweise mit Vorlaufversatz, kleiner positiver Lenkrollradius, Querkraftausgleich, Bremsnickreduzierung
Hinterradaufhängung		Fünf-Lenker-Achse in Stahlleichtbauweise
Bremse vorne		Einkolben-Faustsattel-Scheibenbremsen belüftet
Bremse hinten		Einkolben-Faustsattel-Scheibenbremsen belüftet
Fahrstabilitätssysteme		Serienmäßig: DSC inkl. ABS und DTC (Dynamische Traktions Control), Kurvenbremshilfe CBC, Bremsassistent DBC, Trockenbremsfunktion, Fading-Ausgleich, Anfahrassistent optional: Dynamische Dämpfer Control, Drive Performance Control
Sicherheitsausstattung		Serienmäßig: Airbags für Fahrer und Beifahrer, Seitenairbags für Fahrer und Beifahrer, Kopfairbags vorn und hinten, Dreipunkt-Automatikgurte für alle Sitzplätze, vorn mit Gurtstopper, Gurtstrammer und Gurtkraftbegrenzer, crashaktive Kopfstützen vorn, Crash-Sensoren, Reifen-Pannen-Anzeige
Lenkung		Elektromechanische Zahnstangen-Servolenkung (EPS), optional: Variable Sportlenkung
Gesamtübersetzung Lenkung	:1	15,1
Reifen vorne/hinten		205/60 R16 92H
Felgen vorne/hinten		7,0J x 16

---



---

**BMW 316d Touring**

---

**Getriebe**

Getriebeart	6-Gang Manuell (optional: 8-Gang Steptronic)		
Getriebeübersetzung	I	:1	4,002 (5,000)
	II	:1	2,130 (3,200)
	III	:1	1,396 (2,143)
	IV	:1	1,000 (1,720)
	V	:1	0,781 (1,314)
	VI	:1	0,668 (1,000)
	VII	:1	--- (0,822)
	VIII	:1	--- (0,640)
	R	:1	3,647 (3,456)
Hinterachsübersetzung		:1	3,077 (2,813)

**Fahrleistungen**

Leistungsgewicht (DIN)	kg/kW	17,6 (17,8)
Literleistung	kW/l	42,6
Beschleunigung 0–100 km/h	s	11,2 (11,1)
Im 5. Gang 80–120 km/h	s	12,8 (–)
Höchstgeschwindigkeit	km/h	200 (198)

**BMW EfficientDynamics**

BMW EfficientDynamics Maßnahmen serienmäßig	Bremsenergie-Rückgewinnung, elektromechanische Servolenkung, Auto Start Stop Funktion, Schaltpunktanzeige (Handschalter), ECO PRO Modus, intelligenter Leichtbau, bedarfsgerecht gesteuerte Nebenaggregate, kennfeldgeregelte Ölpumpe, Hinterachsgetriebe mit optimierten Warmlaufeigenschaften, Reifen mit reduziertem Rollwiderstand
--	--

**Verbrauch im EU-Zyklus<sup>2)</sup>**

städtisch	l/100 km	5,5–4,9 (5,5–5,0)
außerstädtisch	l/100 km	4,0–3,7 (4,0–3,6)
insgesamt	l/100 km	4,6–4,1 (4,6–4,1)
CO <sub>2</sub>	g/km	120–109 (120–109)
Emissionseinstufung		EU6

Technische Daten gültig für ACEA Märkte/Zulassungsrelevante Daten teilweise nur für Deutschland (Gewichte)  
Werte in Klammern gelten für Automatikgetriebe

<sup>1)</sup> Öl-Wechselmenge

<sup>2)</sup> Kraftstoffverbrauchs- und CO<sub>2</sub>-Emissionswerte abhängig vom gewählten Reifenformat

# BMW 318d Touring, BMW 318d xDrive Touring.

		<b>BMW 318d Touring</b>	<b>BMW 318d xDrive Touring</b>
<b>Karosserie</b>			
Anzahl Türen/Sitzplätze		5/5	5/5
Länge/Breite/Höhe (leer)	mm	4633/1811/1429	4633/1811/1434
Radstand	mm	2810	2810
Spurweite vorne/hinten	mm	1543/1583	1542/1582
Bodenfreiheit		140	145
Wendekreis	m	11,3	11,7
Tankinhalt	ca. l	57	57
Kühlsystem einschl. Heizung	l	n.b.	n.b.
Motoröl <sup>1)</sup>	l	5,0	5,0
Leergewicht nach DIN/EU	kg	1500/1575 (1520/1595)	1570/1645
Zuladung nach DIN	kg	595	575
Zul. Gesamtgewicht	kg	2140 (2160)	2145
Zul. Achslasten vorne/hinten	kg	920/1260	975/1250
Zul. Anhängelast (12 %) gebremst/ungebremst	kg	1600 (1800)/745	1600/750
Zul. Dachlast/Zul. Stützlast	kg	75/75	75/75
Kofferraumvolumen	l	495–1500	495–1500
Luftwiderstand	c <sub>x</sub> x A	0,29 x 2,20	0,30 x 2,20
<b>Motor</b>			
Bauart/Anz. Zylinder/Ventile		R/4/4	R/4/4
Motor-Technologie		BMW TwinPower Turbo Technologie: Turbolader mit variabler Einlassgeometrie, Common-Rail-Direkteinspritzung	
Hubraum effektiv	cm <sup>3</sup>	1995	1995
Hub/Bohrung	mm	90,0/84,0	90,0/84,0
Verdichtung	:1	16,5	16,5
Kraftstoff		Diesel	Diesel
Leistung	kW/PS	110/150	110/150
bei Drehzahl	min <sup>-1</sup>	4000	4000
Drehmoment	Nm	320	320
bei Drehzahl	min <sup>-1</sup>	1500–3000	1500–3000
<b>Elektrik</b>			
Batterie/Einbauort	Ah/-	90/Gepäckraum	90/Gepäckraum
Lichtmaschine	AW	150/2100	150/2100
<b>Fahrdynamik und Sicherheit</b>			
Vorderradaufhängung		Doppelgelenk-Federbeinachse in Aluminium-Bauweise mit Vorlaufversatz, kleiner positiver Lenkrollradius, Querkraftausgleich, Bremsnickreduzierung	
Hinterradaufhängung		Fünf-Lenker-Achse in Stahlleichtbauweise	
Bremse vorne		Einkolben-Faustsattel-Scheibenbremsen belüftet	
Bremse hinten		Einkolben-Faustsattel-Scheibenbremsen belüftet	
Fahrstabilitätssysteme		Serienmäßig: DSC inkl. ABS und DTC (Dynamische Traktions Control), Kurvenbremshilfe CBC, Bremsassistent DBC, Trockenbremsfunktion, Fading-Ausgleich, Anfahrassistent; DSC mit Allradantrieb xDrive vernetzt (318d xDrive), optional: Dynamische Dämpfer Control, Drive Performance Control	
Sicherheitsausstattung		Serienmäßig: Airbags für Fahrer und Beifahrer, Seitenairbags für Fahrer und Beifahrer, Kopfairbags vorn und hinten, Dreipunkt-Automatikgurte für alle Sitzplätze, vorn mit Gurtstopper, Gurtstrammer und Gurtkraftbegrenzer, Crash-Sensoren, Reifen-Pannen-Anzeige	
Lenkung		Elektromechanische Zahnstangen-Servolenkung (EPS), optional: Variable Sportlenkung	
Gesamtübersetzung Lenkung	:1	15,1	15,2
Reifen vorne/hinten		205/60 R16 92W	205/60 R16 92V
Felgen vorne/hinten		7,0J x 16	7,0J x 16

		<b>BMW 318d Touring</b>	<b>BMW 318d xDrive Touring</b>
<b>Getriebe</b>			
Getriebeart		6-Gang Manuell (optional: 8-Gang Steptronic)	6-Gang Manuell
Getriebeübersetzung	I :1	4,002 (5,000)	4,110
	II :1	2,130 (3,200)	2,248
	III :1	1,396 (2,143)	1,403
	IV :1	1,000 (1,720)	1,000
	V :1	0,781 (1,314)	0,802
	VI :1	0,668 (1,000)	0,659
	VII :1	--- (0,822)	---
	VIII :1	--- (0,640)	---
	R :1	3,647 (3,456)	3,727
Hinterachsübersetzung	:1	3,231 (2,813)	3,231
<b>Fahrleistungen</b>			
Leistungsgewicht (DIN)	kg/kW	13,6 (13,8)	14,3
Literleistung	kW/l	55,1	55,1
Beschleunigung 0–100 km/h	s	8,9 (8,8)	9,2
im 5. Gang 80–120 km/h	s	10,3 (-)	10,6
Höchstgeschwindigkeit	km/h	210 (210)	206
<b>BMW EfficientDynamics</b>			
BMW EfficientDynamics Maßnahmen serienmäßig	Bremsenergie-Rückgewinnung, elektromechanische Servolenkung, Auto Start Stop Funktion, Schaltpunktanzeige (Handshalter), ECO PRO Modus, intelligenter Leichtbau, bedarfsgerecht gesteuerte Nebenaggregate, kennfeldgeregelte Ölpumpe, Hinterachsgetriebe mit optimierten Warmlaufeigenschaften, Reifen mit reduziertem Rollwiderstand		
<b>Verbrauch im EU-Zyklus<sup>2)</sup></b>			
städtisch	l/100 km	5,6–5,2 (5,4–4,9)	6,2–5,7
außerstädtisch	l/100 km	4,0–3,8 (4,0–3,7)	4,4–4,1
insgesamt	l/100 km	4,6–4,3 (4,5–4,1)	5,1–4,7
CO <sub>2</sub>	g/km	122–112 (119–109)	133–123
Emissionseinstufung		EU6	EU6

Technische Daten gültig für ACEA Märkte/Zulassungsrelevante Daten teilweise nur für Deutschland (Gewichte)  
Werte in Klammern gelten für Automatikgetriebe

<sup>1)</sup> Öl-Wechselmenge

<sup>2)</sup> Kraftstoffverbrauchs- und CO<sub>2</sub>-Emissionswerte abhängig vom gewählten Reifenformat

# BMW 320d Touring, BMW 320d EfficientDynamics Edition Touring, BMW 320d xDrive Touring.

		<b>BMW 320d Touring</b>	<b>BMW 320d EfficientDynamics Edition Touring</b>	<b>BMW 320d xDrive Touring</b>
<b>Karosserie</b>				
Anzahl Türen/Sitzplätze		5/5	5/5	5/5
Länge/Breite/Höhe (leer)	mm	4633/1811/1429	4633/1811/1416	4633/1811/1434
Radstand	mm	2810	2810	2810
Spurweite vorne/hinten	mm	1543/1583	1543/1586	1542/1582
Bodenfreiheit		140	127	145
Wendekreis	m	11,3	11,3	11,7
Tankinhalt	ca. l	57	57	57
Kühlsystem einschl. Heizung	l	n.b.	n.b.	n.b.
Motoröl <sup>1)</sup>	l	5,0	5,0	5,0
Leergewicht nach DIN/EU	kg	1510/1585 (1530/1605)	1500/1575 (1510/1585)	1580/1655 (1605/1680)
Zuladung nach DIN	kg	595	550	575
Zul. Gesamtgewicht	kg	2105 (2125)	2050 (2060)	2155 (2180)
Zul. Achslasten vorne/hinten	kg	930/1260	920/1225	990/1260
Zul. Anhängelast (12 %) gebremst/ungebremst	kg	1600/745 (1800/745)	n.b./n.b. (1800/745)	1600/750 (1800/750)
Zul. Dachlast/Zul. Stützlast	kg	75/75	75/0 (75/75)	75/75
Kofferraumvolumen	l	495–1500	495–1500	495–1500
Luftwiderstand	c <sub>x</sub> x A	0,29 x 2,20	0,28 x 2,20	0,30 x 2,20
<b>Motor</b>				
Bauart/Anz. Zylinder/Ventile		R/4/4	R/4/4	R/4/4
Motor-Technologie		BMW TwinPower Turbo Technologie: Turbolader mit variabler Einlassgeometrie, Common-Rail-Direkteinspritzung		
Hubraum effektiv	cm <sup>3</sup>	1995	1995	1995
Hub/Bohrung	mm	90,0/84,0	90,0/84,0	90,0/84,0
Verdichtung	:1	16,5	16,5	16,5
Kraftstoff		Diesel	Diesel	Diesel
Leistung	kW/PS	140/190	120/163	140/190
bei Drehzahl	min <sup>-1</sup>	4000	4000	4000
Drehmoment	Nm	400	400	400
bei Drehzahl	min <sup>-1</sup>	1750–2500	1750–2250	1750–2500
<b>Elektrik</b>				
Batterie/Einbauort	Ah/–	90/Gepäckraum	90/Gepäckraum	90/Gepäckraum
Lichtmaschine	A/W	150/2100	150/2100	150/2100
<b>Fahrdynamik und Sicherheit</b>				
Vorderradaufhängung		Doppelgelenk-Federbeinachse in Aluminium-Bauweise mit Vorlaufversatz, kleiner positiver Lenkrollradius, Querkraftausgleich, Bremsnickreduzierung		
Hinterradaufhängung		Fünf-Lenker-Achse in Stahlleichtbauweise		
Bremse vorne		Einkolben-Faustsattel-Scheibenbremsen belüftet		
Bremse hinten		Einkolben-Faustsattel-Scheibenbremsen belüftet		
Fahrstabilitätssysteme		Serienmäßig: DSC inkl. ABS und DTC (Dynamische Traktions Control), Kurvenbremshilfe CBC, Bremsassistent DBC, Trockenbremsfunktion, Fading-Ausgleich, Anfahrassistent; DSC mit Allradantrieb xDrive vernetzt (320d xDrive), optional: Dynamische Dämpfer Control, Drive Performance Control		
Sicherheitsausstattung		Serienmäßig: Airbags für Fahrer und Beifahrer, Seitenairbags für Fahrer und Beifahrer, Kopfairbags vorn und hinten, Dreipunkt-Automatikturte für alle Sitzplätze, vorn mit Gurtstopper, Gurtstrammer und Gurtkraftbegrenzer, crashaktive Kopfstützen vorn, Crash-Sensoren, Reifen-Pannen-Anzeige		
Lenkung		Elektromechanische Zahnstangen-Servolenkung (EPS), optional: Variable Sportlenkung		
Gesamtübersetzung Lenkung	:1	15,1	15,1	15,2
Reifen vorne/hinten		205/60 R16 92W	205/60 R16 92W	205/60 R16 92W
Felgen vorne/hinten		7,0J x 16 LM	7,0J x 16	7,0J x 16 LM

		<b>BMW 320d Touring</b>	<b>BMW 320d EfficientDynamics Edition Touring</b>	<b>BMW 320d xDrive Touring</b>
<b>Getriebe</b>				
Getriebeart		6-Gang Manuell (optional: 8-Gang Steptronic)		
Getriebeübersetzung	I :1	4,110 (5,000)	4,110 (5,000)	4,110 (5,000)
	II :1	2,248 (3,200)	2,248 (3,200)	2,248 (3,200)
	III :1	1,403 (2,143)	1,403 (2,143)	1,403 (2,143)
	IV :1	1,000 (1,720)	1,000 (1,720)	1,000 (1,720)
	V :1	0,802 (1,314)	0,802 (1,314)	0,802 (1,314)
	VI :1	0,659 (1,000)	0,659 (1,000)	0,659 (1,000)
	VII :1	--- (0,822)	--- (0,822)	--- (0,822)
	VIII :1	--- (0,640)	--- (0,640)	--- (0,640)
	R :1	3,727 (3,456)	3,727 (3,456)	3,727 (3,456)
Hinterachsübersetzung	:1	3,154 (2,813)	2,929 (2,813)	3,154 (2,813)
<b>Fahrleistungen</b>				
Leistungsgewicht (DIN)	kg/kW	10,8 (10,9)	10,7 (10,8)	11,3 (11,5)
Literleistung	kW/l	70,2	70,2	70,2
Beschleunigung 0–100 km/h	s	7,6 (7,4)	8,2 (8,1)	7,6 (7,6)
im 5. Gang 80–120 km/h	s	7,9 (–)	9,4 (–)	8,6 (–)
Höchstgeschwindigkeit	km/h	230 (226)	222 (222)	228 (222)
<b>BMW EfficientDynamics</b>				
BMW EfficientDynamics Maßnahmen serienmäßig	Bremsenergie-Rückgewinnung, elektromechanische Servolenkung, Auto Start Stop Funktion, Schaltpunktanzeige (Handschalter), ECO PRO Modus, intelligenter Leichtbau, bedarfsgerecht gesteuerte Nebenaggregate, kennfeldgeregelte Ölpumpe, Hinterachsgetriebe mit optimierten Warmlaufeigenschaften, Reifen mit reduziertem Rollwiderstand			
<b>Verbrauch im EU-Zyklus<sup>2)</sup></b>				
städtisch	l/100 km	5,7–5,2 (5,4–4,9)	5,5–5,0 (5,3–4,8)	6,1–5,7 (5,8–5,4)
außerstädtisch	l/100 km	4,1–3,8 (4,0–3,7)	3,9–3,6 (3,9–3,5)	4,4–4,1 (4,4–4,0)
insgesamt	l/100 km	4,7–4,3 (4,5–4,1)	4,5–4,1 (4,4–4,0)	5,0–4,7 (4,9–4,5)
CO <sub>2</sub>	g/km	123–113 (119–109)	118–107 (116–104)	133–123 (129–119)
Emissionseinstufung		EU6	EU6	EU6

Technische Daten gültig für ACEA Märkte/Zulassungsrelevante Daten teilweise nur für Deutschland (Gewichte)  
Werte in Klammern gelten für Automatikgetriebe

<sup>1)</sup> Öl-Wechselmenge

<sup>2)</sup> Kraftstoffverbrauchs- und CO<sub>2</sub>-Emissionswerte abhängig vom gewählten Reifenformat

# BMW 325d Touring, BMW 330d Touring, BMW 330d xDrive Touring.

		BMW 325d Touring	BMW 330d Touring	BMW 330d xDrive Touring
<b>Karosserie</b>				
Anzahl Türen/Sitzplätze		5/5	5/5	5/5
Länge/Breite/Höhe (leer)	mm	4633/1811/1429	4633/1811/1429	4633/1811/1434
Radstand	mm	2810	2810	2810
Spurweite vorne/hinten	mm	1531/1572	1531/1572	1531/1570
Bodenfreiheit		140	140	145
Wendekreis	m	11,3	11,3	11,7
Tankinhalt	ca. l	57	57	57
Kühlsystem einschl. Heizung	l	n.b.	n.b.	n.b.
Motoröl <sup>1)</sup>	l	5,2	6,5	6,5
Leergewicht nach DIN/EU	kg	1540/1615 (1560/1635)	1610/1685	1680/1755
Zuladung nach DIN	kg	560	550	550
Zul. Gesamtgewicht	kg	2100 (2120)	2160	2230
Zul. Achslasten vorne/hinten	kg	950/1245	1000/1245	1050/1255
Zul. Anhängelast (12 %) gebremst/ungebremst	kg	1800/750	1800/750	1800/750
Zul. Dachlast/Zul. Stützlast	kg	75/75	75/75	75/75
Kofferraumvolumen	l	495–1500	495–1500	495–1500
Luftwiderstand	c <sub>x</sub> x A	0,31 x 2,20	0,31 x 2,20	0,32 x 2,20
<b>Motor</b>				
Bauart/Anz. Zylinder/Ventile		R/4/4	R/6/4	R/6/4
Motor-Technologie		BMW TwinPower Turbo Technologie: Turbolader mit variabler Einlassgeometrie, Common-Rail-Direkteinspritzung		
Hubraum effektiv	cm <sup>3</sup>	1995	2993	2993
Hub/Bohrung	mm	90,0/84,0	90,0/84,0	90,0/84,0
Verdichtung	:1	16,5	16,5	16,5
Kraftstoff		Diesel	Diesel	Diesel
Leistung	kW/PS	160/218	190/258	190/258
bei Drehzahl	min <sup>-1</sup>	4400	4000	4000
Drehmoment	Nm	450	560	560
bei Drehzahl	min <sup>-1</sup>	1500–2500	1500–3000	1500–3000
<b>Elektrik</b>				
Batterie/Einbauort	Ah/-	90/Gepäckraum	90/Gepäckraum	90/Gepäckraum
Lichtmaschine	A/W	175/2450	180/2520	180/2520
<b>Fahrdynamik und Sicherheit</b>				
Vorderradaufhängung		Doppelgelenk-Federbeinachse in Aluminium-Bauweise mit Vorlaufversatz, kleiner positiver Lenkrollradius, Querkraftausgleich, Bremsnickreduzierung		
Hinterradaufhängung		Fünf-Lenker-Achse in Stahlleichtbauweise		
Bremse vorne		Einkolben-Faustsattel-Scheibenbremsen belüftet		
Bremse hinten		Einkolben-Faustsattel-Scheibenbremsen belüftet		
Fahrstabilitätssysteme		Serienmäßig: DSC inkl. ABS und DTC (Dynamische Traktions Control), Kurvenbremshilfe CBC, Bremsassistent DBC, Trockenbremsfunktion, Fading-Ausgleich, Anfahrassistent; DSC mit Allradantrieb xDrive vernetzt (330d xDrive), optional: Dynamische Dämpfer Control, Drive Performance Control		
Sicherheitsausstattung		Serienmäßig: Airbags für Fahrer und Beifahrer, Seitenairbags für Fahrer und Beifahrer, Kopfairbags vorn und hinten, Dreipunkt-Automatikgurte für alle Sitzplätze, vorn mit Gurtstopper, Gurtstrammer und Gurtkraftbegrenzer, crashaktive Kopfstützen vorn, Crash-Sensoren, Reifen-Pannen-Anzeige		
Lenkung		Elektromechanische Zahnstangen-Servolenkung (EPS), optional: Variable Sportlenkung		
Gesamtübersetzung Lenkung	:1	15,1	15,1	15,2
Reifen vorne/hinten		225/50 R17 98W	225/50 R17 98W	225/50 R17 98W
Felgen vorne/hinten		7,5J x 17 LM	7,5J x 17 LM	7,5J x 17 LM

		<b>BMW 325d Touring</b>	<b>BMW 330d Touring</b>	<b>BMW 330d xDrive Touring</b>
<b>Getriebe</b>				
Getriebeart		6-Gang Manuell (optional: 8-Gang Steptronic)	8-Gang Steptronic	8-Gang Steptronic
Getriebeübersetzung	I	:1 4,110 (4,714)	4,714	4,714
	II	:1 2,248 (3,143)	3,143	3,143
	III	:1 1,403 (2,106)	2,106	2,106
	IV	:1 1,000 (1,667)	1,667	1,667
	V	:1 0,802 (1,285)	1,285	1,285
	VI	:1 0,659 (1,000)	1,000	1,000
	VII	:1 --- (0,839)	0,839	0,839
	VIII	:1 --- (0,667)	0,667	0,667
	R	:1 3,727 (3,295)	3,317	3,317
Hinterachsübersetzung		:1 3,462 (2,813)	2,563	2,563
<b>Fahrleistungen</b>				
Leistungsgewicht (DIN)	kg/kW	9,6 (9,8)	8,5	8,8
Literleistung	kW/l	80,2	63,5	63,5
Beschleunigung 0–100 km/h	s	6,9 (6,7)	5,6	5,4
im 5. Gang 80–120 km/h	s	7,2 (–)	(–)	(–)
Höchstgeschwindigkeit	km/h	238 (238)	250	250
<b>BMW EfficientDynamics</b>				
BMW EfficientDynamics Maßnahmen serienmäßig	Bremsenergie-Rückgewinnung, elektromechanische Servolenkung, Auto Start Stop Funktion, Schaltpunktanzeige (Handschalter), ECO PRO Modus, intelligenter Leichtbau, bedarfsgerecht gesteuerte Nebenaggregate, kennfeldgeregelte Ölpumpe, Hinterachsgetriebe mit optimierten Warmlaufeigenschaften, Reifen mit reduziertem Rollwiderstand			
<b>Verbrauch im EU-Zyklus<sup>2)</sup></b>				
städtisch	l/100 km	6,4–6,3 (6,0–5,9)	6,1–5,9	6,4–6,2
außerstädtisch	l/100 km	4,5–4,4 (4,3–4,3)	4,8–4,7	5,0–4,9
insgesamt	l/100 km	5,2–5,1 (4,9–4,8)	5,3–5,1	5,5–5,4
CO <sub>2</sub>	g/km	137–134 (130–127)	138–135	145–142
Emissionseinstufung		EU6	EU6	EU6

Technische Daten gültig für ACEA Märkte/Zulassungsrelevante Daten teilweise nur für Deutschland (Gewichte)

<sup>1)</sup> Öl-Wechselmenge

<sup>2)</sup> Kraftstoffverbrauchs- und CO<sub>2</sub>-Emissionswerte abhängig vom gewählten Reifenformat



# BMW 335d Touring.

<b>BMW 335d xDrive Touring</b>		
<b>Karosserie</b>		
Anzahl Türen/Sitzplätze		5/5
Länge/Breite/Höhe (leer)	mm	4633/1811/1434
Radstand	mm	2810
Spurweite vorne/hinten	mm	1531/1570
Bodenfreiheit		145
Wendekreis	m	11,7
Tankinhalt	ca. l	57
Kühlsystem einschl. Heizung	l	n.b.
Motoröl <sup>1)</sup>	l	6,5
Leergewicht nach DIN/EU	kg	1695/1770
Zuladung nach DIN	kg	550
Zul. Gesamtgewicht	kg	2245
Zul. Achslasten vorne/hinten	kg	1060/1260
Zul. Anhängelast (12 %) gebremst/ungebremst	kg	1800/750
Zul. Dachlast/Zul. Stützlast	kg	75/75
Kofferraumvolumen	l	495–1500
Luftwiderstand	$c_x \times A$	0,32 x 2,20
<b>Motor</b>		
Bauart/Anz. Zylinder/Ventile		R/6/4
Motor-Technologie		BMW TwinPower Turbo Technologie: Turbolader mit variabler Einlassgeometrie, Common-Rail-Direkteinspritzung
Hubraum effektiv	cm <sup>3</sup>	2993
Hub/Bohrung	mm	90,0/84,0
Verdichtung	:1	16,5
Kraftstoff		Diesel
Leistung	kW/PS	230/313
bei Drehzahl	min <sup>-1</sup>	4400
Drehmoment	Nm	630
bei Drehzahl	min <sup>-1</sup>	1500–2500
<b>Elektrik</b>		
Batterie/Einbauort	Ah/–	90/Gepäckraum
Lichtmaschine	A/W	180/2520
<b>Fahrdynamik und Sicherheit</b>		
Vorderradaufhängung		Doppelgelenk-Federbeinachse in Aluminium-Bauweise mit Vorlaufversatz, kleiner positiver Lenkrollradius, Querkraftausgleich, Bremsnickreduzierung
Hinterradaufhängung		Fünf-Lenker-Achse in Stahlleichtbauweise
Bremse vorne		Einkolben-Faustsattel-Scheibenbremsen belüftet
Bremse hinten		Einkolben-Faustsattel-Scheibenbremsen belüftet
Fahrstabilitätssysteme		Serienmäßig: DSC inkl. ABS und DTC (Dynamische Traktions Control), Kurvenbremshilfe CBC, Bremsassistent DBC, Trockenbremsfunktion, Fading-Ausgleich, Anfahrassistent; DSC mit Allradantrieb xDrive vernetzt optional: Dynamische Dämpfer Control, Drive Performance Control
Sicherheitsausstattung		Serienmäßig: Airbags für Fahrer und Beifahrer, Seitenairbags für Fahrer und Beifahrer, Kopfairbags vorn und hinten, Dreipunkt-Automatikgurte für alle Sitzplätze, vorn mit Gurtstopper, Gurtstrammer und Gurtkraftbegrenzer, crashaktive Kopfstützen vorn, Crash-Sensoren, Reifen-Pannen-Anzeige
Lenkung		Elektromechanische Zahnstangen-Servolenkung (EPS), optional: Variable Sportlenkung
Gesamtübersetzung Lenkung	:1	15,2
Reifen vorne/hinten		225/50 R17 98W
Felgen vorne/hinten		7,5J x 17 LM

**BMW 335d xDrive Touring**

**Getriebe**

Getriebeart	8-Gang Steptronic		
Getriebeübersetzung	I	:1	4,714
	II	:1	3,143
	III	:1	2,106
	IV	:1	1,667
	V	:1	1,285
	VI	:1	1,000
	VII	:1	0,839
	VIII	:1	0,667
	R	:1	3,317
Hinterachsübersetzung		:1	2,563

**Fahrleistungen**

Leistungsgewicht (DIN)	kg/kW	7,4
Literleistung	kW/l	76,8
Beschleunigung 0–100 km/h	s	4,9
Im 5. Gang 80–120 km/h	s	(--)
Höchstgeschwindigkeit	km/h	250

**BMW EfficientDynamics**

BMW EfficientDynamics Maßnahmen serienmäßig	Bremsenergie-Rückgewinnung, elektromechanische Servolenkung, Auto Start Stop Funktion, ECO PRO Modus, intelligenter Leichtbau, bedarfsgerecht gesteuerte Nebenaggregate, kennfeldgeregelte Ölpumpe, Hinterachsgetriebe mit optimierten Warmlaufeigenschaften, Reifen mit reduziertem Rollwiderstand
--	--

**Verbrauch im EU-Zyklus<sup>2)</sup>**

städtisch	l/100 km	6,8–6,7
außerstädtisch	l/100 km	5,2–5,1
insgesamt	l/100 km	5,7–5,6
CO <sub>2</sub>	g/km	151–148
Emissionseinstufung		EU6

Technische Daten gültig für ACEA Märkte/Zulassungsrelevante Daten teilweise nur für Deutschland (Gewichte)

<sup>1)</sup> Öl-Wechselmenge

<sup>2)</sup> Kraftstoffverbrauchs- und CO<sub>2</sub>-Emissionswerte abhängig vom gewählten Reifenformat

# 8. Leistungs- und Drehmomentdiagramme. BMW 318i.

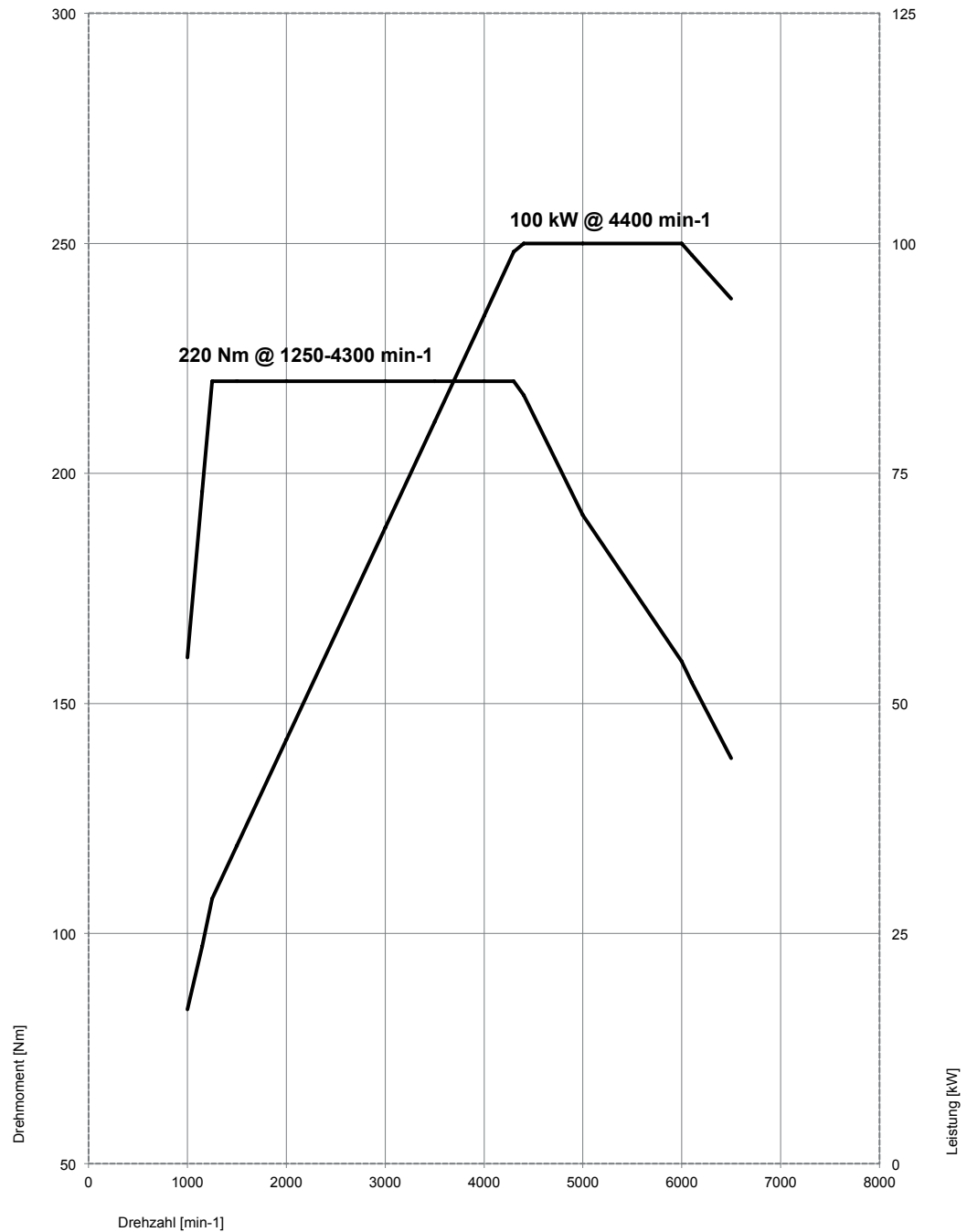

# BMW 320i 6-Gang Handschaltgetriebe.

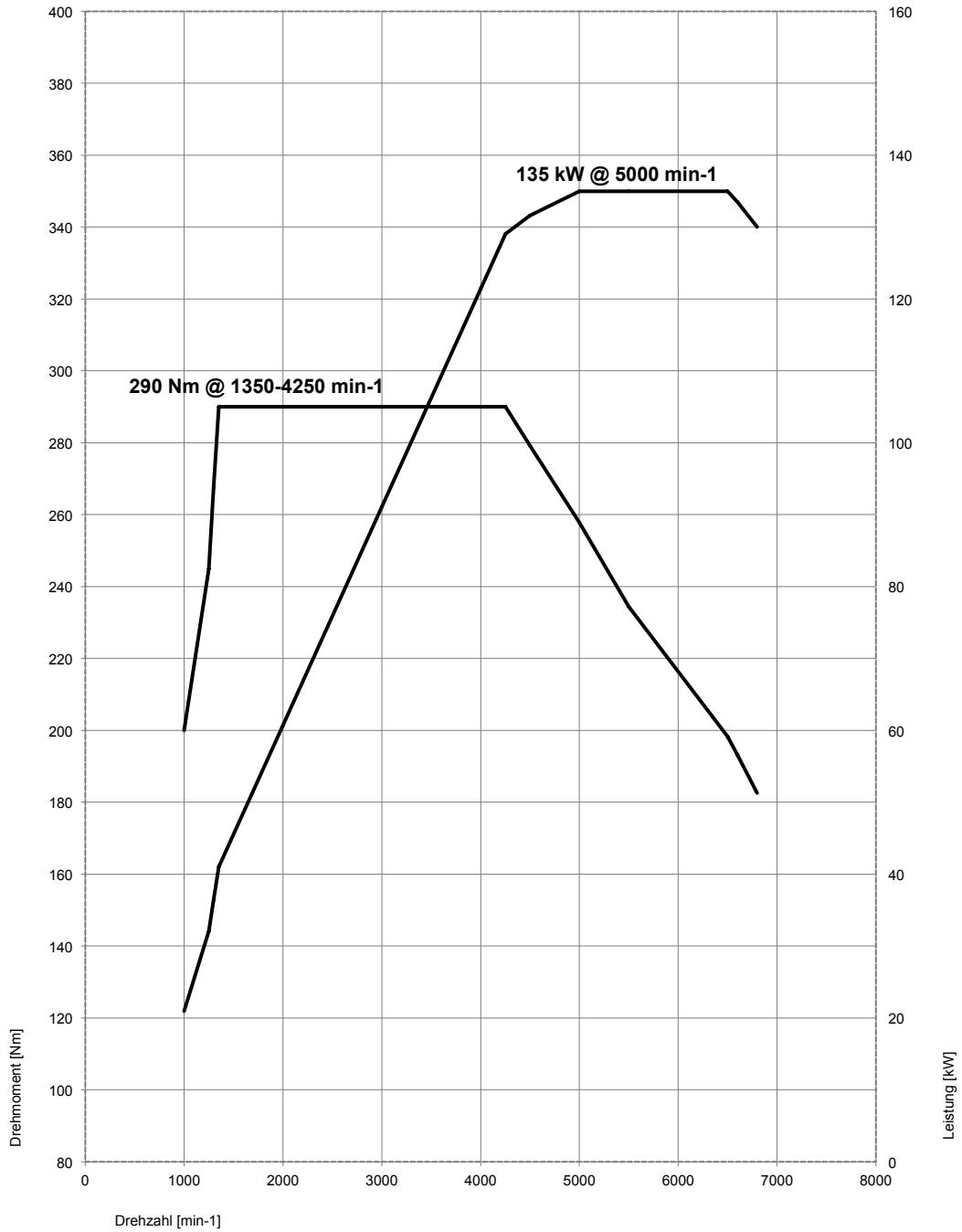

# BMW 320i 8-Gang Steptronic Getriebe. BMW 320i xDrive 6-Gang Handschaltgetriebe.

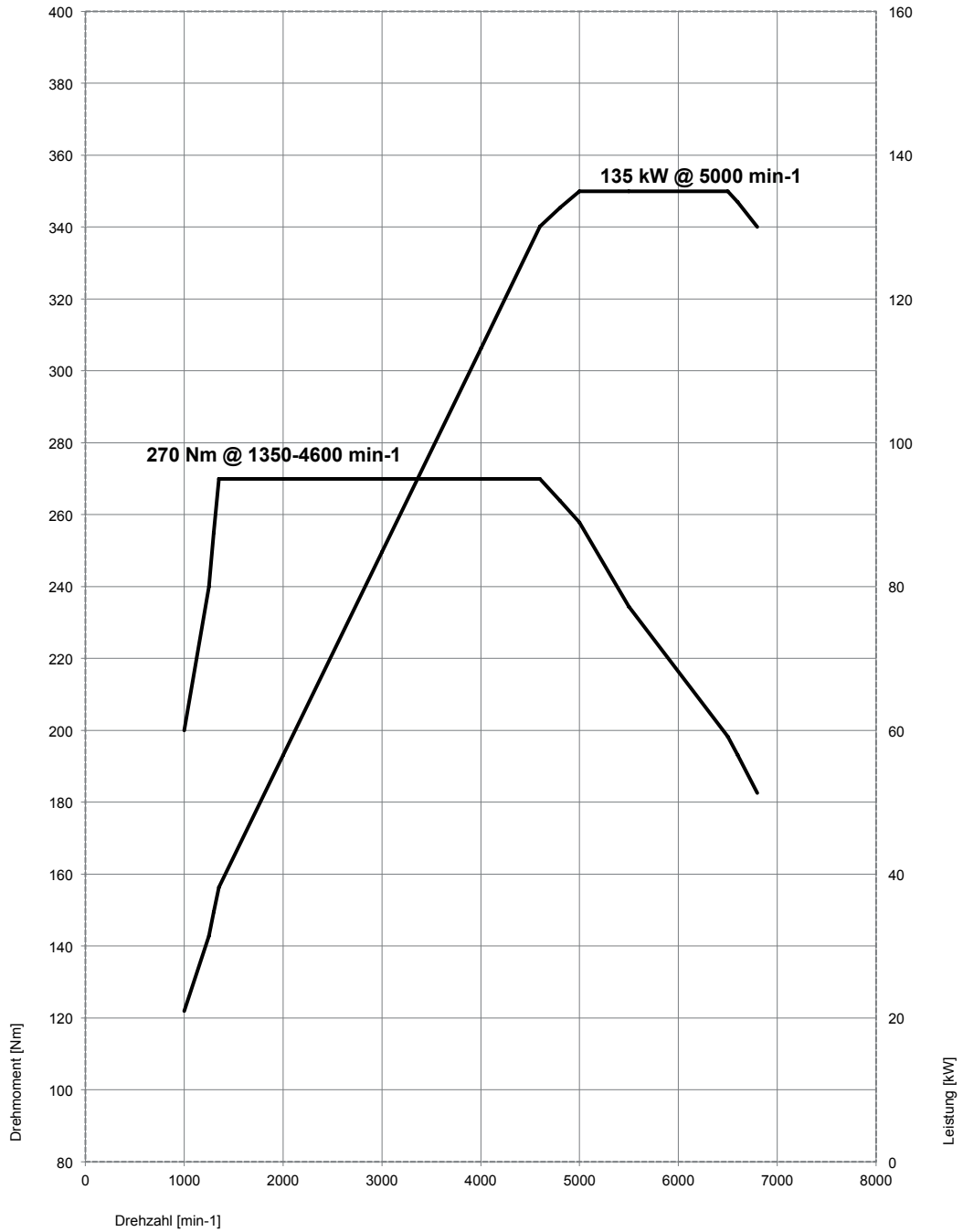

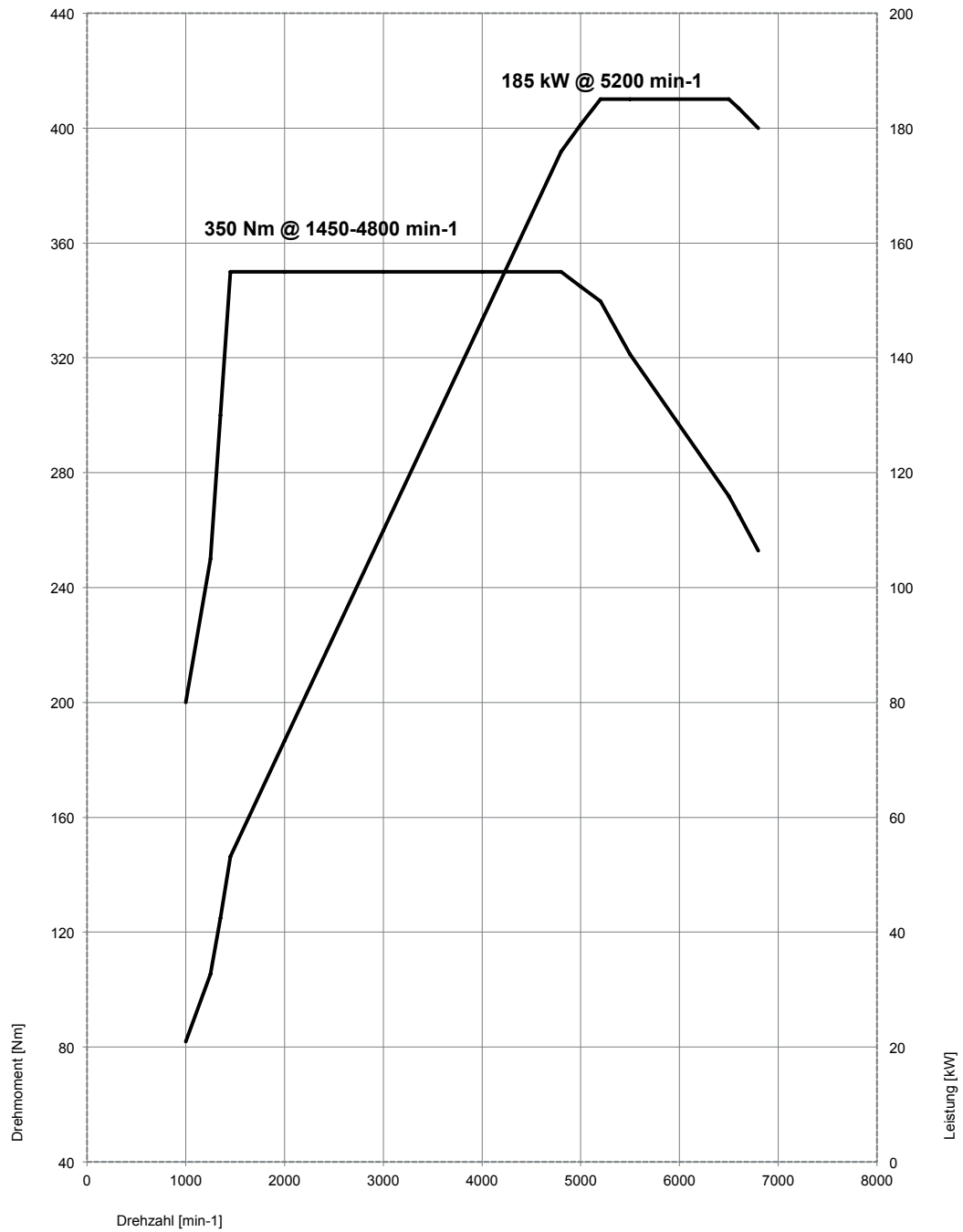

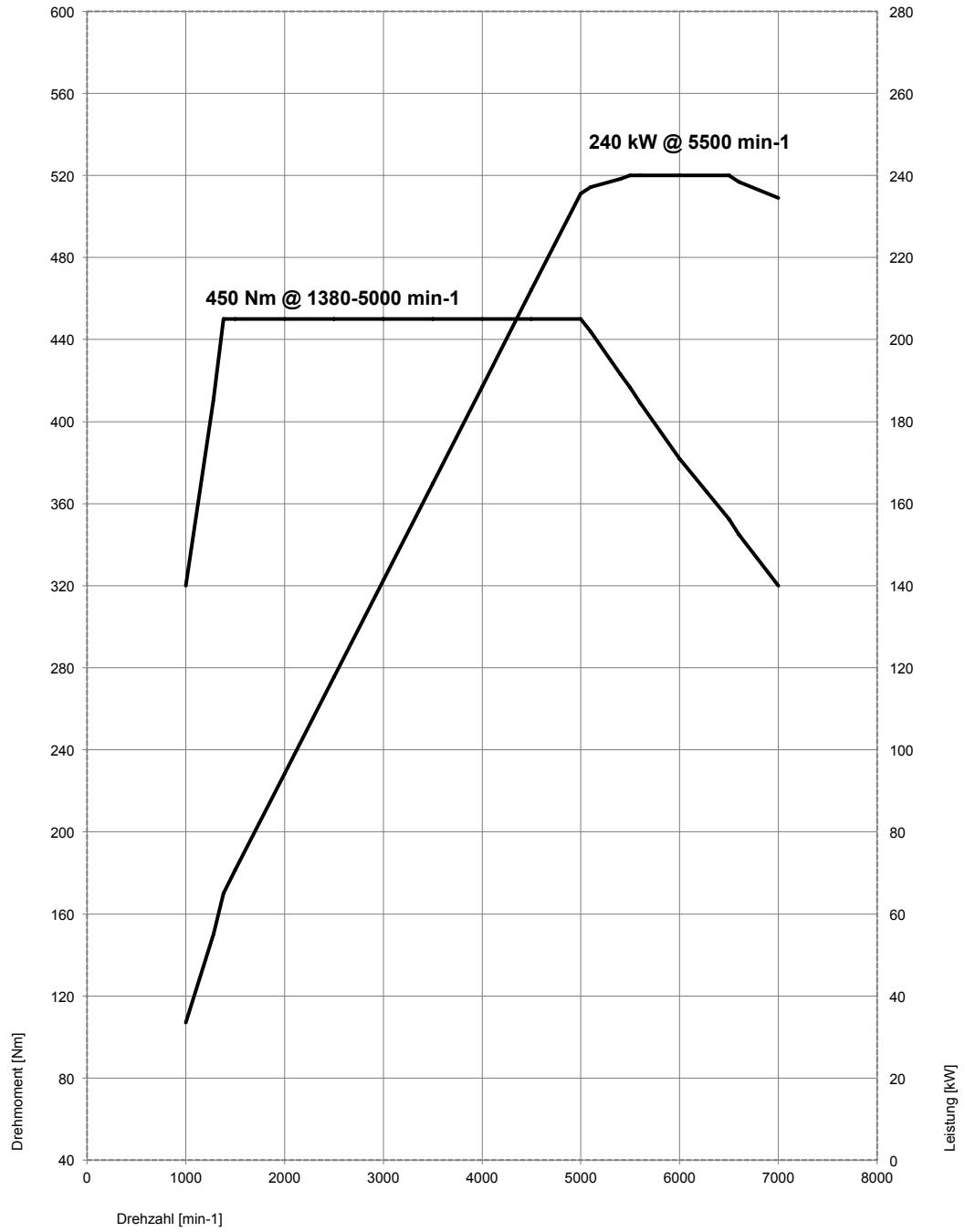

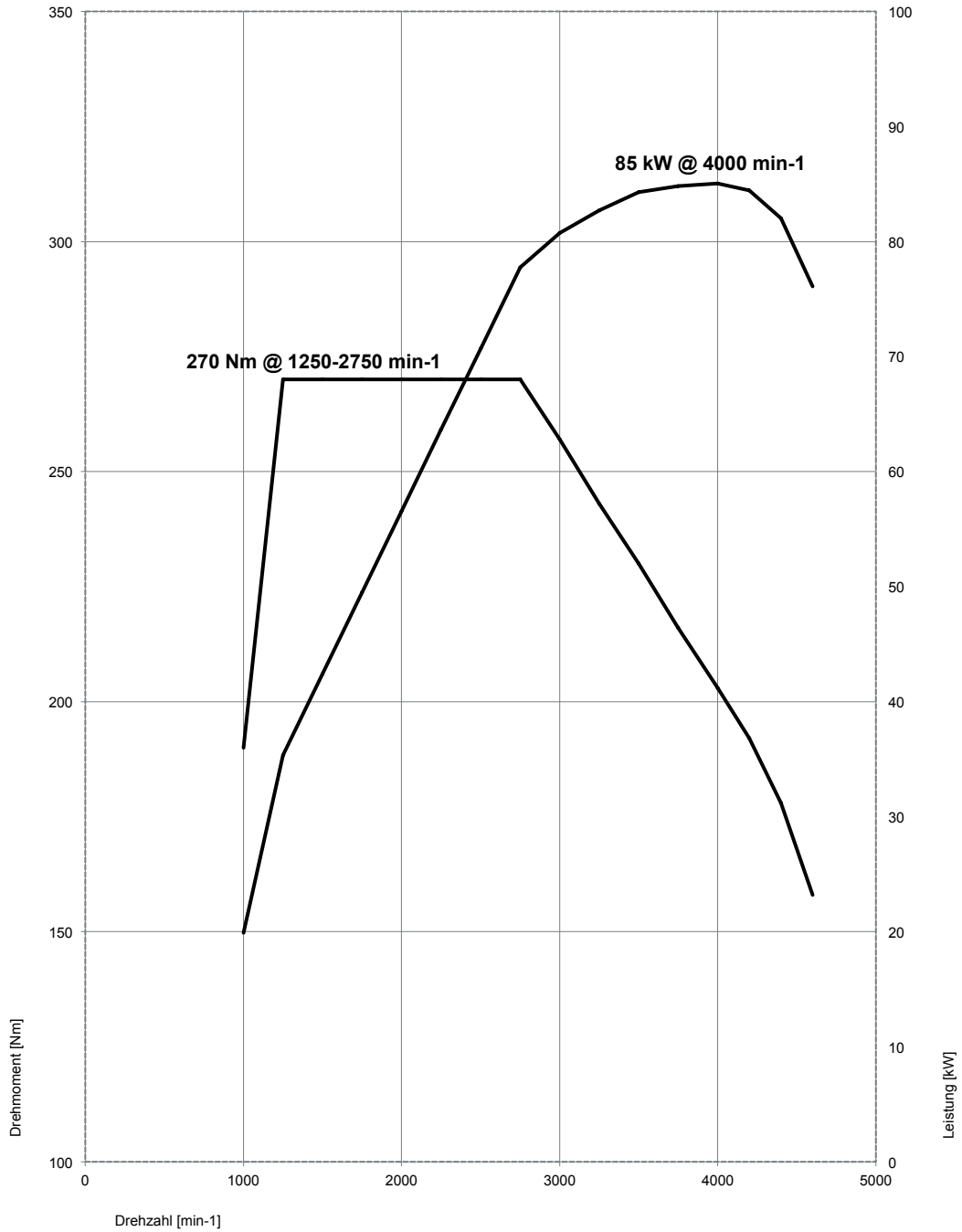



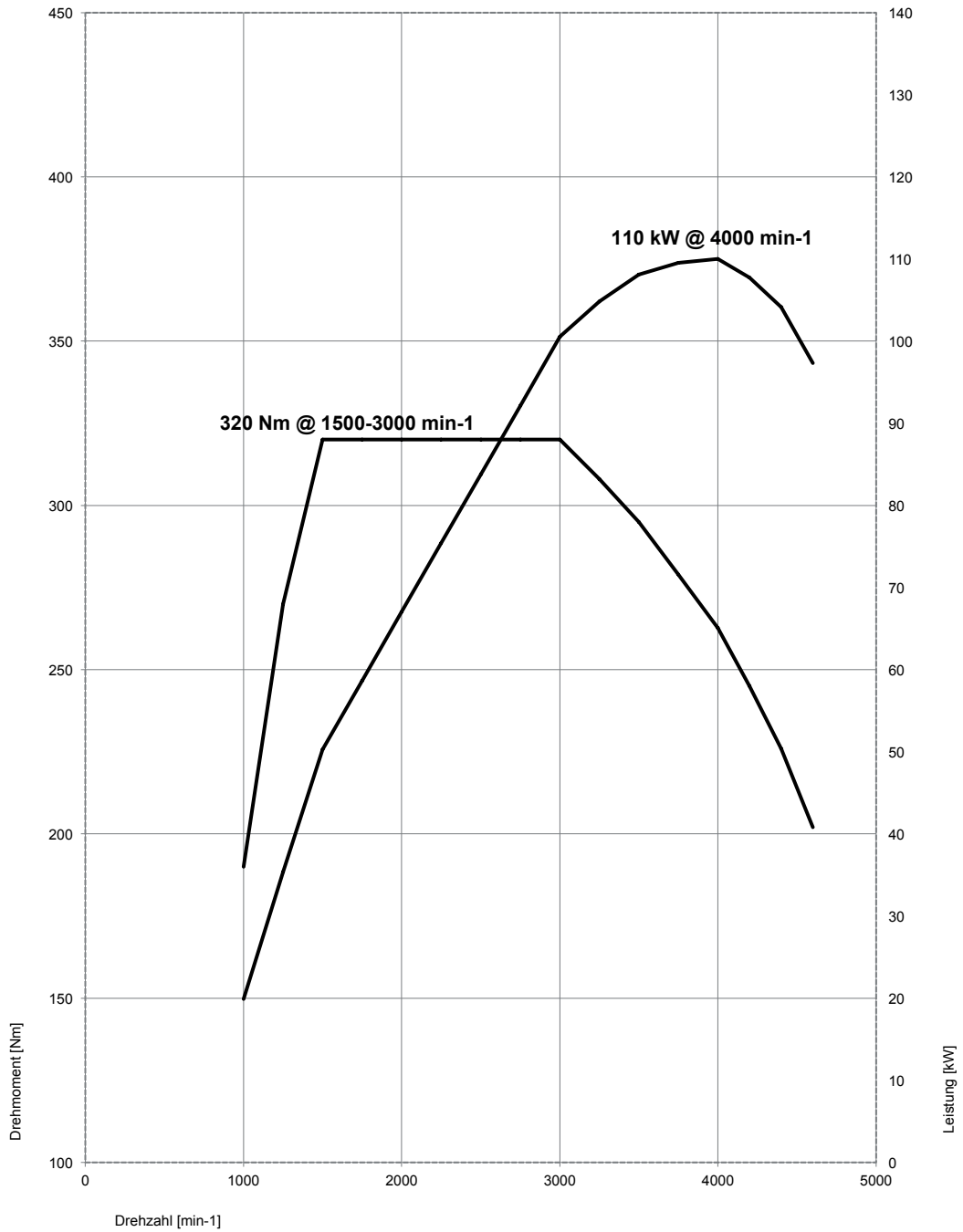

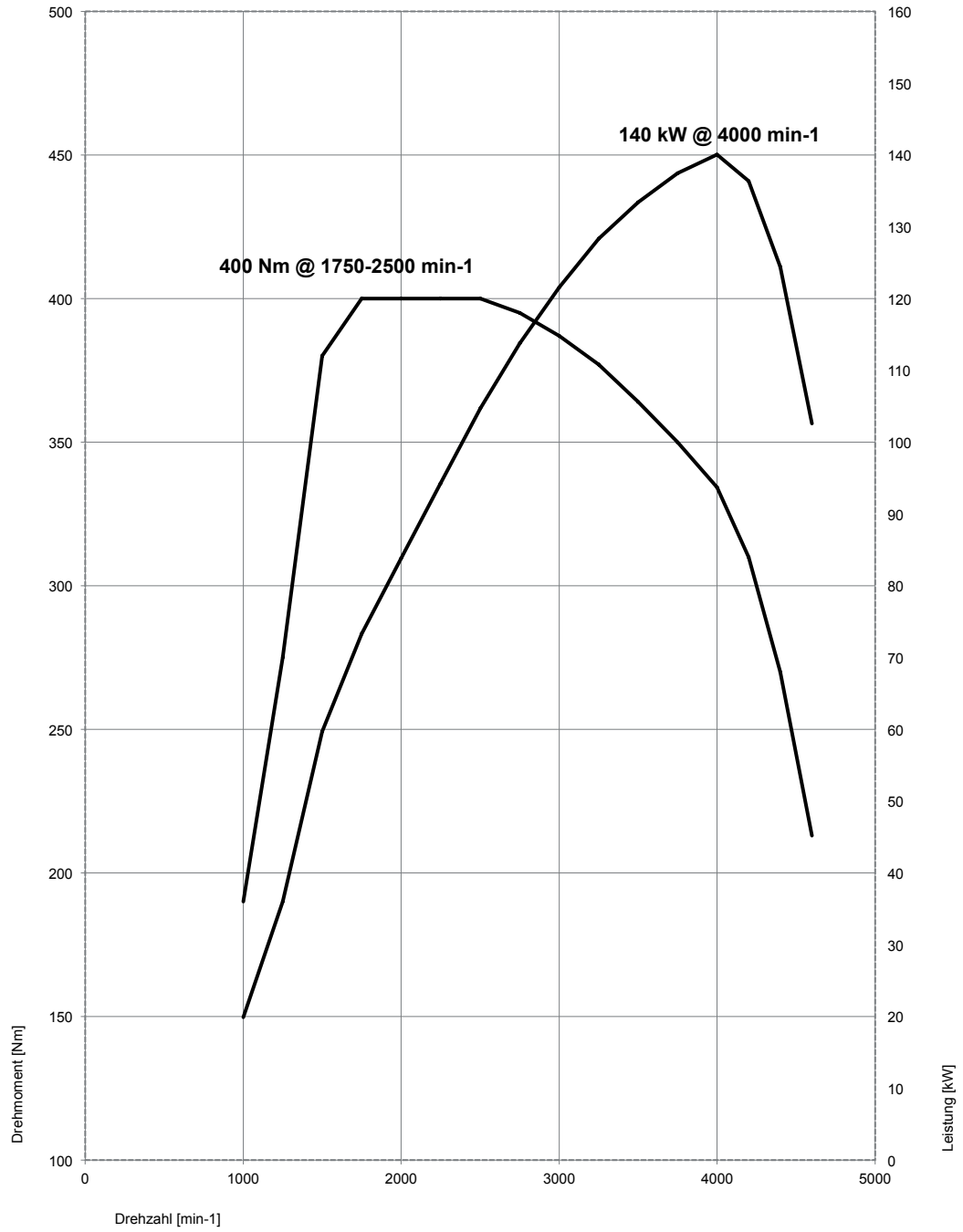

# BMW 320d EfficientDynamics Edition.

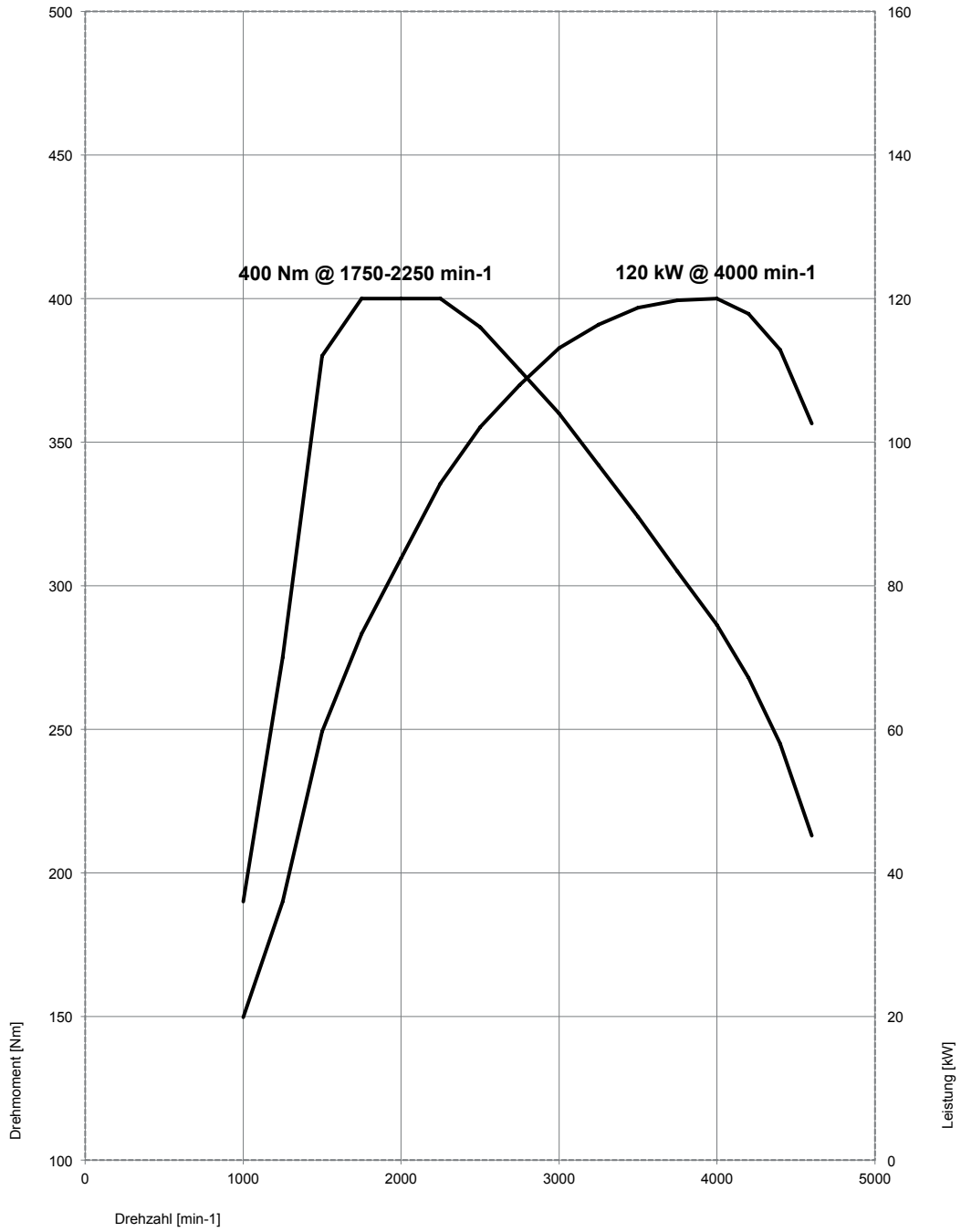

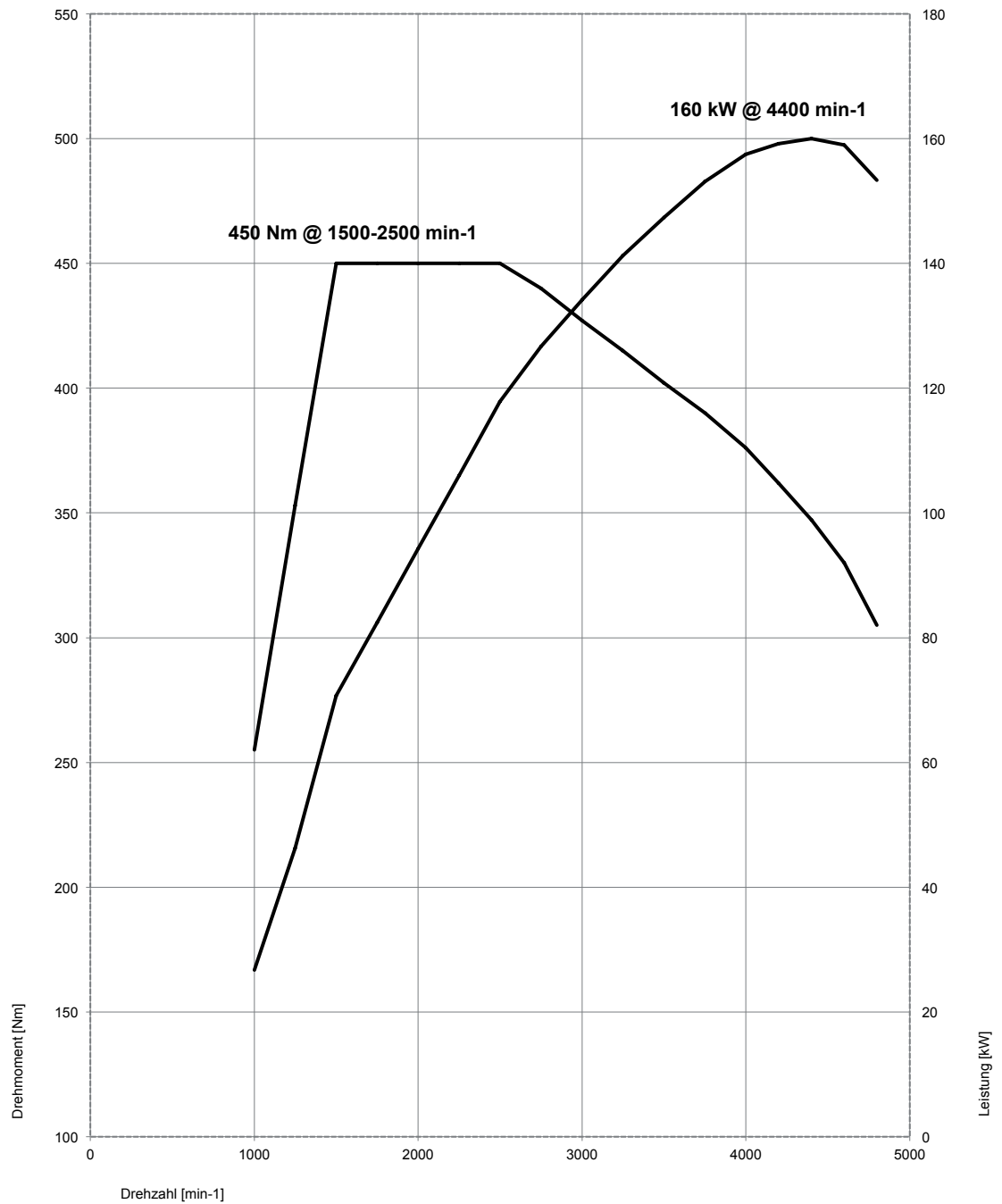

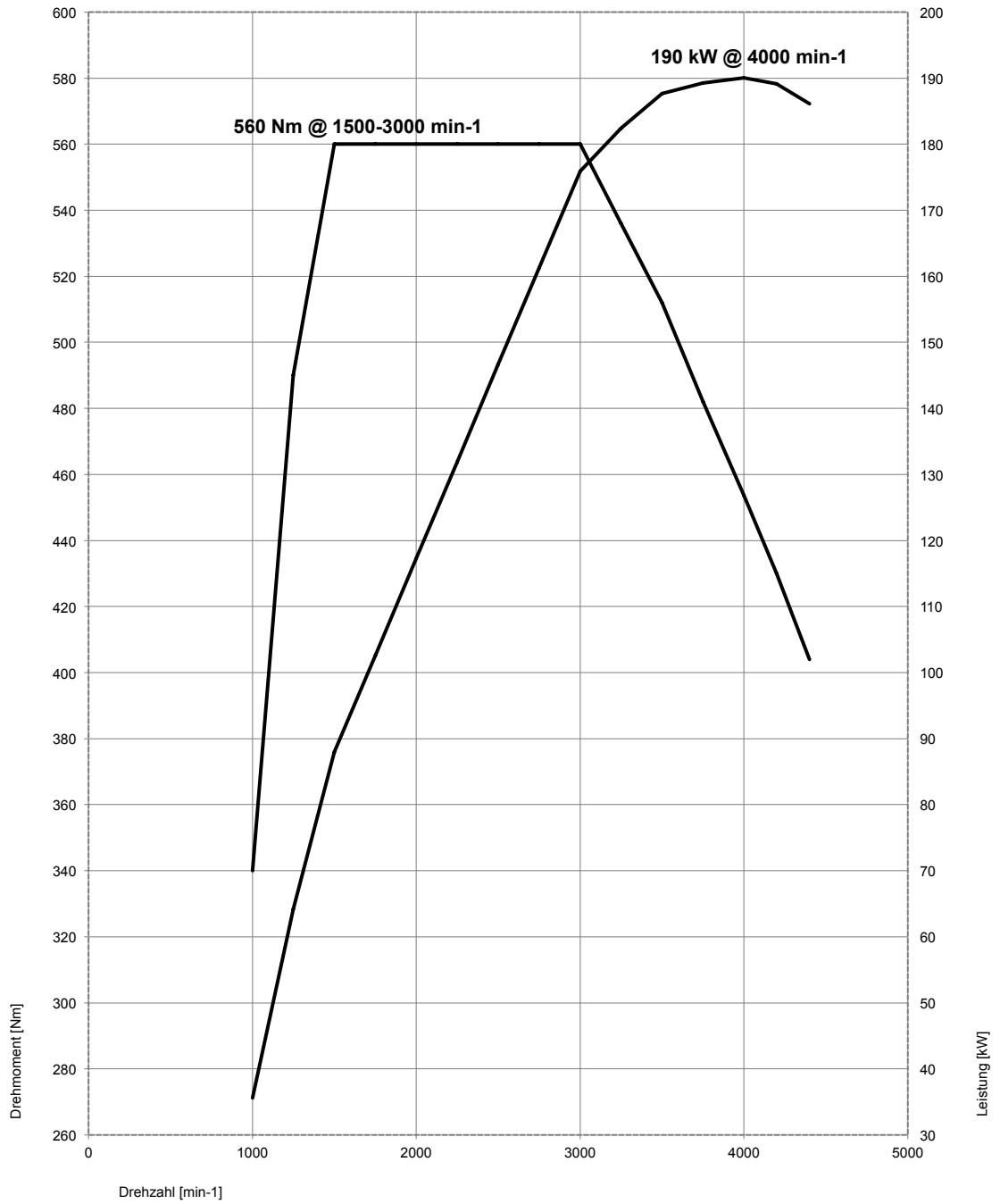

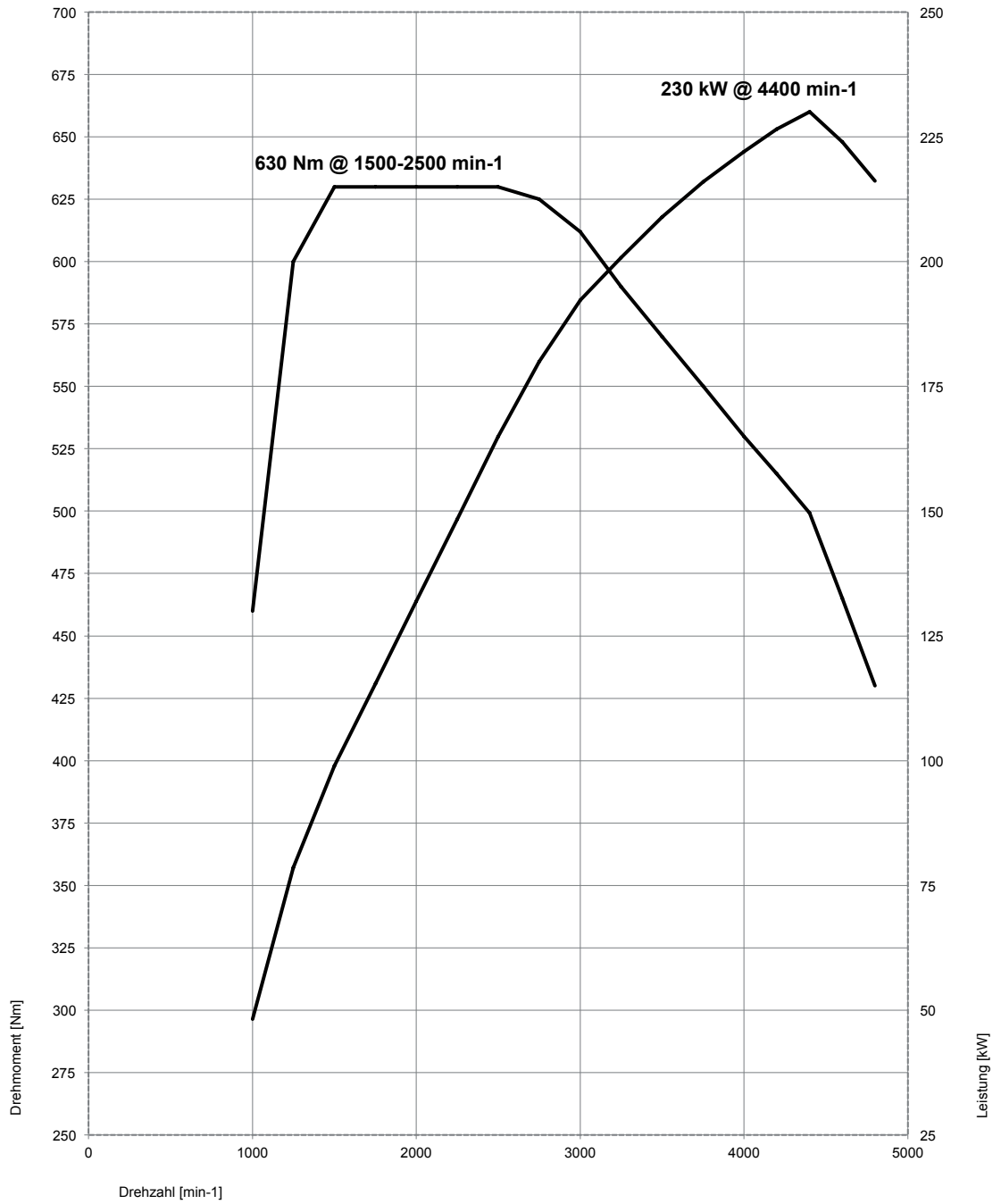

# 9. Außen- und Innenabmessungen. Die neue BMW 3er Limousine.

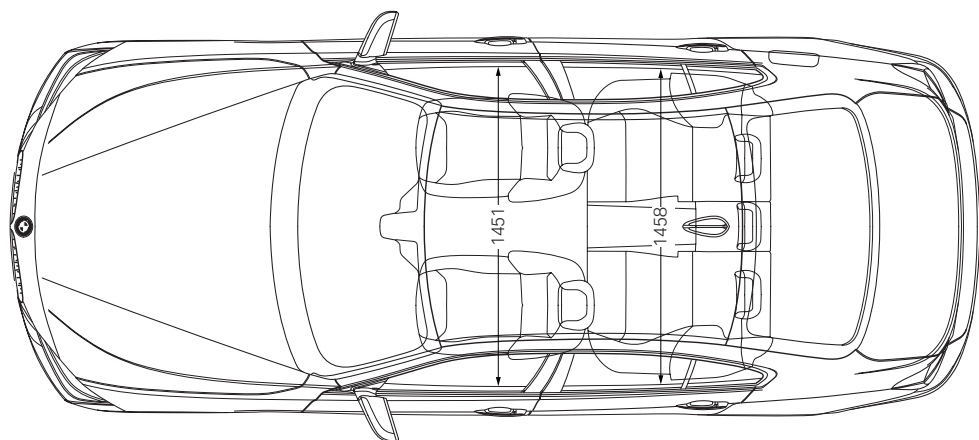
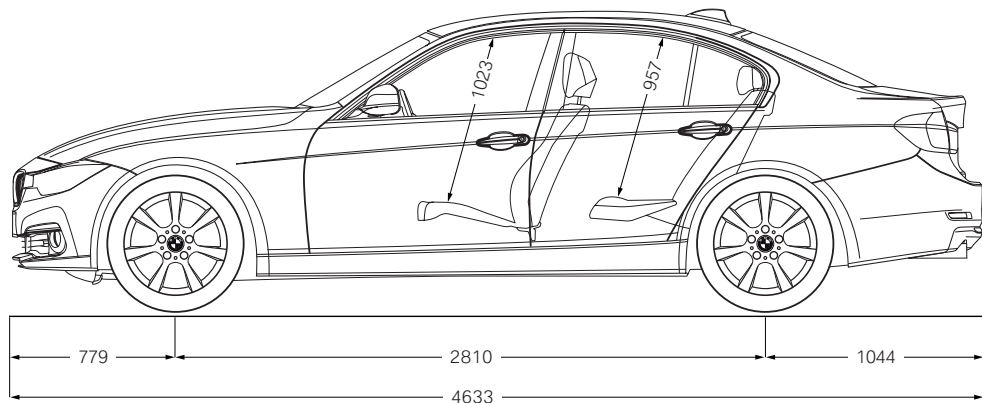
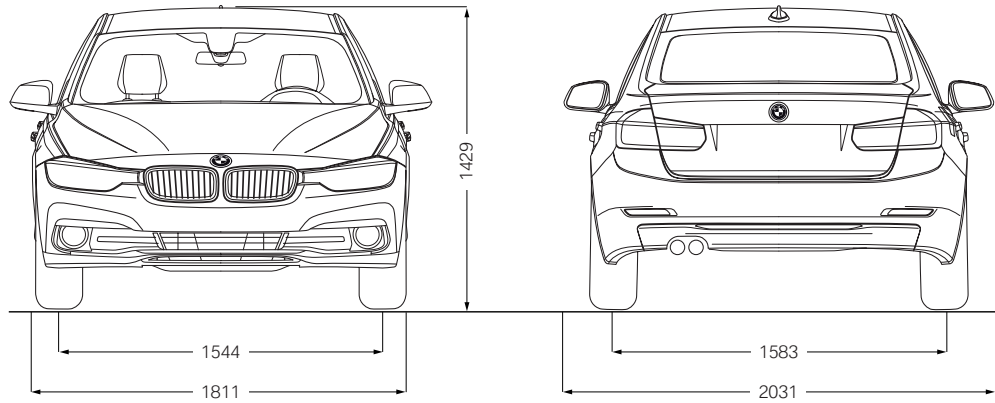

# Der neue BMW 3er Touring.

